

721-340



- SE** Bruksanvisning för motorsåg
- NO** Bruksanvisning for motorsag
- PL** Instrukcja obsługi pilarki łańcuchowej
- EN** User instructions for chainsaw

SE - Bruksanvisning i original

Rätten till ändringar förbehålles. Vid eventuella problem, kontakta vår serviceavdelning på telefon 0200-88 55 88.

www.jula.se

NO - Bruksanvisning (Oversettelse av original bruksanvisning)

Med forbehold om endringer. Ved eventuelle problemer kan du kontakte vår serviceavdeling på telefon 67 90 01 34.

www.jula.no

PL - Instrukcja obsługi (Tłumaczenie oryginalnej instrukcji)

Z zastrzeżeniem prawa do zmian. W razie ewentualnych problemów skontaktuj się telefonicznie z naszym działem obsługi klienta pod numerem: 22 338 88 88.

www.jula.pl

EN - Operating instructions (Translation of the original instructions)

Jula reserves the right to make changes. In the event of problems, please contact our service department.

www.jula.com

Tillverkare/ Produsent / Producenti/ Manufacturer

Jula AB, Box 363, 532 24 SKARA

Importør/ Importør/ Importer/ Importer

Jula Norge AS, Solheimsveien 6–8, 1471 LØRENSKOG

Distributør/ Distributør/ Dystrybutor/ Distributor

Jula Poland Sp. z o.o., ul. Malborska 49, 03-286 Warszawa, Polska

Date of production: 2015-08-27

© Jula AB

**Värna om miljön!**

Får ej slängas bland hushållssopor! Denna produkt innehåller elektriska eller elektroniska komponenter som skall återvinnas. Lämna produkten för återvinning på anvisad plats, till exempel kommunens återvinningsstation.

**Verne om miljøet!**

Må ikke kastes sammen med husholdningsavfallet! Dette produktet må inneholder elektriske eller elektroniske komponenter som skal gjenvinnes. Lever produkt till gjenvinning på anvist sted, f.eks. kommunens miljøstation.

**Dbaj o środowisko!**

Nie wyrzucaj zużytego produktu wraz z odpadami komunalnymi! Produkt zawiera elektryczne komponenty mogące być zagrożeniem dla środowiska. Produkt należy oddać do odpowiedniego punktu składowania lub przynieść go do jednego ze sklepów gdzie przy zakupie nowego sprzętu bezpłatnie przyjmujemy stary tego samego rodzaju i w tej samej ilości.

**Care for the environment!**

Must not be discarded with household waste! This product contains electrical or electronic components that should be recycled. Leave the product for recycling at the designated station e.g. the local authority's recycling station.

SVENSKA	8
SÄKERHETSANVISNINGAR	8
BULLER	8
VIBRATION	8
SÄKER ANVÄNDNING	9
FÖRE ANVÄNDNING	10
FÖRSIKTIGHETSÅTGÄRDER FÖR ATT UNDVIKA KAST	11
SYMBOLER	12
TEKNISKA DATA	14
BESKRIVNING	15
MONTERING	16
MONTERA SVÄRD OCH SÅGKEDJA	16
HANDHAVANDE	19
BRÄNSLE	19
KEDJEOLJA	20
STARTA	20
STOPPA	22
KONTROLLERA OLJETILLFÖRSELN AV KEDJEOLJA	22
KONTROLLERA KOPPLINGENS FUNKTION	23
JUSTERA FÖRGASAREN	23
KEDJEBROMS	23
FROSTSKYDD FÖR FÖRGASAREN	24
FÖRE SÅGNING	25
SKYDD MOT KAST	27
TRÅDFÄLLNING	27
SÅGA STAM	28
SÅGA GRENAR	29
UNDERHÅLL	30
EFTER VARJE ANVÄNDNINGSTILLFÄLLE	31
REGLBUNDET UNDERHÅLL	32
SÅGKEDJA OCH SVÄRD	34
FÖRVARING	37
KASSERING OCH MILJÖSKYDD	37
FELSÖKNING	38

NORSK	39
SIKKERHETSANVISNINGER	39
STØY	39
VIBRASJON	39
SIKKER BRUK	40
FØR BRUK	41
FORHOLDSREGLER FOR Å UNNGÅ KAST	42
SYMBOLER	43
TEKNISKE DATA	45
BESKRIVELSE	46
MONTERING	47
MONTERE SVERD OG SAGKJEDE	47
BRUK	50
DRIVSTOFF	50
KJEDEOLJE	51
STARTE	51
STOPPE	53
SJEK OLJETILFØRSELEN AV KJEDEOLJE	53
SJEK KOBLINGENS FUNKSJON	54
JUSTER FORGASSEREN	54
KJEDEBREMS	54
FROSTBESKYTTELSE FOR FORGASSEREN	55
VED SAGING	56
BESKYTTELSE MOT KAST	58
TREFELLING	58
SAGE STAMME	59
SAGE GREINER	60
VEDLIKEHOLD	61
ALLTID ETTER BRUK	62
REGLEMESSIG VEDLIKEHOLD	63
SAGKJEDE OG SVERD	65
OPPBEVARING	68
KASSERING OG MILJØVERN	68
FEILSØKING	69

POLSKI	70
ZASADY BEZPIECZEŃSTWA	70
HAŁAS	70
DRGANIA	70
BEZPIECZNE UŻYTKOWANIE	71
PRZED UŻYCIEM	72
ŚRODKI OSTROŻNOŚCI W CELU UNIKNIĘCIA ODBICIA	73
SYMBOLE	74
DANE TECHNICZNE	76
OPIS	77
MONTAŻ	78
MONTOWANIE PROWADNICY I ŁAŃCUCHA	78
OBSŁUGA	81
PALIWO	81
OLEJ ŁAŃCUCHOWY	82
URUCHAMIANIE	82
ZATRZYMYWANIE	84
SPRAWDZANIE SMAROWANIA ŁAŃCUCHA	84
KONTROLA DZIAŁANIA SPRZĘGŁA	85
REGULACJA GAŹNIKA	85
HAMULEC ŁAŃCUCHA	85
OSŁONA PRZECIWMROZOWA GAŹNIKA	86
PRZED PIŁOWANIEM	87
OCHRONA PRZED ODBICIAMI	87
OBALANIE DRZEW	89
PIŁOWANIE PNIA	89
PIŁOWANIE GAŁĘZI	91
KONSERWACJA	92
PO KAŻDYM UŻYCIU	92
KONSERWACJA PLANOWA	94
ŁAŃCUCH PILARKI I PROWADNICA	95
PRZECHOWYWANIE	98
UTYLIZACJA I OCHRONA ŚRODOWISKA	98
WYKRYWANIE USTEREK	99

ENGLISH	101
SAFETY INSTRUCTIONS	101
NOISE	101
VIBRATION	101
SAFE USE	102
BEFORE USE	103
KICKBACK SAFETY PRECAUTIONS FOR CHAINSAW USERS	104
SYMBOLS	105
TECHNICAL DATA	107
DESCRIPTION	108
ASSEMBLY	109
ASSEMBLING GUIDE BAR AND SAW CHAIN	109
OPERATION	112
FUEL	112
CHAIN OIL	113
STARTING	113
STOPPING	115
CHECKING SUPPLY OF OIL TO CHAIN	115
CHECKING THE FUNCTION OF THE CLUTCH	116
ADJUSTING CARBURETTOR	116
CHAIN BRAKE	116
CARBURETTOR ANTI-FREEZE MECHANISM	117
BEFORE SAWING	118
PROTECTION AGAINST KICKBACK	120
FELLING A TREE	120
LOGGING	121
LIMBING	122
MAINTENANCE	123
AFTER EACH USE	124
REGULAR MAINTENANCE	125
SAW CHAIN AND GUIDE BAR	127
STORAGE	130
WASTE DISPOSAL AND ENVIRONMENTAL PROTECTION	130
TROUBLESHOOTING	131

SÄKERHETSANVISNINGAR

Läs bruksanvisningen noggrant innan användning!

Spara den för framtida behov.

- Förvara bruksanvisningen i nära anslutning till motorsågen.
- Följ säkerhetsanvisningarna för att undvika olyckshändelser som kan leda till allvarliga personskador eller dödsfall.
- Följ säkerhetsanvisningarna för att undvika skador på produkten.
- Bekanta dig med sågens kontroller så att du kan använda den på ett säkert sätt.
- Följ alltid alla lokala säkerhetsbestämmelser vid användning av motorsågen.
- Misstag i hanteringen kan leda till allvarliga personskador.
- Även vid korrekt användning utgör sågen en viss risk. På grund av sågens karaktär finns följande risker att ta hänsyn till:
 - Kontakt med den oskyddade sågkedjan (skärsår).
 - Övåntade plötsliga rörelser från svärdet (skärsår).
 - Hörselskador om inte hörselskydd används.
 - Inandning av skadliga partiklar eller avgaser från motorn.
 - Hudkontakt med bensin.

BULLER

WARNING! Risk för hörselskada. Använd hörselskydd! Under normala användningsförhållanden kan motorsågens användare utsättas för ljudnivåer på 80 dB(A) eller mer.

- Det går inte att undvika visst buller från motorsågen.
- Bullrigt arbete bör begränsas till vissa tidsperioder.
- Vila ofta, och arbetstiden kan behöva reduceras till ett minimum.
- Användaren ska ha hörselskydd, vilket även andra i omgivningen kan behöva använda.

VIBRATION

WARNING!

- Vibrationsvärdet under faktisk användning av sågen kan skilja sig från det angivna värdet i bruksanvisningen. Det kan bero på följande orsaker:

- Huruvida sågen används på rätt sätt.
 - Om sågningen utförs korrekt och i lämpligt material.
 - Om sågen används enligt instruktionerna
 - Om sågkedjan är tillräckligt vass
 - Om handtagen är korrekt monterade.
- Om du upplever obehag eller märker att huden missfärgats när du använt sågen, sluta använda den.
 - Ta regelbundna raster. Vibrationsskador kan uppstå om man inte tar tillräckligt långa och frekventa raster.

SÄKER ANVÄNDNING

- Var alltid mycket försiktig vid hantering av bränsle. Torka alltid upp spill, och flytta motorsågen minst tre meter från tankningsstället innan motorn startas.
- Inga antändningskällor (dvs. rökning, öppna lågor eller verktyg som kan orsaka gnistbildning) får förekomma i de utrymmen där bränslet blandas, fylls på och förvaras.
- Rökning är absolut förbjuden vid hantering av bränslen och när motorsågen används.
- Inga obehöriga får befinna sig i närheten av motorsågen när den startas eller används. Åskådare och husdjur får inte beträda arbetsplatsen. Obehöriga ska befinna sig på minst 10 meters avstånd då sågen startas och används.
- Börja inte såga förrän arbetsplatsen är utrymd, du har gott fotfäste och planerat var du ska ta vägen när trädet börjar falla.
- Håll alltid motorsågen stadigt med båda händerna då motorn är igång. Se till att hålla ett fast grepp runt båda handtagen.
- Håll ett ordentligt säkerhetsavstånd till sågkedjan då motorn är igång. Försäkra dig om att sågkedjan inte vidrör något innan du startar motorn.
- När du ska bära motorsågen ska motorn vara avstängd, svärdet och sågkedjan tillbaka dragna och ljuddämparen bortvänd från kroppen.
- Kontrollera alltid sågkedjan före varje användningstillfälle och sök efter slitna, lösa eller förändrade delar. Använd aldrig motorsågen om den är skadad, felinställd eller om den inte
- Säker användning är fullständigt och säkert ihopsatt. Försäkra dig om att sågkedjan slutar att röra sig så snart du släpper gasreglaget.
- All service av motorsågen, med undantag för vad som specifikt anges i denna bruksanvisning, ska utföras av behörig servicetekniker (felaktigt utförd service,

framför allt av svänghjulet, kan leda till allvarliga olyckor och till att motorsågen blir förstörd).

- Stäng alltid av motorn innan du sätter ned sågen på marken.
- Var mycket försiktig vid sågning av buskar och sly eftersom dessa kan fastna i sågkedjan och piska till dig eller få dig att tappa balansen.
- Om du sågar en gren som hålls spänd, var försiktig så att grenen inte träffar dig i samma ögonblick den sågats av helt.
- Håll handtagen torra, rena och fria från olja och bränsle.
- Var uppmärksam på risken för kast. Om sågkedjan längst upp på toppen av svärdet kommer i kontakt med ett föremål "kastas" hela sågen uppåt, snabbt och kraftigt. Detta är ett kast, och kan leda till att du fullständigt förlorar kontrollen över sågen.
- Vid transport av motorsågen ska skyddet för sågsvärdet alltid sitta på.
- Placera sågen omsorgsfullt inför transporten så att inget bränsle kan läcka ut och så att själva sågen inte kan komma till skada.

FÖRE ANVÄNDNING

- Använd aldrig motorsågen om du är trött, sjuk, upprörd eller påverkad av alkohol, droger eller läkemedel.
- Använd endast motorsågen i välventilerade utrymmen. Starta och kör aldrig motorn inomhus. Avgaserna innehåller livsfarlig kolmonoxid.
- Såga aldrig när det blåser kraftigt, om vädret är dåligt, om sikten är begränsad eller när det är mycket varmt eller kallt. Kontrollera alltid om trädet har döda grenar som kan ramla ned under fällningen.
- Använd halksäkra skyddsskor, tattsittande kläder, hörselskydd, skyddsglasögon och hjälm. Använd också vibrationsdämpande skyddshandskar.
- Nedanstående försiktighetsåtgärder rekommenderas för att minska risken för kroppsskador. Även om dessa försiktighetsåtgärder iakttas är det ingen garanti för att undvika skador.
 - Håll kroppen varm, i synnerhet huvud, hals, fötter, vrist, händer och handleder.
 - Stimulera blodcirkulationen genom att ta regelbundna raster för att sträcka på armarna.
 - Undvik även rökning.
 - Håll sågkedjan väl slipad och se till att hela sågen är välvårdad. Är kedjan

slö tar sågningen längre tid, och kroppen utsätts för betydligt mer vibrationer om man måste pressa den slöa kedjan mot träet. En såg med löst sittande delar eller skadade/slitna vibrationsdämpare brukar också vibrera mer.

- Använd inte sågen alltför lång tid i sträck.







FÖRSIKTIGHETSÅTGÄRDER FÖR ATT UNDVIKA KAST



- Kast kan inträffa när sågsvärdets topp vidrör ett föremål eller om svärdet fastnar i träet (ofta på grund av ett för snävt sågsnitt). I olyckliga fall kan ett kast innebära att sågsvärdet blixtnabbt slungas uppåt och bakåt, mot användaren. Om sågkedjan fastnar i närheten av svärdets topp kan det innebära att svärdet snabbt och hårt trycks bakåt mot användaren. Båda dessa händelser kan göra att du helt tappar kontrollen över sågen, vilket kan orsaka allvarliga personskador.
- Förlita dig aldrig uteslutande på de säkerhetsanordningar som finns inbyggda i sågen. Den som använder en motorsåg måste själv vidta ett antal försiktighetsåtgärder för att undvika olyckshändelser:
 - Om du lär dig hur detta med kast fungerar kan du undvika att bli överraskad när det väl inträffar. Det är ofta överraskningsmomentet som orsakar olyckan.
 - Håll sågen ordentligt med båda händerna. Ha alltid högerhanden på det bakre handtaget, och vänsterhanden på det främre, så snart motorn är igång. Ha alltid ett fast grepp runt handtagen och använd alla fingrarna. Ett fast grepp hjälper dig att bemöta ett kast och behålla kontrollen över sågen. Släpp aldrig taget.
 - Kontrollera att arbetsplatsen är fri från hinder. Se till att svärdets topp inte kan komma i kontakt med dolda stockar, grenar eller andra hinder medan arbetet pågår.
 - Såga med hög hastighet.
 - Håll aldrig sågen för långt ifrån dig, och håll den aldrig över axelhöjd.
 - Följ tillverkarens anvisningar för att slipa och vårda sågkedjan.
 - Använd endast utbytessvärd och -kedjor i enlighet med tillverkarens rekommendationer.

SYMBOLER

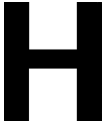
	Läs, förstå och iaktta alla varningar.
	Varning! Risk för kast. Var försiktig och undvik att få kast med motorsågen. Såga inte med svärdets topp.
	Använd aldrig sågen med bara en hand.
	Håll alltid sågen med båda händerna.
	Använd hörselskydd, skyddsglasögon och hjälm.
	Läs bruksanvisningen innan motorsågen används.
	Använd skyddshandskar som även dämpar vibrationer.
	Använd skyddsskor med halksäkra sulor.

Motorsågen är märkt med präglade symboler för säker användning och skötsel. Var uppmärksam på dessa symboler:

	<p>Öppning för påfyllning av bränsleblandning Placering: nära tanklocket</p>
	<p>Öppning för påfyllning av kedjeolja Placering: nära locket till oljetanken</p>
	<p>Motorströmbrytare Flytta strömbrytaren till läget "0" för att stoppa motorn omedelbart. Placering: till vänster om det bakre handtaget</p>
	<p>Användning av choken Dra ut choken för att stänga den, tryck in choken för att öppna den. Placering: Luftfilterskydd</p>
	<p>Justering av oljepumpen Använd en skruvmejsel för att vrida skruven mot "MAX" för att öka mängden kedjeolja eller mot "MIN" för att minska mängden kedjeolja. Placering: På undersidan av motorn</p>
	<p>Skruven under "H" reglerar bränsleblandningen för hög såghastighet.</p>
	<p>Skruven under "L" reglerar bränsleblandningen för låg såghastighet.</p>
	<p>Skruven under "T" justerar tomgångshastigheten. Placering: uppe till vänster på det bakre handtaget</p>

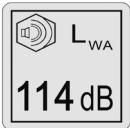
	<p>Visar åt vilket håll kedjebromsen inaktiveras (vit pil) och aktiveras (svart pil). Placering: Framsidan av kopplingskyddet</p>
	<p>Visar åt vilket håll sågkedjan ska monteras. Placering: Framsidan av kopplingskyddet</p>
	<p>Manuell motorstart.</p>
	<p>Bullernivå i enlighet med EU-direktivet. Specifika bullernivåer finns i avsnittet "Tekniska data" samt på typskylten.</p>

TEKNISKA DATA

Motor

Cylindervolym	37,2 cm ³
Max. motoreffekt	1,2 kW
Bränsle	Blandning (40 delar blyfri bensin/ 1 del tvåtaktsolja)
Bränsletankens volym	310 cm ³
Kedjeolja	Motorolja SAE#10W-30
Oljetankvolym	210 cm ³
Förgasare	Membrantyp
Bränsleförbrukning vid maximal motoreffek	450 g/kWh
Tomgångsvarvtal	3 100±400 v/min
Max.varvtal med kaptillbehör	12 000 v/min
Maximal kedjehastighet	22,9 m/s
Tändsystem	CDI med synkroniseringsfunktion
Tändstift	BOSCH L8RTF
Oljematningssystem	Mekanisk kolvpump med justering
Drevkuggar x pitch	6T×0,375 tum
Mått (L x B x H)	370×235×270 mm
Torrsvikt (utan svärd och kedja, tomma tankar)	4,5 kg
Uppmätt ljudeffektnivå	107,8 dB(A)
Garanterad ljudeffektnivå	114 dB(A)

Vibrationsvärde (SS-EN/ISO 22867)

Främre handtag	6,74 m/s ²
Bakre handtag	5,53 m/s ²
K-faktor (2006/42/EG)	1,5 m/s ²

Skäransordning svärd

Typ	Kuggdrev
Storlek	14 tum
Kaplängd	330 mm

Sågkedja

Pitch	0,375 tum
Djup	0,050 tum
Godkända kombinationer svärd/kedja	PO14-50SR/91S053T

Använd alltid hörselskydd!

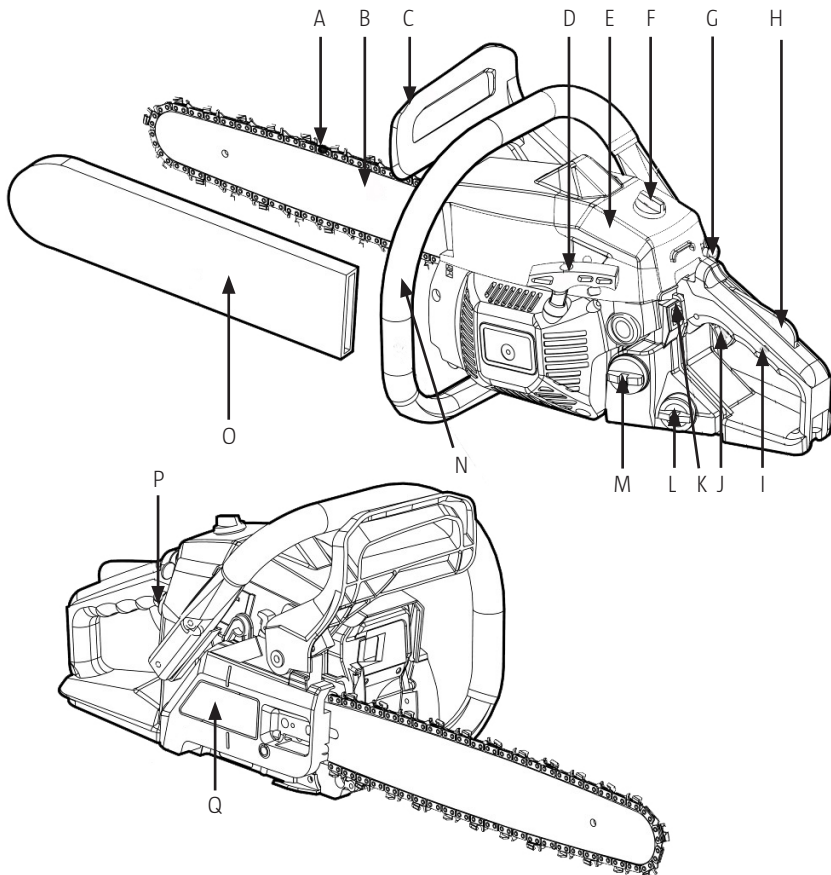
BESKRIVNING

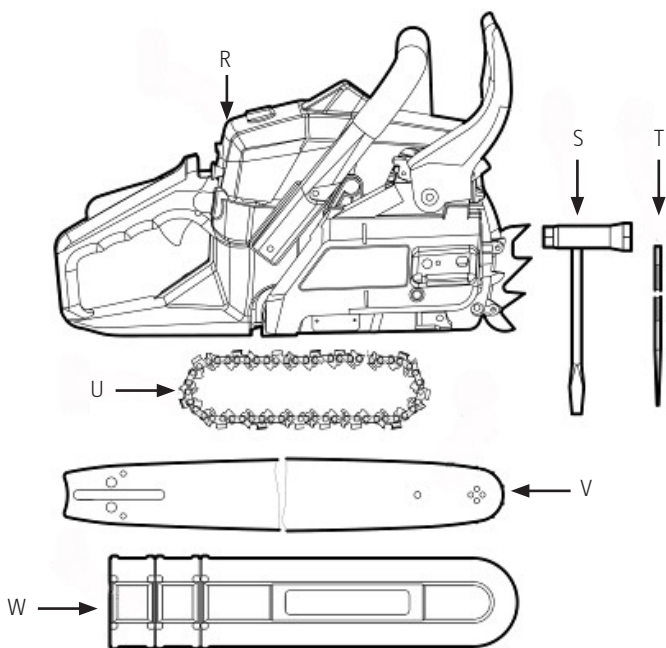

- | | | |
|------------------------------------|-------------------------|---------------------|
| A. Sågkedja | H. Spärr för gasreglage | P. Bränslepump |
| B. Svärd | I. Bakre handtag | Q. Kopplingskydd |
| C. Främre handskydd/
kedjebroms | J. Gasreglage | R. Motor |
| D. Starthandtag | K. Motorströmbrytare | S. Tändstiftsnyckel |
| E. Luftfilterskydd | L. Oljetank | T. Fil |
| F. Låsmutter | M. Bränsletank | U. Sågkedja |
| G. Choke | N. Främre handtag | V. Svärd |
| | O. Kedjesvärdskydd | W. Kedjesvärdskydd |

MONTERING

MONTERA SVÄRD OCH SÅGKEDJA

VARNING! Sågkedjan är mycket vass. Använd skyddshandskar.

1. Dra det främre handskyddet/kedjebromsen mot det främre handtaget för att kontrollera att kedjebromsen inte är aktiverad.
2. Lossa två muttrar, ta bort kopplingskyddet och mellanlägget.
3. Haka fast kedjan på kedjedrevet. Samtidigt som du lägger kedjan runt kedjesvärdet sätter du fast svärdet vid huvudenheten.

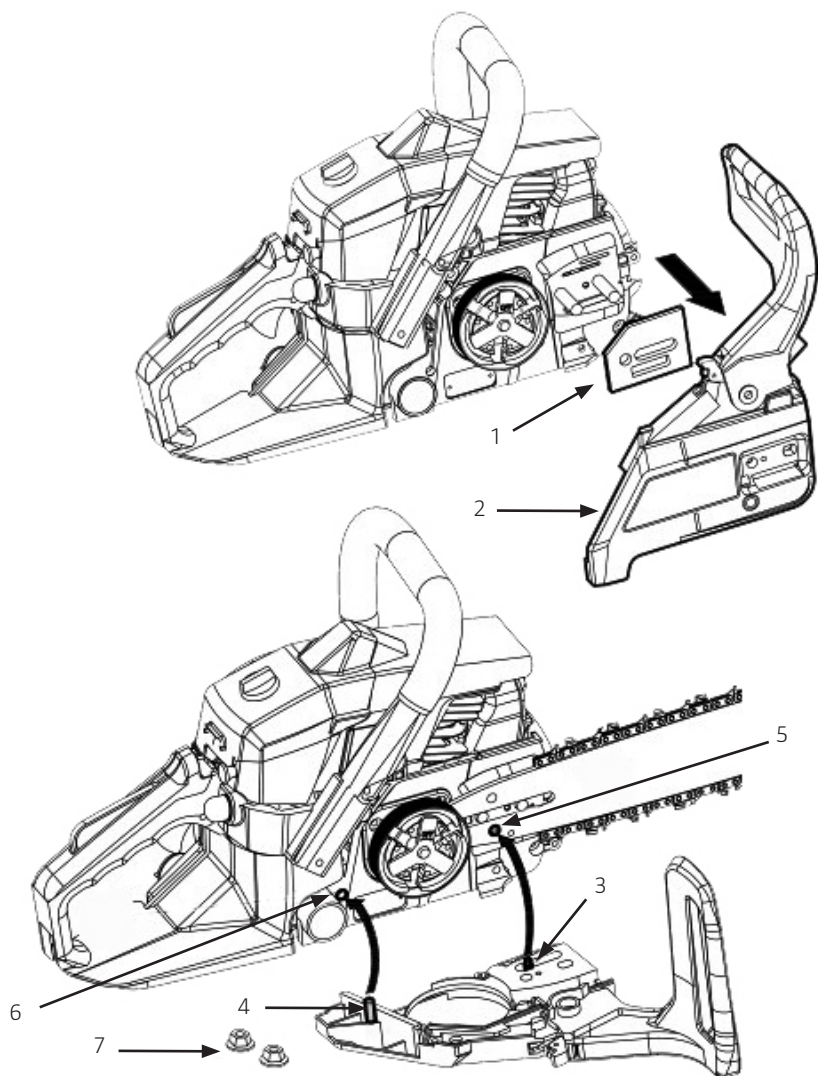

- | | | | |
|----|-----------------------|----|---------------------|
| 1. | Mellanlägg | 5. | Nedre hål |
| 2. | Kopplingskydd | 6. | Hål på motorenheten |
| 3. | Kedjespänningsmuttern | 7. | Muttrar |
| 4. | Stift | | |

- Passa in kedjespänningsmuttern det nedre hålet på svärdet, sätt tillbaka kopplingskyddet och dra åt muttern för hand. Se till att stiftet på kopplingskyddet passats in i hålet på motorenheten.
- Var noga med att montera sågkedjan åt rätt håll.



Spänna kedjan mot svärdet

OBS! Det är mycket viktigt att kedjan är korrekt spänd. Felaktig kedjespänning gör att svärdet slits snabbt och kan få kedjan att hoppa av. Det är särskilt viktigt att ta väl hand om en helt ny sågkedja eftersom den sträcks något vid första användningen.

Spänning i längsled

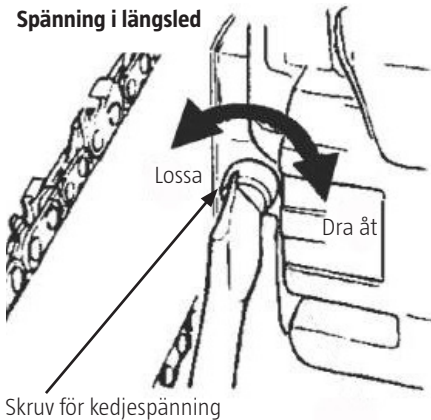

Spänning i sidled

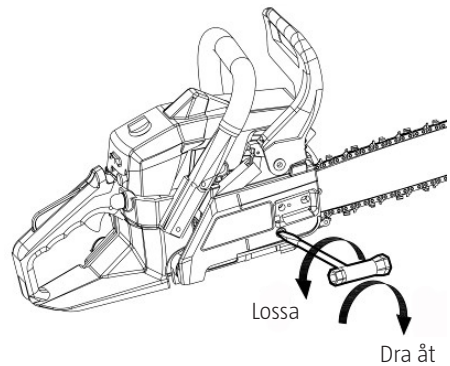

- Rikta svärdsspetsen uppåt och justera samtidigt kedjespänningen genom att vrida på spännskruven ända tills kedjan nätt och jämnt vidrör undersidan av svärdet.
- Fortsätt rikta svärdsspetsen uppåt och dra åt de två muttrarna ordentligt (12–15 Nm).

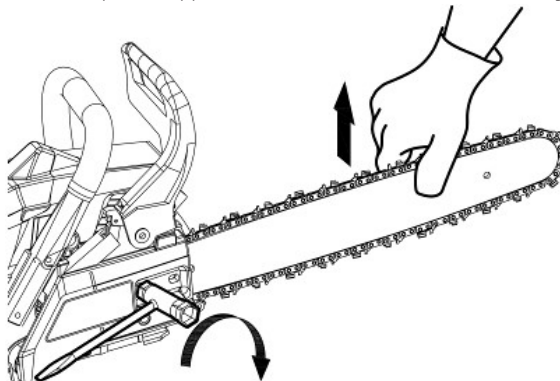

3. Kontrollera sedan att kedjan rör sig lätt och är korrekt spänd genom att dra runt den för hand. Gör vid behov om justeringen med kopplingskyddet avtaget.
4. Stötdämparen måste alltid användas. Skruva fast stötdämparen på sågen innan den används för första gången. Skruva fast stötdämparen med två skruvar längst fram på motorsågen.

HANDHAVANDE

OBS!

- Motorsågen kan användas för att kapa trädstammar, trädgrenar och trästockar enligt svärdets längd.
- Använd endast motorsågen för att såga i trä.
- Lämplig personlig skyddsutrustning måste användas.
- Motorsågen är avsedd att användas av en erfaren person för att beskära och fälla träd.
- I händelse av person- eller materialskador beroende på felaktig användning är ansvaret användarens, inte tillverkarens.
- Lämpliga kombinationer av sågkedja och svärd ska användas i enlighet med denna bruksanvisning.
- Avsedd användning innebär också att användaren måste följa säkerhetsföreskrifterna samt alla instruktioner i bruksanvisningen.
- Alla som ska hantera sågen måste bekanta sig med produkten och överväga vilka risker som finns. Alla rimliga säkerhetsåtgärder måste vidtas. I övrigt ska också allmänna säkerhetsföreskrifter iakttas.
- Om motorsågen modifieras på något vis upphör tillverkarens ansvar och garantin blir ogiltig.
- Motorsågen är avsedd att användas i en normal villaträdgård.

BRÄNSLE

VARNING!

- Bränslet är lättantändligt. Rökning eller öppna lågor/gnistor får inte förekomma i närheten.

OBS!

- Bränsle utan olja, ren bensen – orsakar snabbt allvarliga skador på motorn.
- Fyrtaktsolja eller olja för vattenkylda tvåtaktsmotorer – kan skada tändstiften, blockera avgassystemet eller få kolvringarna att kärva.

Motorn smörjs med olja särskilt avsedd för luftkylda tvåtaktsmotorer. Om sådan olja inte finns tillgänglig, använd olja med antioxidanttillsatser som uttryckligen är avsedd för luftkylda tvåtaktsmotorer.

Rekommenderade blandningsförhållanden

40 delar bensen: 1 del olja (JASO FC eller ISO EGC för luftkylda tvåtaktsmotorer)

2,5 % (1:40)

Bensin i liter	Tvåtaktsolja i ml
1	25
5	125
10	250
20	500

Blanda bränsle

1. Mät upp de mängder bensin och olja som ska blandas.
2. Häll lite av bensinen i en ren och godkänd bensindunk.
3. Häll i all olja och blanda ordentligt.
4. Häll i resten av bensinen och blanda igen, denna gång i minst en minuts tid.
5. Märk bensindunken tydligt för att undvika sammanblandning.



Fyll på bränsle

1. Ta loss locken till både bränsle- och oljetanken. Lägg locken på en dammfri plats.
2. Häll bränsleblandningen i bränsletanken och fyll oljetanken till 80 %.
3. Sätt tillbaka locken ordentligt, och torka upp eventuellt spill.

KEDJEOLJA

Använd alltid olja särskilt avsedd för motorsågar.

OBS! Använd aldrig spillolja eller återvunnen olja eftersom den kan skada oljepumpen.

STARTA

VARNING!

- Försäkra dig om att sågkedjan inte vidrör något innan du startar motorn. Kedjebromsen ska alltid vara aktiverad när sågen ska startas.
- När motorsågen är igång måste du alltid hålla den i ett fast grepp med båda händerna. Även om du är vänsterhänt ska du ha vänster hand på det främre handtaget och högerhanden på det bakre handtaget.

Kallstart

1. Ställ strömbrytaren i läget "I".
2. Tryck på bränslepumpen ända tills du ser att bränsle kommer fram.
3. Dra ut choken. Nu stängs choken, och gasreglaget ställs i startläge.
4. Tryck det främre handskyddet/kedjebromsen framåt och nedåt för att aktivera kedjebromsen.
5. Låt sågen ligga på marken, håll fast den ordentligt och dra kraftigt i starthandtaget.
6. När motorn tänds, tryck på gasreglaget för att återställa choken och dra i starthandtaget igen för att starta motorn.
7. Dra det främre handtagsskyddet/kedjebromsen mot själva handtaget för att inaktivera kedjebromsen. Håll gasreglaget lätt intryckt för att låta motorn värma upp.

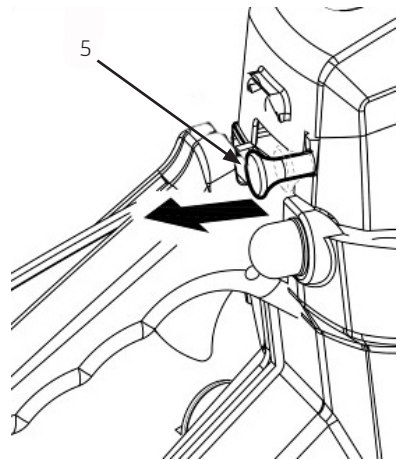
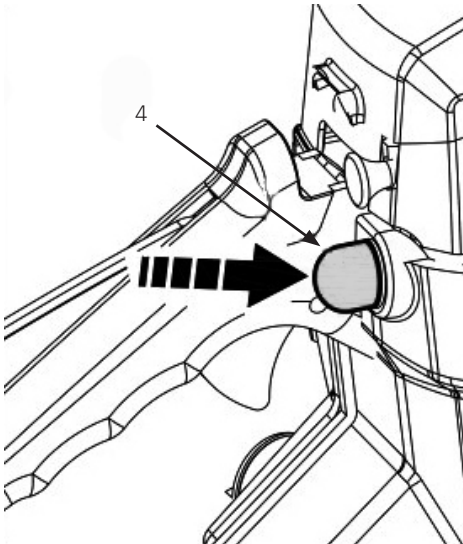
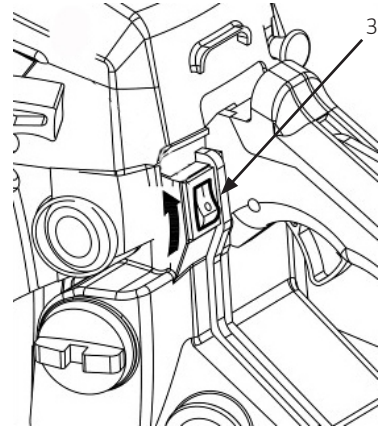
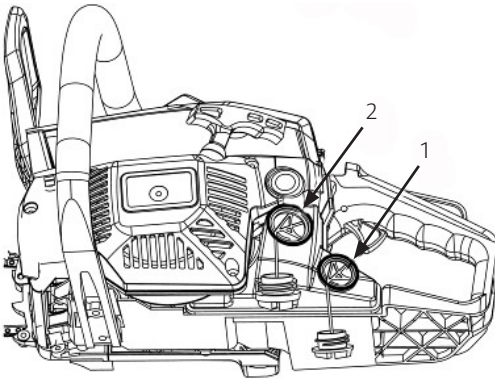

1. Kedjeolja

3. Motorströmbrytare

5. Choke

2. Bränsle

4. Bränslepump

Varmstart

1. Vid start direkt efter att motorn stoppats: ställ choken i öppet läge. När choken dragits ut återgår den inte till normalt driftläge, och den kan inte tryckas in för hand. Tryck på gasreglaget för att ställa choken i driftläge igen.
2. Tryck skyddet för det främre handskyddet/kedjebromsen framåt och nedåt för att aktivera kedjebromsen.
3. Låt sågen ligga på marken, håll fast den ordentligt och dra kraftigt i starthandtaget.



4. När motorn tänds, tryck på gasreglaget för att återställa choken och dra i starthandtaget igen för att starta motorn.
5. Dra det främre handskyddet/kedjebromsen mot själva handtaget för att inaktivera kedjebromsen.

STOPPA

1. Släpp gasreglaget och låt motorn gå på tomgång i några minuter.
2. Ställ strömbrytaren på "0".

KONTROLLERA OLJETILLFÖRSELN AV KEDJEOLJA

- När motorn har startat, kör kedjan med medelhög hastighet för att kontrollera att kedjeoljan sprids så som bilden nedan visar.

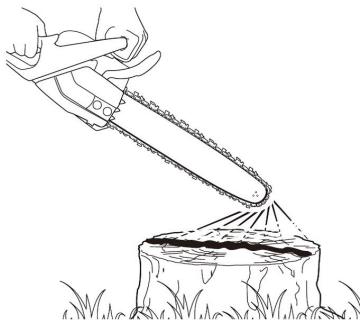

- Tillförseln av kedjeolja kan justeras genom att man sticker in en skruvmejsel i hålet som finns längst ned på kopplingsidan och justerar skruven för kedjeolja. Justera flödet så att det är lämpligt för arbetet som ska utföras.
 - Vrid skruven moturs för ett ökat flöde.
 - Vrid skruven medurs för ett mindre flöde.

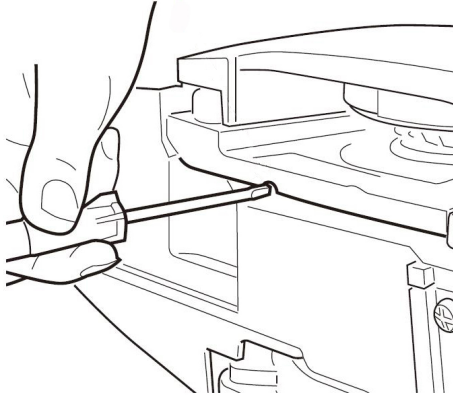

OBS! Oljetanken bör bli tom ungefär samtidigt som bränsletanken. Kom ihåg att fylla på oljetanken samtidigt som du fyller på bränsle.

KONTROLLERA KOPPLINGENS FUNKTION

Före varje användningstillfälle, kontrollera att kedjan inte rör sig när motorsågen går på tomgång.

JUSTERA FÖRGASAREN

Justering av förgasaren får endast utföras av auktoriserad verkstad.

KEDJEBROMS

- Kedjebromsen är en säkerhetsanordning som stoppar kedjan omedelbart om den studsar tillbaka på grund av kast.
- Normalt ska bromsen aktiveras automatiskt på grund av tröghetsfaktorn. Den kan även aktiveras manuellt genom att man trycker kedjebromsen/det främre handsyddet framåt och nedåt.
- När bromsen är aktiv sticker en vit kon upp ur bromshandtagets bas.
- Inaktivera bromsen genom att dra det främre handskyddet/kedjebromsen mot det främre handtaget tills det klickar till.
- När bromsen är aktiverad, släpp gasreglaget för att minska motorvarvtalet.

OBS!

- Om motorsågen får gå en längre tid med bromsen aktiverad blir kopplingen mycket varm, vilket kan leda till problem.
- Kontrollera alltid att bromsen fungerar innan sågen används.

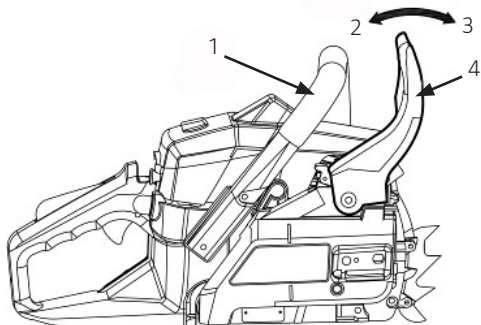

1. Främre handtag
2. Inaktivera bromsen
3. Aktivera bromsen
4. Främre handskydd/kedjebroms

Kontroll av broms

1. Stäng av motorn.
2. Håll sågen vågrätt, släpp det främre handtaget och låt sågsvärdets topp stöta emot en stubbe eller annan träbit. Nu ska bromsen aktiveras. Hur lång tid detta tar varierar beroende på svärdets storlek.

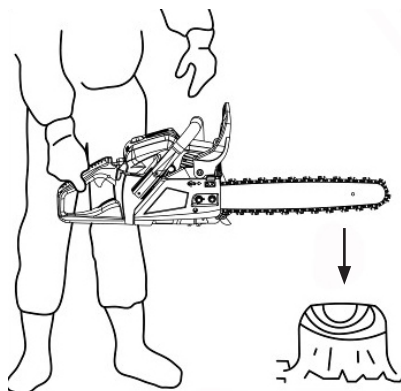

FROSTSKYDD FÖR FÖRGASAREN

- Om motorsågen används vid temperaturer mellan 0–5 °C och luftfuktigheten är hög kan det leda till isbildning i förgasaren, och det kan göra att motorn går dåligt eller ojämnt.
- Motorsågen har en ventilationsöppning på höger sida av cylinderkåpan för att varm luft ska kunna tillföras motorn, vilket skyddar mot isbildning.
- Under normala förhållanden bör sågen användas i normalt driftläge, dvs. fabriksinställningen som sågen har när du köper den.
- Om det finns risk för isbildning bör sågen dock ställas in i frostskyddsläget före användning.
- Om sågen körs i frostskyddsläge trots att det har blivit varmare ute kan det leda till att motorn blir svårstartad eller inte kan köras med normala varvtal, och därför ska frostskyddsläget alltid stängas av så snart det inte längre finns någon risk för isbildning.

Växla mellan olika driftlägen

1. Stäng av motorn med strömbrytaren.
2. Ta bort locket över luftfiltret, ta bort luftfiltret och ta sedan bort choken från cylinderkåpan.
3. Lossa skruvarna som håller cylinderkåpan på plats (tre skruvar på insidan och en på utsidan av locket) och ta sedan bort cylinderkåpan.
4. Skjut frostskyddslocket på högersidan av cylinderkåpan nedåt för att öppna det.
5. Justera frostskyddet så att snösymbolen är vänd uppåt, och sätt sedan tillbaka det på sin ursprungliga plats på cylinderkåpan.
6. Sätt tillbaka cylinderkåpan och alla övriga delar.

FÖRE SÅGNING

- Läs först avsnittet "Säker användning". Följ alltid alla säkerhetsanvisningar.
- Första gången du använder motorsågen bör du välja en enkel uppgift. På så vis lär du känna din nya såg.
- Motorsågen får endast användas för att såga trä. Såga aldrig i andra material. Vibrationer och kast varierar beroende på material, och säkerhetsanvisningarna har då inte avsedd effekt.
- Använd aldrig sågen för att lyfta, flytta eller kapa föremål.
- Montera den aldrig på ett stativ. Inga andra tillbehör än de som specificeras av tillverkaren får monteras på sågen, och den får heller inte användas för andra ändamål än avsett.
- Det är aldrig nödvändigt att pressa sågen mot skäret. Tryck endast lätt med sågen då motorn går med full gas.
- Sågen bör inspekteras om den tappats eller utsatts för andra händelser som kan ha orsakat skador och före varje användningstillfälle.
- Om motorn körs på övervarv samtidigt som kedjan fastnat i ett sågsnitt kan det skada kopplingssystemet.
- Om sågkedjan fastnat, försök aldrig att dra loss den med kraft. Använd i stället en kil eller liknande för att pressa isär snittet.

OBS!

- Stötdämparen måste alltid sitta på sågen. Pressa stötdämparen mot trädstammen med hjälp av det bakre handtaget. Tryck det främre handtaget i snittets riktning. Stötdämparen bör vid behov få sitta kvar för att underlätta ytterligare sågning. Använd stötdämparen vid sågning av träd och tjocka grenar eftersom det ökar säkerheten och reducerar vibrationerna.
- Om du upptäcker ett hinder mellan träd och såg, stäng av motorsågen. Vänta tills den stannat helt. Använd skyddshandskar och avlägsna hindret. Om kedjan måste tas bort, följ relevanta anvisningar i bruksanvisningen. När kedjan rengjorts eller monterats på nytt måste sågen testköras. I händelse av vibration eller ovanliga ljud, sluta använda sågen omedelbart och kontakta Julas serviceavdelning.

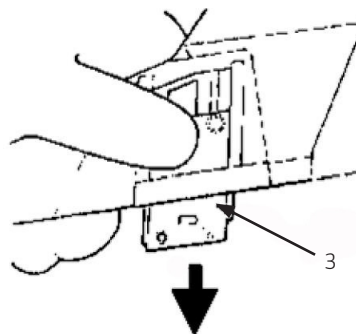
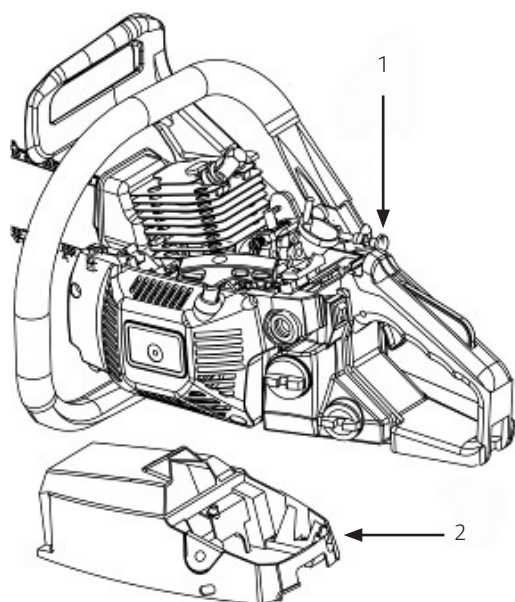

1. Choke
2. Cylinderkåpa
3. Frostskydd
4. Solsymbol
5. Snösymbol

Normalt läge

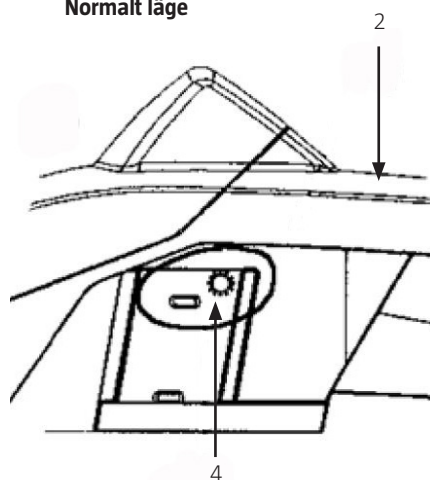

Frostskyddsläge

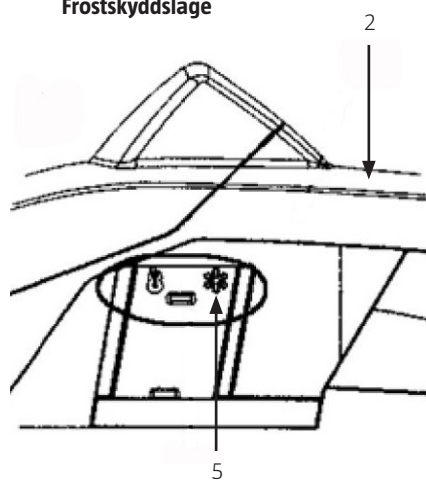

SKYDD MOT KAST

- Sågen har en kedjebroms som, då den fungerar korrekt, stoppar kedjan i händelse av kast.
- Kedjebromsens funktion måste kontrolleras före varje användningstillfälle: kör sågen på full gas i 1–2 sekunder, tryck sedan skyddet för det främre handtaget framåt. Kedjan bör stanna omedelbart med motorn på fullvarv. Om det dröjer innan kedjan stannar, eller om den inte stannar alls, så ska bromsrem och kopplingstrumma bytas innan sågen får användas igen.
- Det är mycket viktigt att kontrollera att kedjebromsen fungerar före varje användningstillfälle, och att dessutom kontrollera att kedjan är tillräckligt vass (bild 6) eftersom det avsevärt minskar risken för kast (bild 7). Om säkerhetsanordningarna avlägsnas, om sågen inte underhålls på rätt sätt eller om svärd/kedja monterats felaktigt ökar risken för allvarliga personskador på grund av kast avsevärt.

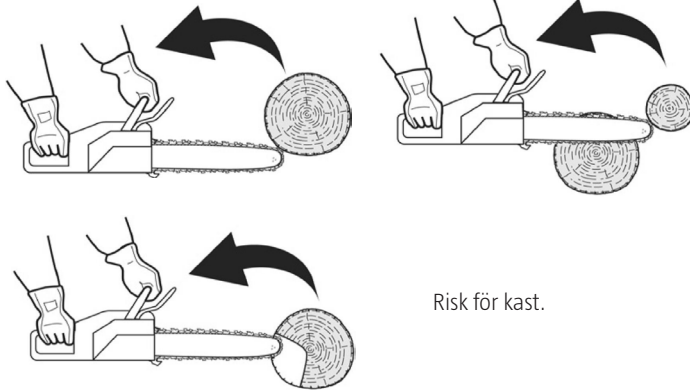

Risk för kast.

TRÄDFÄLLNING

VARNING! Innan fällning, tänk på att varna alla i närheten.

1. Bestäm åt vilket håll trädet bör falla med utgångspunkt från vindstyrka, vindriktning, trädets lutning, placering av större grenar, god placering för uppröjning efter fällning etc.
2. Rensa först området runt trädet och bestäm vart du ska ta vägen då trädet börjar falla.
3. Såga en urtagning på fällningssidan av trädet, ungefär en tredjedel in i stammen.
4. Såga ett fällsnitt på motsatt sida av stammen, något högre upp än nederdelen av urtagningen.

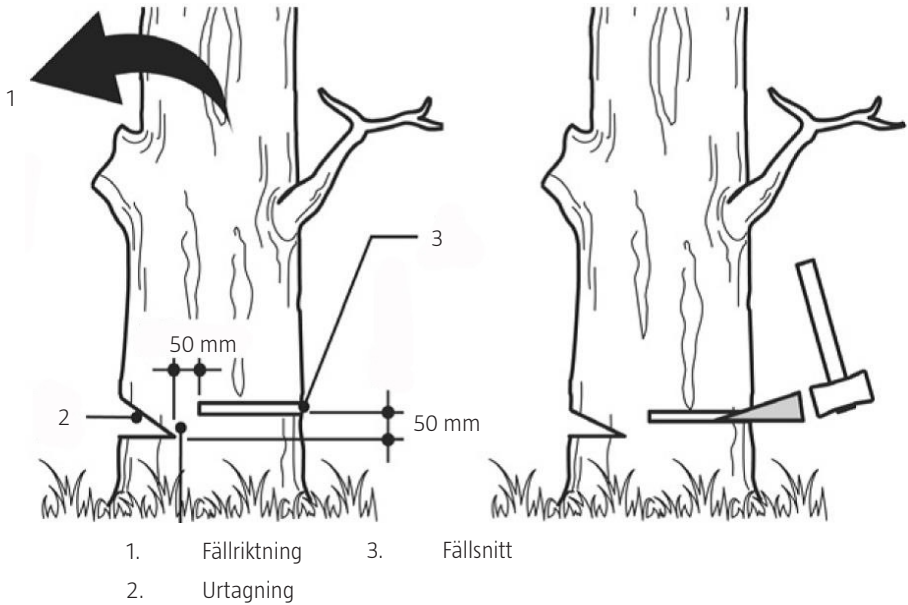

SÅGA STAM

VARNING!

- Se till att du har gott fotfäste och att trädet ligger stabilt.
- Var uppmärksam på att kapade stockar kan välta eller rulla iväg.
- Läs anvisningarna i avsnittet "Säker användning" för att undvika kast.
- Innan arbetet påbörjas, kontrollera böjkraftens riktning hos den stock som ska kapas.
- Avsluta alltid sågningen i motsatt riktning mot böjkraften – på så vis fastnar inte svärdet i skåran.

Kapa en stock som inte är uppstöttad

Såga av stocken halvvägs, rulla den och såga resten av snittet från motsatta sidan.

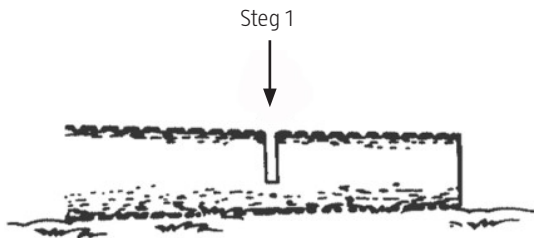

Kapa en uppstöttad stock

Såga en tredjedel nedifrån och upp, och avsluta genom att såga uppifrån och ned.

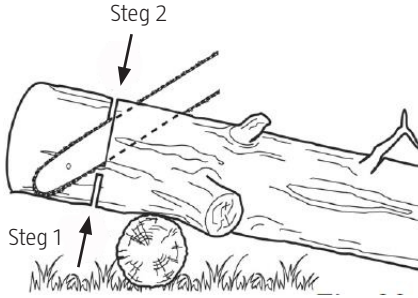

Såga en tredjedel uppifrån och ned, och avsluta genom att såga nedifrån och upp.

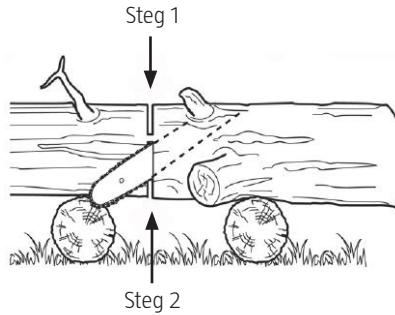

SÅGA GRENAR

VARNING!

- Se till att alltid ha gott fotfäste, och stå aldrig på en stege eller liknande medan du sågar.
- Sträck dig inte för långt.
- Såga aldrig över axelhöjd.
- Håll alltid i sågen med båda händerna.

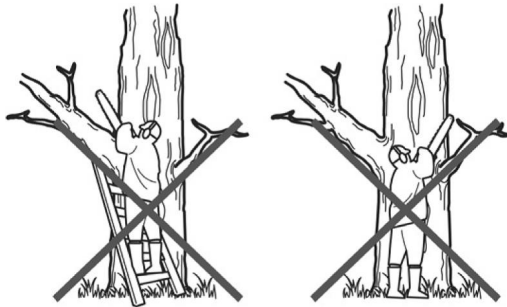

Kvista ett fällt träd

1. Kontrollera först grenens riktning.
2. Gör sedan ett litet snitt i den sida av grenen som är sammanpressad – det förhindrar att grenen slår tillbaka.
3. Kapa grenen från den sida som spänningen kommer från.

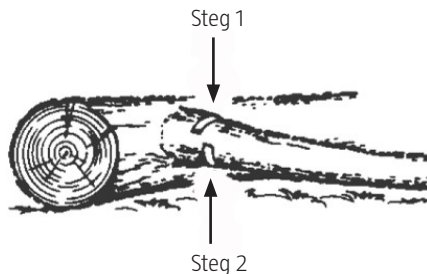

VARNING! Var beredd på att grenen kan fjädra tillbaka.

Beskärning

Såga nedifrån och upp, avsluta genom att såga uppifrån och ned.

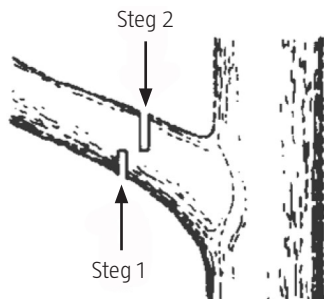
**UNDERHÅLL****VARNING!**

- Använd endast de reservdelar som är specificerade i denna bruksanvisning.
- Används andra reservdelar kan detta leda till allvarliga skador.
- Följ instruktionerna för underhåll och skötsel. Om motorsågen inte underhålls enligt anvisningarna kan den gå sönder.
- Innan sågen rengörs, kontrolleras eller repareras, försäkra dig om att motorn stannat och fått svalna.
- Koppla bort tändstiftskontakten från tändstiftet för att undvika att sågen startar oavsiktligt.

EFTER VARJE ANVÄNDNINGSTILLFÄLLE

Luftfilter

- För att avlägsna damm på ytan av filterkåpan knackar du hörnet av kåpan mot en hård yta.
- För att rengöra själva filtret från smuts, öppna först filterkåpan och borsta sedan rent filtret. Det går också att blåsa rent filtret (från insidan) med tryckluft.
- Sätt ihop filterkåpan igen genom att trycka på kanterna tills de två halvorna klickar ihop.

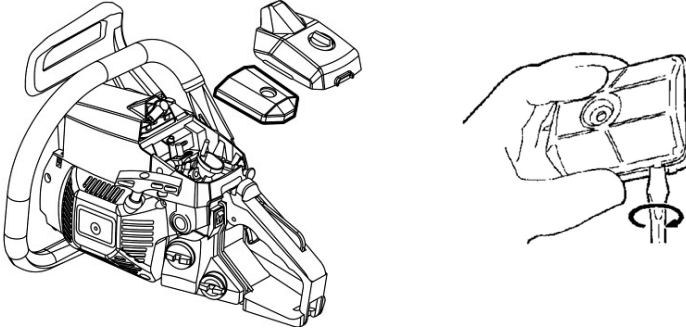

Oljeöppning

Ta loss svärdet och kontrollera att oljeöppningen inte är igensatt.

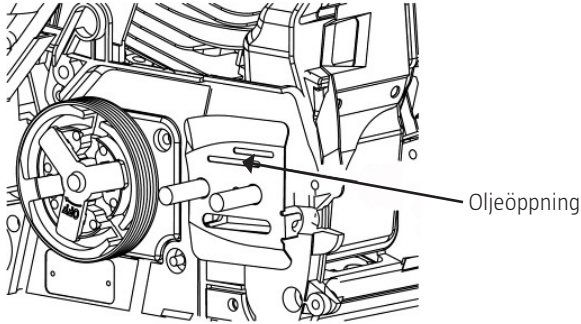

Svärd

- Medan svärdet är demonterat, avlägsna sågspån från skåran i svärdet och från oljeöppningen.

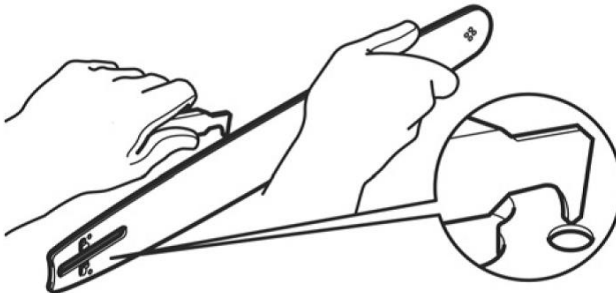

- Smörj svärdets drev via öppningen för kedjeolja längst upp på svärdet.

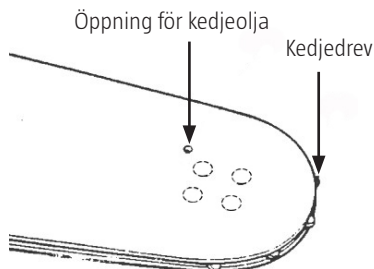

Övrigt

- Kontrollera sågen avseende bränsleläckage, lösa skruvar/muttrar/delar och skador på dess viktigaste delar – i synnerhet handtagsfästen och svärdsfästet.
- Upptäcker du fel måste dessa åtgärdas innan sågen används på nytt.

REGELBUNDET UNDERHÅLL

Cylinderflänsar

- Om damm ansamlats mellan cylinderflänsarna kommer motorn att överhettas. Kontrollera och rengör cylinderflänsarna regelbundet.
- Ta först bort luftfilterkåpan och cylinderkåpan. När cylinderkåpan sätts tillbaka, se till att kablar och packningar är korrekt placerade.

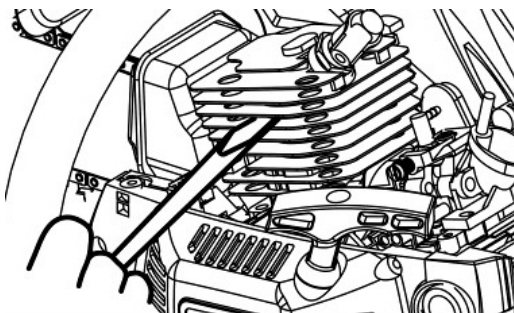

Bränslefilter

- Använd en ståltrådkrok för att ta ut filtret från bränsletankens öppning.
- Ta isär filtret och rengör det med bensin, eller byt ut filtret vid behov.

OBS!

- Använd en klämma för att hålla fast sugslangen efter att filtret tagits loss.
- När filtret sätts tillbaka, var försiktig så att fibrer eller damm inte följer med in i sugslangen.

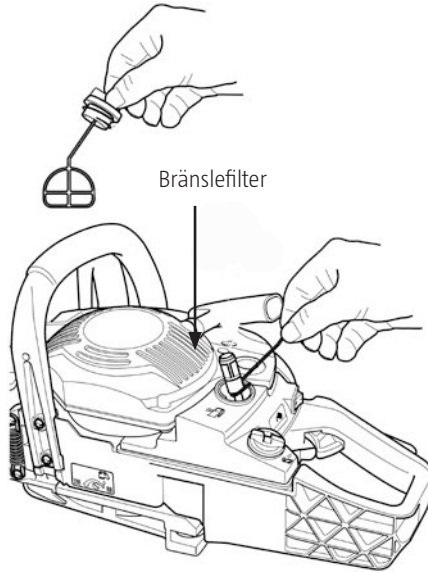

Tändstift

Rengör elektroderna med en stålborste och justera elektrodavståndet till 0,65 mm vid behov.

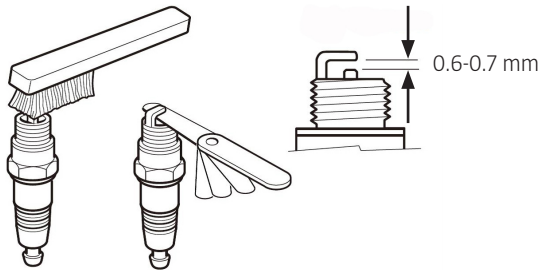

Kedjedrev

- Kontrollera kedjedrevet och sök efter sprickor och slitage.
- Om drevet är mycket slitet, byt ut det. Montera aldrig en ny kedja på ett slitet kedjedrev eller omvänt.

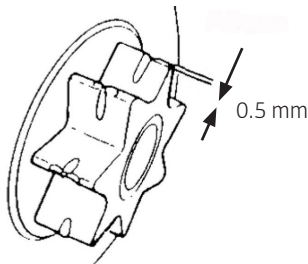

Stötdämpare fram och bak

- Ska bytas om fästet börjar lossna eller om gummit börjar spricka.
- Om metallen i den bakre stötdämparen har påverkats av bulten och glapp har uppstått ska stötdämparen bytas.

SÅGKEDJA OCH SVÄRD

Slipning av skärtänder

- Det är mycket viktigt att kedjans skärtänder alltid är vassa.
- Sågbladen behöver slipas när:
 - sågspånen blir mer lika sågdamm.
 - du behöver trycka extra hårt under sågningen.
 - det är svårt att göra ett rakt snitt.
 - vibrationerna ökar.
 - bränsleförbrukningen stiger.

VARNING! Använd skyddshandskar.

Innan du börjar fila:

1. Se till att sågkedjan sitter fast ordentligt.
2. Se till att motorn är avstängd.

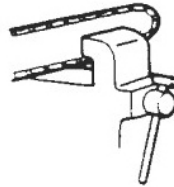





Använd en rundfil av lämplig storlek för kedjan.

- Kedjetyp: 91S053T
- Filstorlek: 4 mm

1. Placera filen mot sågtanden och dra rakt framåt.
2. Håll filen så som bilden visar.
3. När alla sågtänder slipats, kontrollera djupmätaren och fila den till korrekt nivå som bilden visar.

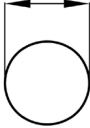
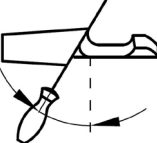
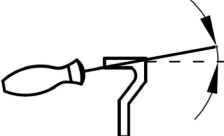
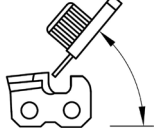
VARNING!

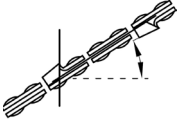
- Tänk på att runda av framkanten för att minska risken för kast eller kedjebrott.
- Kontrollera att alla sågtänder är lika långa och är vinklade på samma sätt som tabellen visar.

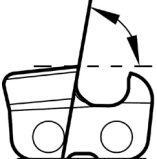
Fildiameter 4 mm	
Övre vinkel	
Nedåtvinkel	
Huvudvinkel 55°	
Djupmått 0.64 mm	
Skruvstyckets vridning 30°	
Skruvstyckets lutning 0°	
Sidvinkel 80°	

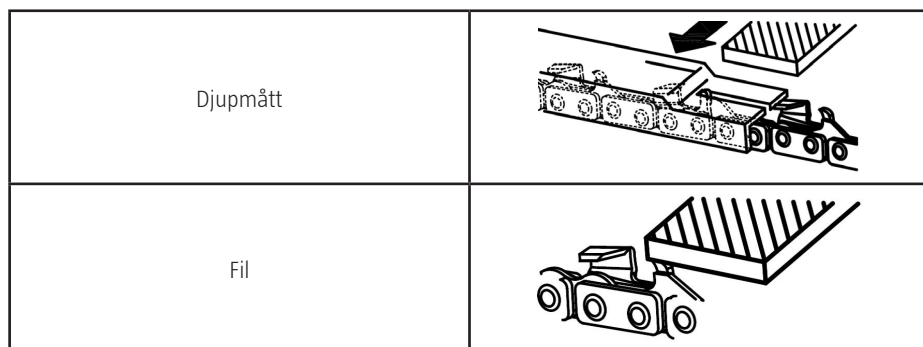

Svärd

- Vänd på svärdet med jämna mellanrum för att minska slitaget.
- Svärdsskenan ska alltid vara helt rak.
- Kontrollera svärdsslitaget. Håll en linjal mot svärdet och ytterdelen av en sågtand. Om ett avstånd syns mellan dem är svärdet normalt. I annat fall är det utslitet. Ett utslitet svärd måste åtgärdas eller bytas ut.

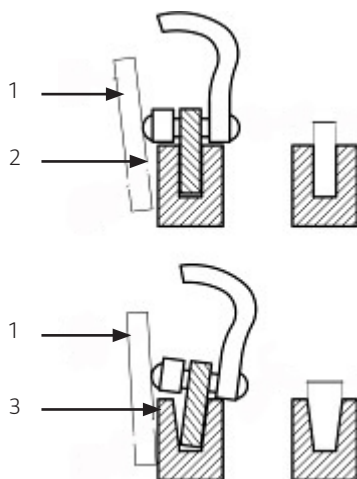

1. Linjal
2. Lucka
3. Ingen lucka

OBS! I tabellen nedan framgår alla godkända kombinationer av svärd och kedja. Vid utbyte får endast svärd och kedjor från nedanstående tabell användas. Om en ej godkänd kombination används kan det leda till allvariga personskador och skador på motorsågen.

Pitch	Svärd			Kedja
Zoll	Längd (cm)	Bredd (mm)	Kod	Kod
3/8"	35 cm	1,3 mm	PO14-50SR	91S053T

FÖRVARING

1. Töm bränsletanken och kör slut på kvarvarande bränsle i motorn.
2. Töm oljetanken.
3. Rengör hela motorsågen.
4. Förvara sågen på en torr plats, utom räckhåll för barn.

KASSERING OCH MILJÖSKYDD

- Häll aldrig överbliven kedjeolja eller bränsleblandning i avloppet eller i naturen, utan lämna in dem till lämplig återvinningsstation.
- Om motorsågen ska kasseras får den inte kastas med det vanliga hushållsavfallet utan måste lämnas in till lämplig återvinningsstation.
- Töm sågen helt på olja och bränsle, och lämna in oljan/bränslet till en miljöstation.
- Kassera också motorsågen på ett korrekt sätt. Kasseras sågen på rätt sätt kan plast- och metalldelarna avskiljas och återvinnas. Information om hur du kasserar material och maskiner kan du få från kommunen.

FELSÖKNING

Problem	Orsak	Åtgärd
Startar inte WARNING! Se till att frostskyddet inte är aktiverat.	Kontrollera om bränslet innehåller vatten eller är av dålig kvalitet/felblandat.	Ersätt med korrekt bränsleblandning.
	Kontrollera om motorn flödats.	Ta ut och torka tändstiftet. Dra sedan i starthandtaget igen, utan choke.
	Kontrollera tändstiftsgnistan.	Byt tändstift.
Dålig effekt/ dålig acceleration/ ojämn tomgång	Kontrollera om bränslet innehåller vatten eller är av dålig kvalitet/felblandat.	Rengör.
	Kontrollera om förgasaren är feljusterad.	Justera varvtalet.
Ingen olja kommer ut	Kontrollera oljan kvalitet.	Byt ut.
	Kontrollera om oljeöppning eller oljeledning är igensatta.	Rengör.

Kvarstår problem med motorsågen, kontakta Julas serviceavdelning.

SIKKERHETSANVISNINGER

Les bruksanvisningen nøye før bruk!

Ta vare på den for fremtidig bruk.

- Oppbevar bruksanvisningen i nærheten av motorsagen.
- Følg sikkerhetsanvisningene for å unngå uhell som kan medføre alvorlige personskader eller dødsfall.
- Følg sikkerhetsanvisningene for å unngå skader på produktet.
- Gjør deg kjent med sagens kontroller slik at du kan bruke den på trygt vis.
- Følg alltid lokale sikkerhetsbestemmelser ved bruk av motorsagen
- Feil bruk kan føre til alvorlige personskader.
- Selv ved riktig bruk utgjør sagen en viss risiko. På grunn av sagens karakter finnes det følgende farer å ta hensyn til:
 - Kontakt med det ubeskyttede sagkjedet (kuttskader).
 - Uventede plutselige bevegelser fra sverdet (kuttskader).
 - Hørselskader hvis det ikke brukes hørselsvern.
 - Innånding av skadelige partikler eller avgasser fra motoren.
 - Hudkontakt med bensin.

STØY

ADVARSEL! Fare for hørselsskade. Bruk hørselsvern! Under normale bruksforhold kan brukeren av motorsagen utsettes for lydnivåer på 80 dB(A) eller mer.

- Det går ikke an å unngå en viss støy fra motorsagen.
- Arbeid som medfører støy bør begrenses til visse tidsperioder.
- Hvil ofte, og arbeidstiden må reduseres til et minimum.
- Brukeren skal ha hørselsvern, og det kan også være nødvendig for andre personer i nærheten.

VIBRASJON

ADVARSEL!

- Vibrasjonsverdien under faktisk bruk av sagen kan være forskjellig fra den angitte verdien i bruksanvisningen. Dette kan ha følgende årsaker:
 - Om sagen brukes på riktig måte.

- Om sagingen utføres korrekt og i passende materiale.
 - Om sagen brukes i henhold til anvisningene
 - Om sagkjedet er tilstrekkelig skarpt
 - Om håndtakene er riktig montert.
- Hvis du opplever ubehag eller merker at huden misfarges når du har brukt sagen, må du slutte å bruk den.
 - Ta regelmessige pauser. Vibrasjonsskader kan oppstå dersom man ikke tar tilstrekkelig lange og regelmessige pauser.

SIKKER BRUK

- Vær alltid svært forsiktig når du håndterer drivstoff. Tørk alltid opp søl, og flytt motorsagen minst tre meter fra tankingsstedet før motoren startes.
- Ingen antenneskilder (dvs. røyking, åpne flammer eller verktøy som kan forårsake gnister) må finnes der drivstoff blandes, fylles på eller oppbevares.
- Røyking er absolutt forbudt ved håndtering av brensel og når motorsagen er i bruk.
- Ingen uvedkommende skal befinne seg i nærheten av motorsagen startes eller brukes. Tilskuere eller husdyr kan ikke komme inn på arbeidsplassen. Uvedkommende skal befinne seg på minst 10 meters avstand når sagen startes og brukes.
- Ikke begynn å sage før arbeidsplassen er forlatt, du har godt fortfeste og har planlagt hvor du skal gå når treet begynner å falle.
- Holdt alltid motorsagen stødig med begge hendene når motoren er i gang. Sørg for å holde et fast grep om begge håndtakene.
- Hold tilstrekkelig sikkerhetsavstand til sagkjedet når motoren er i gang. Forsikre deg om at sagkjedet ikke berører noe før du starter motoren.
- Når du skal bære motorsagen skal motorene være slått av, sverdet og sagkjedet dratt tilbake og lyddempere vendt bort fra kroppen.
- Sjekk alltid sagkjedet før hver bruk, og se etter slitte, løse eller endrede deler. Aldri bruk motorsagen hvis den er skadet, feilinnstilt eller dersom den ikke
- Sikker bruk krever fullstendig og riktig montering. Forsikre deg om at sagkjedet slutter å bevege seg med en gang du slipper gassen.
- All service på motorsagen, med unntak av det som spesifikt angis i denne bruksanvisningen, skal utføres av kvalifisert servicepersonell (service som er feilaktig utført, først og fremst på svinghjulet, kan føre til alvorlige ulykker og til at motorsagen blir ødelagt).

- Slå alltid av motoren før du setter sagen ned på bakken.
- Vær veldig forsiktig ved saging av busker og ungplanter, ettersom disse kan sette seg fast i sagkjedet og piske til deg eller gjøre at du mister balansen.
- Dersom du sager en grein som holdes spent, må du være forsiktig slik at greinen ikke treffer deg i samme øyeblikk som den sages helt av.
- Hold håndtakene tørre, rene og fri for olje og drivstoff.
- Vær oppmerksom på risikoen for kast. Dersom sagkjedet lengst oppe på toppen av sverdet kommer i kontakt med en gjenstand, "kastes" hele sagen oppover raskt og hardt. Dette er et kast, og kan føre til at du helt mister kontrollen over sagen.
- Ved transport av motorsagen skal beskyttelsen til sagsverdet alltid sitte på.
- Plasser sagen forsiktig før transporten, slik at drivstoff ikke lekker ut og slik at selve sagen ikke kommer til skade.

FØR BRUK

- Bruk aldri motorsagen hvis du er trøtt, syk, opprørt eller påvirket av alkohol, narkotika eller legemidler.
- Motorsagen må bare brukes på godt ventilerte steder. Start og kjør aldri motoren innendørs. Avgassene inneholder livsfarlig karbonmonoksid.
- Sag aldri når det blåser kraftig, hvis været er dårlig, hvis sikten er dårlig eller når det er svært varmt eller kaldt. Sjekk alltid om treet har døde greiner som kan falle ned under felling.
- Bruk sklisikre vernesko, tettsittende klær, hørselsvern, vernebriller og hjelm. Bruk også vibrasjonsdempende vernehansker.
- Forholdsreglene nedenfor anbefales for å minske risikoen for personskader. Selv om disse forholdsreglene følges er det ingen garanti for å unngå skader.
 - Hold kroppen varm, spesielt hode, hals, føtter, ankler, hender og håndledd.
 - Stimuler blodsirkulasjonen ved å ta regelmessige pauser for å strekke armene.
 - Unngå også røyking.
 - Hold sagkjedet godt slipt og sørg for at hele sagen er godt preparert. Er kjedet sløvt tar sagingen lengre tid, og kroppen utsettes for betydelig mer vibrasjon hvis men må presse det sløve kjedet mot treet. En sag med

deler som sitter løst eller skadde/slitte vibrasjonsdempere pleier også å vibrere mer.

- Ikke bruk sagen altfor lenge i strekk.

FORHOLDSREGLER FOR Å UNNGÅ KAST



- Kast kan oppstå når toppen til sagsverdet rører ved en gjenstand eller hvis sverdet setter seg fast i treet (ofte på grunn av for smalt sagsnitt). I uheldige tilfeller kan et kast medføre at sagsverdet raskt slenges oppover og bakover, mot brukeren. Hvis sagkjedet setter seg fast i nærheten av toppen til sverdet, kan dette medføre at sverdet raskt og hardt trykkes bakover mot brukeren. Begge disse situasjonene kan gjøre at du mister helt kontrollen over sagen, noe som kan medføre alvorlige personskader.
- Du må aldri stole utelukkende på det sikkerhetsutstyret som er innebygd i sagen. Den som bruker en motorsag må selv ta visse forholdsregler for å unngå uhell:
 - Hvis du lærer deg hvordan dette med kast fungerer, kan du hindre å bli overrasket når det virkelig inntreffer. Det er ofte overraskelsesmomentet som forårsaker ulykken.
 - Hold sagen ordentlig med begge hendene. Ha alltid høyrehånden på det bakre håndtaket, og venstrehånden på håndtaket foran, så snart motoren er i gang. Ha alltid et fast grep om håndtaket, og bruk alle fingrene. Et fast grep hjelper deg å reagere på kast og beholde kontrollen over sagen. Slipp aldri taket.
 - Sjekk at arbeidsplassen er fri for hindringer. Sørg for at toppen til sverdet ikke kommer i kontakt med skjulte stokker, greiner eller andre hindre mens arbeidet pågår.
 - Sag med høy hastighet.
 - Hold aldri sagen for langt fra deg, og hold den aldri over skulderhøyde.
 - Følg produsentens anvisninger for sliping og pleie av sagkjedet.
 - Reservesverd og -kjeder må kun brukes i overensstemmelse med produsentens anbefalinger.

SYMBOLER

	Les, forstå og følg alle advarsler.
	Advarsel! Fare for kast. Vær forsiktig, og unngå kast på motorsagen. Ikke sag med tuppen av sverdet.
	Bruk aldri sagen med bare én hånd.
	Hold alltid sagen med begge hendene.
	Bruk hørselsvern, vernebriller og hjelm.
	Les bruksanvisningen før motorsagen tas i bruk.
	Bruk vernehansker som også demper vibrasjoner.
	Bruk vernesko med sklisikre såler.

Motorsagen er merket med pregede symboler for sikker bruk og vedlikehold. Vær oppmerksom på disse symbolene:

	<p>Åpning for påfylling av drivstoffblanding Plassering: nær tanklokket</p>
	<p>Åpning for påfylling av kjedeolje Plassering: nær lokket til oljetanken</p>
	<p>Motorstrømbryter Flytt strømbryteren i posisjon "0" for å stoppe motoren umiddelbart. Plassering: til venstre for det bakre håndtaket</p>
	<p>Bruk av choken Trekk ut choken for å slå den av, trykk in choken for å slå den på. Plassering: Luftfilterdekslet</p>
	<p>Justering av oljepumpen Bruk en skrutrekker for å dreie skruen mot "MAX" for å øke mengden kjedeolje eller mot "MIN" for å redusere mengden kjedeolje. Plassering: På undersiden av motoren</p>
	<p>Skruen under "H" regulerer drivstoffblandingen med høy sagehastighet.</p>
	<p>Skruen under "L" regulerer drivstoffblandingen med lav sagehastighet.</p>
	<p>Skruen under "T" justerer tomgangshastigheten. Plassering: oppe til venstre for det bakre håndtaket</p>

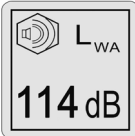
	<p>Viser hvilken vei kjedebremsen deaktiveres (hvit pil) og aktiveres (svart pil). Plassering: Fremtiden av koblingsdekselet</p>
	<p>Viser hvilken vei sagkjedet skal monteres. Plassering: Fremtiden av koblingsdekselet</p>
	<p>Manuell motorstart.</p>
	<p>Støynivå i henhold til EU-direktivet. Spesifikke støynivåer er angitt i avsnittet Tekniske data samt på typeskiltet.</p>

TEKNISKE DATA

Motor

Sylindervolum	37,2 cm ³
Maks. motoreffekt	1,2 kW
Drivstoff	Blanding (40 deler blyfri bensin/1 del totaktsolje)
Drivstofftankens volum	310 cm ³
Kjedeolje	Motorolje SAE#10W-30
Oljetankvolum	210 cm ³
Forgasser	Membrantype
Drivstoffforbruk ved maksimal motoreffekt	450 g/kWh
Tomgangsturtall	3 100±400 o/min
Maks. turtall med kappetilbehør	12 000 o/min
Maksimal kjedehastighet	22,9 m/s
Tenningssystem	CDI med synkroniseringsfunksjon
Tennplugg	BOSCH L8RTF
Oljeforsyningssystem	Mekanisk stempel med justering
Tannhjulstenner x pitch	6T×0,375 tommer
Mål (L x B x H)	370 × 235 × 270 mm
Tørrvekt (uten sverd og kjede, tomme tanker)	4,5 kg

Målt lydeffektnivå	107,8 dB(A)
Garantert lydeffektnivå	114 dB(A)

Vibrasjonsverdi (SS-EN/ISO 22867)

Fremre håndtak	6,74 m/s ²
Bakre håndtak	5,53 m/s ²
K-faktor (2006/42/EG)	1,5 m/s ²

Kutter sverd

Type	Stang
Størrelse	14 tommer
Kappelengde	330 mm

Sagkjede

Pitch	0,375 tommer
Dybde	0,050 tommer
Godkjente kombinasjoner sverd/kjede	PO14-50SR/91S053T

Bruk alltid hørselvern!

BESKRIVELSE

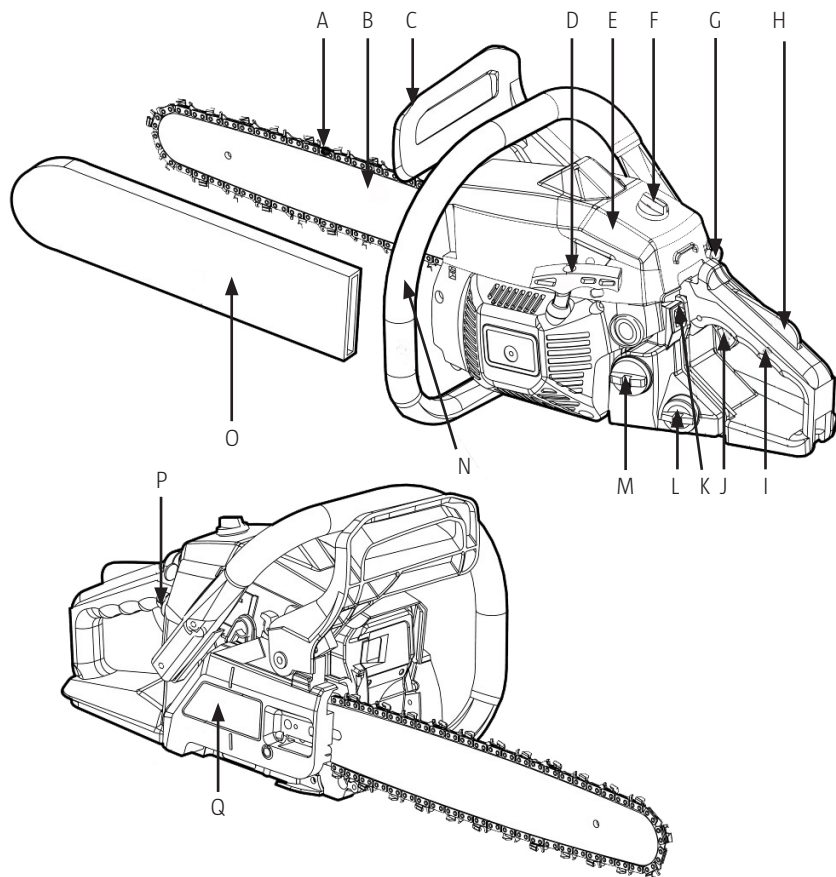

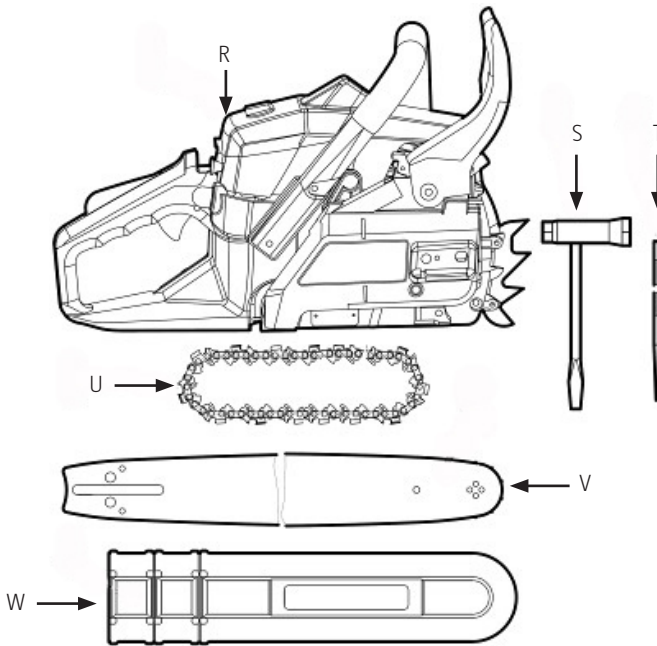

- | | | |
|---|-------------------------------|-------------------------------|
| A. Sagkjede | H. Sperre for gassregulering | P. Drivstoffpumpe |
| B. Sverd | I. Bakre håndtak | Q. Koblingsbeskyttelse |
| C. Fremre håndbeskyttelse/
kjedebremse | J. Gassregulering | R. Motor |
| D. Starthåndtak | K. Motorstrømbryter | S. Tennplugg-nøkkel |
| E. Luftfilterdekselet | L. Oljetank | T. Fil |
| F. Låsemutter | M. Drivstofftank | U. Sagkjede |
| G. Choke | N. Fremre håndtak | V. Sverd |
| | O. Beskyttelse for kjedesverd | W. Beskyttelse for kjedesverd |

MONTERING

MONTERE SVERD OG SAGKJEDE

ADVARSEL! Sagkjedet er svært skarpt. Bruk vernehansker.

1. Dra den fremre håndbeskyttelsen/kjedebremsen mot det fremre håndtaket for å sjekke at kjedebremsen ikke er aktivert.
2. Løse to muttere, ta bort koblingsdekelet og avstandsstykket.
3. Hekt kjedet på krankdrevet. Samtidig som du legger kjedet rundt kjedesverdet setter du fast sverdet på hovedenheten.

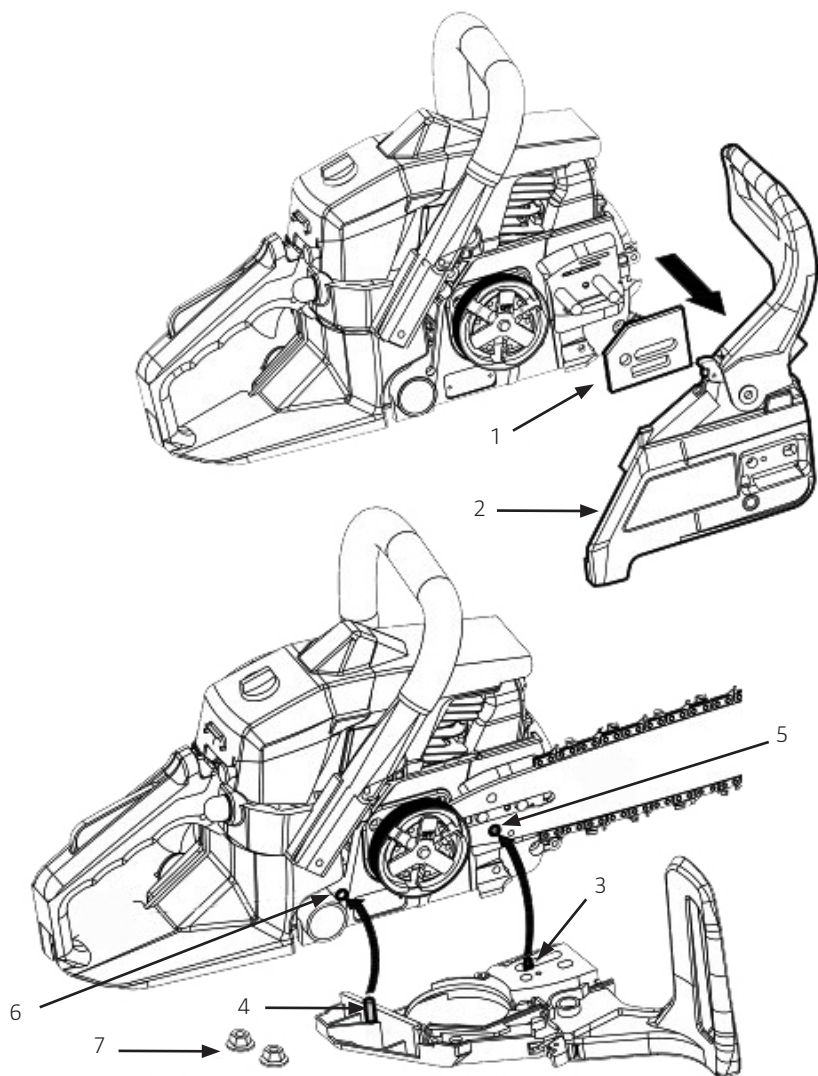

- | | | | |
|----|----------------------|----|----------------------|
| 1. | Mellomlegg | 5. | Nedre hull |
| 2. | Koblingsbeskyttelse | 6. | Hull på motorenheten |
| 3. | Kjedespenningsmutter | 7. | Muttere |
| 4. | Stift | | |

4. Sett inn kjedespenningsmutteren i det nedre hullet på sverdet, sett tilbake koblingsbeskyttelsen og trekk til mutteren for hånd. Pass på at pinnen på koblingsbeskyttelsen sitter inn i hullet på motorenheten.
5. Vær nøye med å montere sagkjedet riktig vei.



Spenn kjedet mot sverdet

MERK! Det er svært viktig at kjedet er riktig spent. Feil kjedespenning gjør at sverdet slites raskere og kan få kjedet til å hoppe av. Det er særdeles viktig å behandle et helt nytt sagkjede riktig, ettersom det strekkes noe ved første gangs bruk.

Spenning i lengde

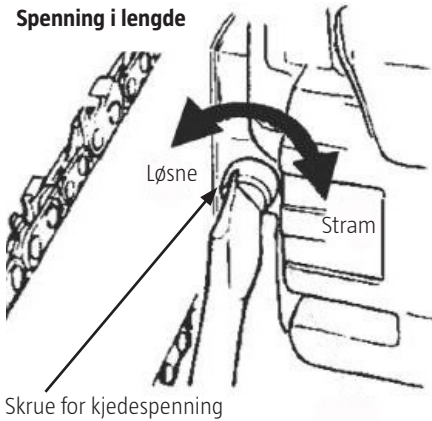

Spenning i bredde

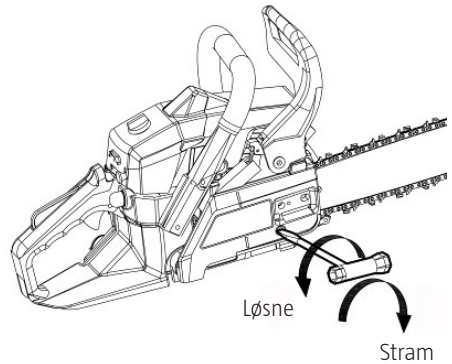

1. Rett sverdspissen oppover, og juster samtidig kjedespenningen ved å vri på spennskruen til kjedet så vidt berører undersiden av sverdet.
2. Fortsett å rette sverdspissen oppover og stramme de to mutterne ordentlig (12-15 Nm).

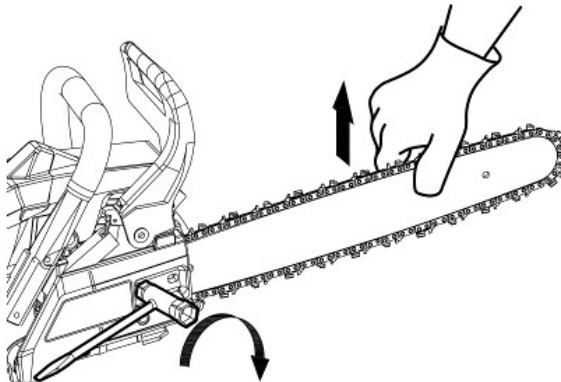

3. Sjekk deretter at kjedet beveger seg lett og er riktig spent ved å dra det rundt for hånd. Ved behov justerer du på nytt med koblingsbeskyttelsen tatt av.
4. Bruk alltid støtdemperen. Skru alltid fast støtdemperen på sagen før den brukes første gang. Skru fast støtdemperen med to skruer lengst fremme på motorsagen.

BRUK

MERK!

- Motorsagen kan brukes for å kappe trestammer, greiner og trestokker i henhold til sverdlengden.
- Bare bruk motorsagen til å sage i tre.
- Hensiktsmessig personlig verneutstyr må brukes.
- Motorsagen er ment til å brukes av en erfaren person for å beskjære og felle trær.
- Ved person- eller materielle skader som følge av feilaktig bruk er dette brukerens og ikke produsentens ansvar.
- Egnede kombinasjoner av sagkjede og sverd skal brukes i henhold til denne bruksanvisningen.
- Tiltent bruk innebærer også at brukeren må følge sikkerhetsreglene samt alle instruksjonene i bruksanvisningen.
- Alle som håndterer sagen må gjøre seg kjent med produktet og vurdere hvilke risikoer som eksisterer. Alle rimelige forholdsregler må tas. I tillegg skal også generelle sikkerhetstiltak følges.
- Dersom motorsagen modifiseres på noen måte opphører produsentens ansvar og garantien blir ugyldig.
- Motorsagen er beregnet til bruk i en vanlig villahage.

DRIVSTOFF

ADVARSEL!

- Drivstoffet er lettantennelig. Røyking eller åpne flammer/gnister skal ikke være i nærheten.

MERK!

- Drivstoff uten olje, ren bensin – kan fort medføre alvorlige skader på motoren.
- Firetaktsolje eller olje for vannkjølte totaktsmotorer – kan skade tennpluggen, blokkere eksosanlegget eller får stempelringene til å kjøre seg fast.

Motoren smøres med olje spesielt beregnet for luftkjølte totaktsmotorer. Dersom denne typen olje ikke er tilgjengelig, bruk olje tilsatt antioksidanter som eksplisitt er beregnet for luftkjølte totaktsmotorer.

Anbefalte blandingsforhold

40 deler bensin: 1 del olje (JASO FC eller ISO EGC for luftkjølte totaktsmotorer)

2,5 % (1:40)

Bensin i liter	Totaktsolje i ml
1	25
5	125
10	250
20	500

Bland drivstoff

1. Mål opp mengden bensin og olje som skal blandes.
2. Hell litt av bensinen i en ren og godkjent bensindunk.
3. Hell i all oljen og bland ordentlig.
4. Hell i resten av bensinen og bland igjen, denne gangen i minst ett minutt.
5. Merk bensindunken tydelig for å unngå forvirring.



Fyll på drivstoff

1. Ta av lokket til både drivstoff- og oljetanken. Legg lokket på et støvfritt sted.
2. Hell drivstoffblandingen i drivstofftanken og fyll oljetanken til 80 %.
3. Sett lokket ordentlig på plass, og tørk opp eventuelt søl.

KJEDEOLJE

Alltid bruk olje som er spesielt beregnet for motorsager.

MERK! Aldri bruk spillolje eller resirkulert olje, da den kan skade oljepumpen.

STARTE

ADVARSEL!

- Forsikre deg om at sagkjedet ikke berører noe før du starter motoren. Kjedebremesen skal alltid være aktivert når saken skal startes.
- Når motorsagen er i gang, må du alltid holde den med et fast grep med begge hendene. Selv om du er venstrehendt skal du ha venstre hånd på det fremre håndtaket og høyre hånd på det bakre håndtaket.

Kaldstart

1. Still strømbryteren i stillingen "I".
2. Trykk på drivstoffpumpen helt til du ser at drivstoffet kommer frem.
3. Trekk ut choken. Nå stenges choken, og gasspaken er i startposisjon
4. Trykk den fremre håndbeskyttelsen/kjedebremsen fremover og nedover for å aktivere kjedebremsen.
5. La sagen ligge på bakken, hold den ordentlig og dra hardt i starthåndtaket.
6. Når motoren tenner, trykk på gasspaken for å etterstille choken og dra i starthåndtaket igjen for å starte motoren.
7. Dra den fremre håndbeskyttelsen/kjedebremsen mot selve håndtaket for å deaktivere kjedebremsen. Hold gasspaken lett inntrykket for å la motoren varme opp.

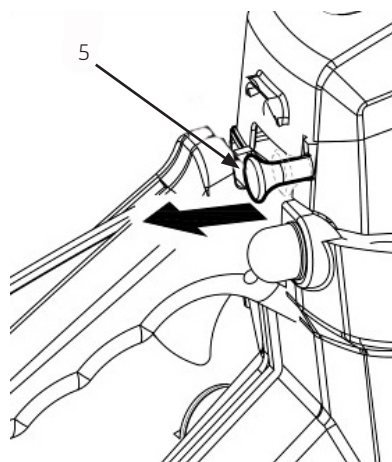
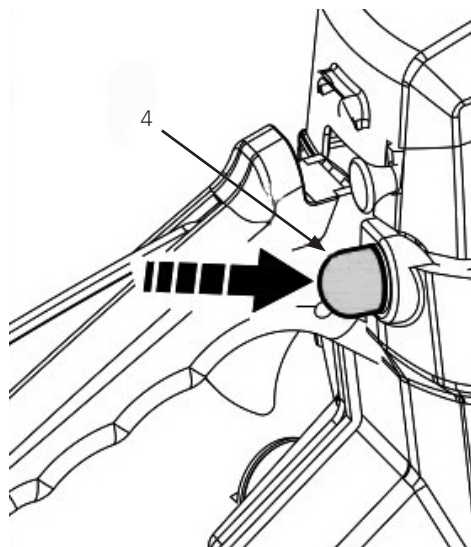
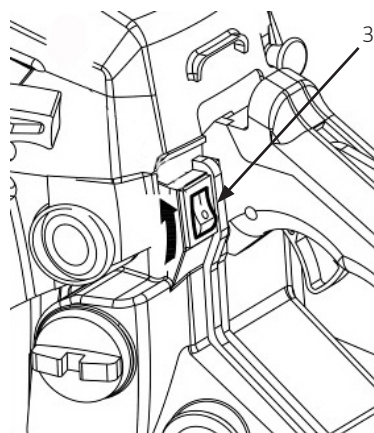
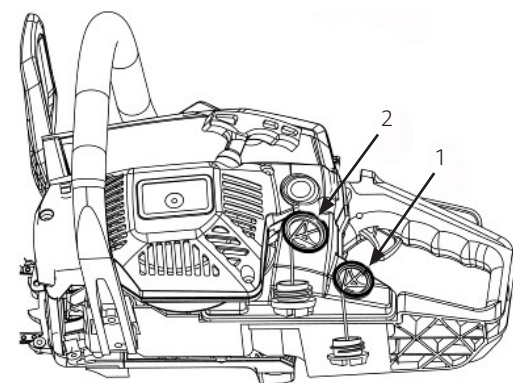

1. Kjedefolje
2. Drivstoff

3. Motorstrømbryter
4. Drivstoffpumpe

5. Choke

Varmstart

1. Ved start direkte etter at motoren stoppes: sett choken i åpen stilling. Når choken er trukket ut går den ikke tilbake til normal driftsmodus, og den kan ikke trykkes inn for hånd. Trykk på gasspaken for å sette choken i driftsmodus igjen.
2. Trykk beskyttelsen for det fremre håndvernet/kjedebremsen fremover og nedover for å aktivere kjedebremsen.
3. La sagen ligge på bakken, hold den ordentlig og dra hardt i starthåndtaket.



4. Når motoren tenner, trykk på gasspaken for å etterstille choken og dra i starthåndtaket igjen for å starte motoren.
5. Dra det fremre håndvernet/kjedebremsen mot selve håndtaket for å deaktivere kjedebremsen.

STOPPE

1. Slipp gasspaken og la motoren gå på tomgang i noen minutter.
2. Sett strømbryteren på "0".

SJEKK OLJETILFØRSELEN AV KJEDEOLJE

- Når motoren har startet, kjør kjedet på middelhøy hastighet for å sjekke at kjedeoljen spres slik bildet nedenfor viser.



- Tilførselen av kjedeolje kan justeres ved å stikke en skrutrekker inn i hullet som finnes lengst nede på koblingssiden og justerer skruen for kjedeolje. Juster strømmen slik at den er passende for arbeidet som skal utføres.
 - Drei skruen mot klokken for økt flyt.
 - Drei skruen med klokken for mindre flyt.

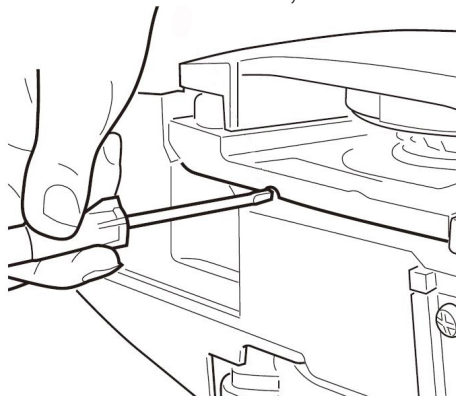

MERK! Oljetanken bør bli tom omtrent samtidig som drivstofftanken. Husk på å fyll oljetanken samtidig som du fyller på drivstoff.

SJEKK KOBLINGENS FUNKSJON

Før hver bruk, sjekk at kjedet ikke beveger seg når motorsagen går på tomgang.

JUSTER FORGASSEREN

Justering av forgasseren skal kun utføres av et autorisert verksted.

KJEDEBREMS

- Kjedebremsen er en sikkerhetsinnretning som stopper kjedet umiddelbart dersom det spretter bakover på grunn av kast.
- Normalt skal bremsen aktiveres automatisk på grunn av treghetsfaktoren. Den kan også aktiveres manuelt ved at man trykker kjedebremsen / det fremre håndvernet fremover og nedover.
- Når bremsen er aktiv stikker en hvit konn opp av basen til bremsehåndtaket.
- Deaktiver bremsen ved å dra det fremre håndvernet / kjedebremsen mot det fremre håndtaket til det klikker.
- Når bremsen er aktivert, slipper du gasspaken for å redusere motorturtallet

MERK!

- Dersom motorsagen går med bremsen aktivert over lengre tid blir koblingen veldig varm, noe som kan medføre problemer.
- Sjekk alltid at bremsen fungerer før sagen anvendes.

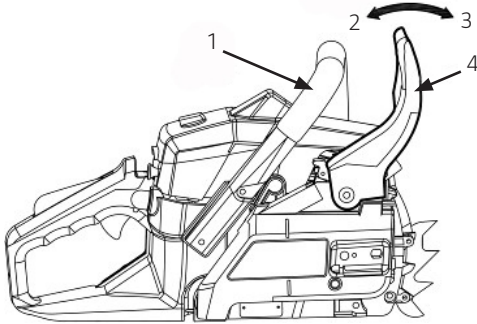

1. Fremre håndtak
2. Inaktivere bremsen
3. Aktivere bremsen
4. Fremre håndbeskyttelse/
kjedebremse.

Kontroll av bremse

1. Slå av motoren.
2. Hold sagen horisontalt, slipp det fremste håndtaket og la toppen til sagsverdet treffe mot en stubbe eller annen trebit. Nå skal bremsen aktiveres. Hvor lang tid dette tar varierer avhengig av sverdets størrelse.

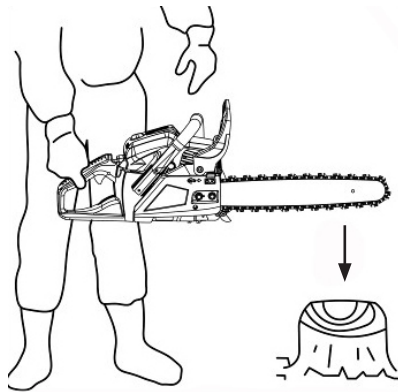

FROSTBESKYTTELSE FOR FORGASSEREN

- Dersom motorsagen brukes ved temperaturer mellom 0–5 °C og luftfuktigheten er høy, kan det føre til isdannelse i forgasseren, og det kan gjøre at motoren går dårlig eller ujevnt.
- Motorsagen har en ventilasjonsåpning på høyre side av sylinderdekelet for at varm luft skal kunne tilføres motoren, noe som hindrer isdannelse.
- Ved normale forhold bør sagen brukes i normal driftsmodus, dvs. fabrikkinnstillingen som sagen har når du kjøper den.
- Dersom det finnes en risiko for isdannelse bør sagen midlertidig settes på frostsikringsmodus før bruk.
- Hvis sagen kjøres i frostsikringsmodus til tross for at det har blitt varmere ute kan dette føre til at motoren blir vanskelig å starte eller ikke kan kjøres med vanlig hastighet, og derfor skal frostsikringsmodusen alltid slås av så snart det ikke lengre finnes risiko for isdannelse.

Bytte mellom ulike driftsmoduser

1. Slå av motoren med strømbryteren.
2. Fjern lokket over luftfilteret, fjern luftfilteret og fjern så choken fra sylinderdekselet.
3. Løsne skruene som holder sylinderdekselet på plass (tre skruer på innsiden og en på utsiden av lokket) og ta så bort sylinderdekselet.
4. Skyv frostsikringslokket på høyre side av sylinderdekselet ned for å åpne det.
5. Juster frostsikringen slik at snøsymbolet er vendt oppover, og sett det så tilbake på den opprinnelige plassen på sylinderdekselet.
6. Sett sylinderdekselet og alle øvrige deler tilbake på plass.

VED SAGING

- Les først avsnittet "Sikker bruk". Følg alltid alle sikkerhetsanvisningene.
- Første gang du bruker motorsagen bør du velge en enkel oppgave. På den måten blir du kjent med din nye sag.
- Motorsagen skal kun brukes til å sage trær. Sag aldri i andre materialer. Vibrasjoner og kast varierer avhengig av materiale, og sikkerhetsinstruksjonene har da ikke ønsket effekt.
- Anvend aldri sagen for å løfte, flytte eller kutte gjenstander.
- Monter den aldri på et stativ. Ingen andre tilbehør enn de som er spesifisert av produsenten skal monteres på sagen, og den skal heller ikke brukes til annet enn tiltenkte formål.
- Der er aldri nødvendig å presse sagen mot bladet. Trykk kun lett med sagen når motoren går med full gass.
- Sagen bør undersøkes dersom den mistes eller utsettes for andre hendelser som kan ha forårsaket skader og før hver bruk.
- Dersom motoren ruses samtidig som kjedet er satt fast i et sagsnitt kan det skade koblingssystemet.
- Dersom sagkjedet setter seg fast, må du aldri forsøke å dra det løs med kraft. Bruk i stedet en kile eller lignende for å presse snittet utover.

MERK!

- Støtdemperen må alltid sitte på sagen. Press støtdemperen mot trestammen ved hjelp av det bakre håndtaket. Trykk det fremre håndtaket i retning av snittet. Ved behov bør støtdemperen være igjen for å forenkle videre saging. Bruk støtdemperen ved saging av trær og tjukke greiner ettersom dette øker sikkerheten og reduserer vibrasjoner.
- Hvis du oppdager et hinder mellom tre og sag, slå av motorsagen. Vent til den stanser helt opp. Bruk vernehansker og fjern hinderet. Dersom kjedet må fjernes, må du følge relevante instruksjoner i bruksanvisningen. Når kjedet rengjøres eller monteres på nytt må sagen prøvekjøres. Dersom en vibrasjon eller uvanlig lyd forekommer, slutt å bruk sagen umiddelbart og kontakt Julas serviceavdeling.

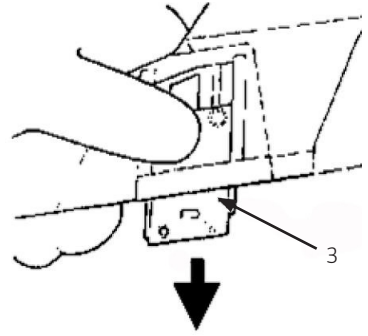
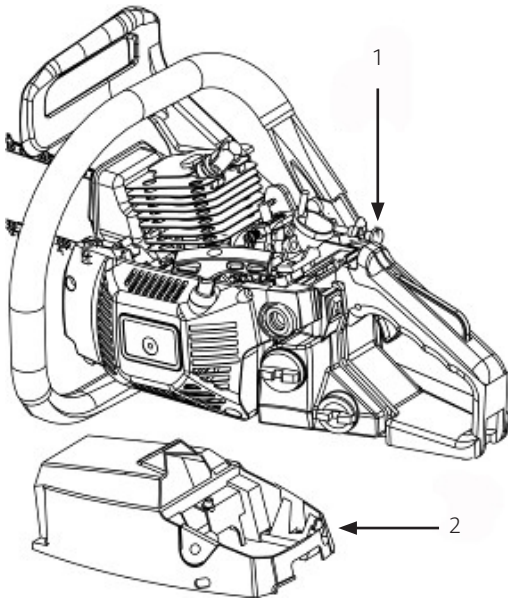

1. Choke
2. Sylinderdeksel
3. Frostbeskyttelse
4. Solsymbol
5. Snøsymbol

Normal modus

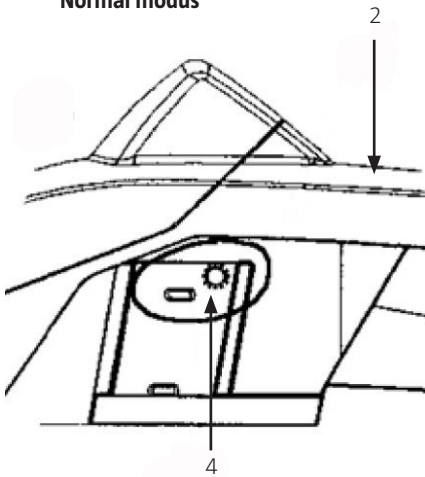

Frostsikringsmodus

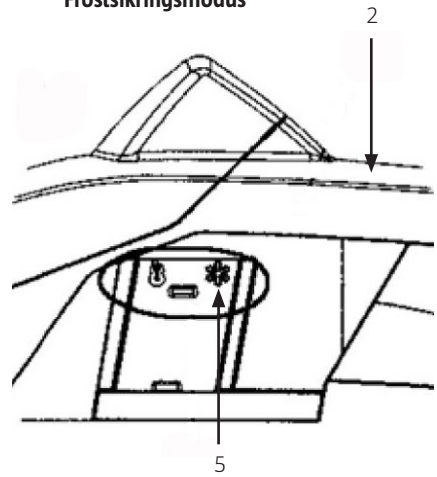

BESKYTTELSE MOT KAST

- Sagen har en kjedebremse som, når den fungerer korrekt, stopper kjedet ved kast.
- Før hver bruk må en sjekke at kjedebremsen fungerer: kjøør sagen på full gass i 1-2 sekunder, trykk så beskyttelsen for det fremre håndtaket fremover. Kjedet bør stanse umiddelbart med motoren på full hastighet. Dersom det drøyer før kjedet stopper, eller hvis det ikke stopper i det hele tatt, så skal bremsebelte og koblingstrommel byttes før sagen kan anvendes på nytt.
- Det er veldig viktig å sjekke at kjedebremsen fungerer før hver bruk, og i tillegg sjekke at kjedet er tilstrekkelig skarpt (figur 6) ettersom det betydelig reduserer risikoen for kast (figur 7). Hvis sikkerhetsutstyret tas av, hvis sagen ikke er vedlikeholdt på riktig måte eller dersom sverd/ kjede monteres feil, øker risikoen for alvorlige personskader på grunn av kast betydelig.

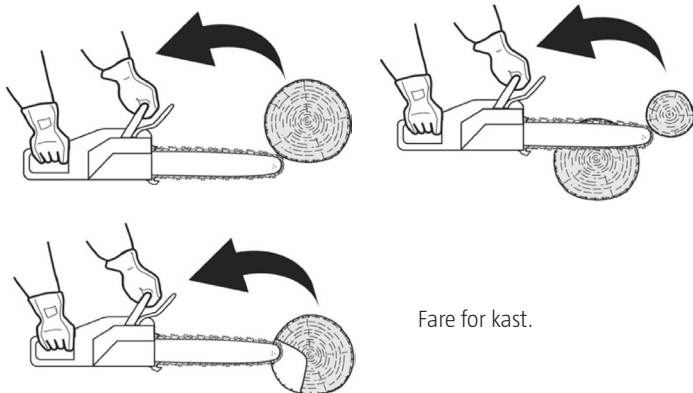

Fare for kast.

TREFELLING

ADVARSEL! Før felling, husk på å advare alle i nærheten.

1. Bestem i hvilken retning treet bør falle med utgangspunkt i vindstyrke, vindretning, treet's helling, plassering av større greiner, god plassering for opprydding etter felling etc.
2. Rydd først området rundt treet og bestem hvor du skal gå når treet begynner å falle.
3. Sag et hakk i fellingsiden av treet, omtrent en tredjedel inn i stammen.
4. Sag et fallsnitt på motsatt side av stammen, noe høyere enn den nedre delen av kuttet.

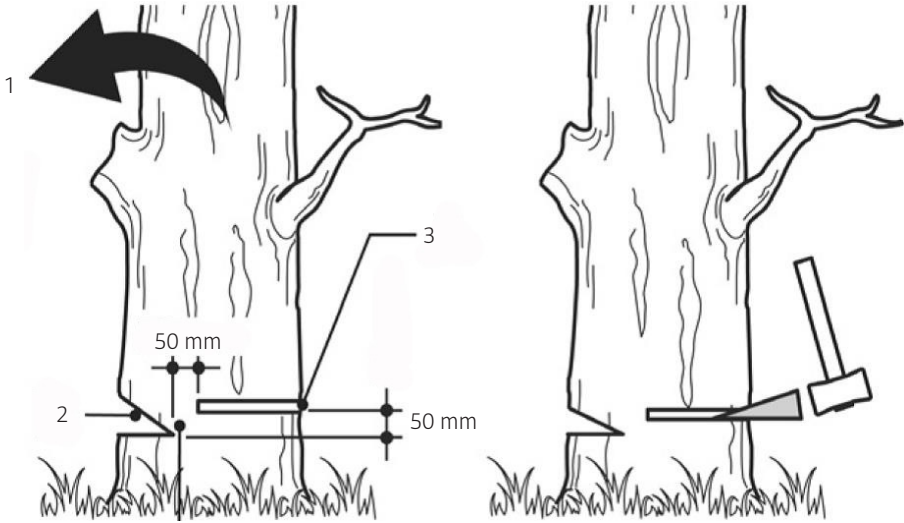

- | | | | |
|----|-------------|----|-----------|
| 1. | Fallretning | 3. | Fallsnitt |
| 2. | Avtaking | | |

SAGE STAMME

ADVARSEL!

- Sørg for at du har godt forfeste og at treet ligger stabilt.
- Vær oppmerksom på at kuttete stokker kan velte eller rulle vekk.
- Følg anvisningene i avsnittet "Sikker bruk" for å unngå kast.
- Før arbeidet startes, sjekk kraften på bøyningen retning på den stakken som skal kuttes.
- Avslutt alltid sagingen i motsatt retning av kraften til bøyningen – slik setter ikke sverdet seg fast i hakket.

Kutte en stokk som ikke er støttet opp.

Sag av stokken halveis, rull den over og sag resten av snittet fra motsatt side.

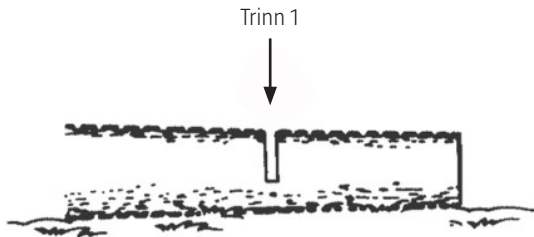

Kutt en stokk som er støttet opp.

Sag en tredjedel nedenfra og opp, og avslutt ved å sage fra toppen og nedover.

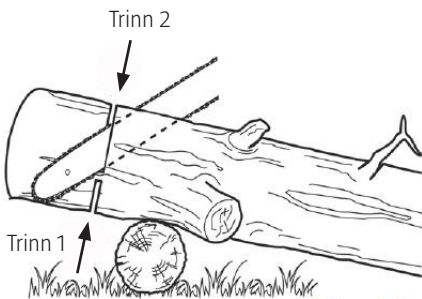

Sag en tredjedel fra toppen og ned, og avslutt ved å sage fra nedenfra og opp.

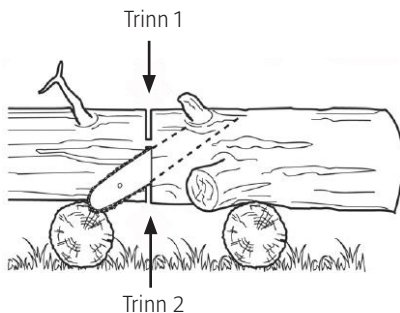
**SAGE GREINER****ADVARSEL!**

- Pass på å at du alltid har godt fotfeste, og stå aldri på en stige eller lignende mens du sager.
- Ikke strekk deg for langt.
- Sag aldri over skulderhøyde.
- Hold alltid sagen med begge hendene.

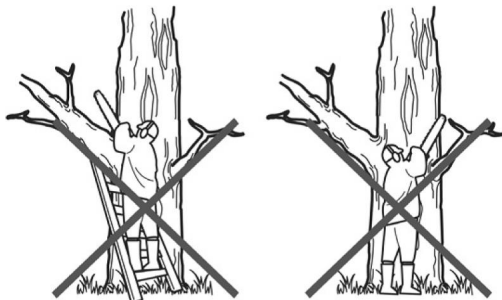

Kviste et felt tre

1. Sjekk først retningen til greinen.
2. Sag så et lite snitt på den andre siden av greinen som er presset sammen – dette forhindrer at greinen slår tilbake.
3. Kutt greinen fra den siden som spenningen kommer fra.

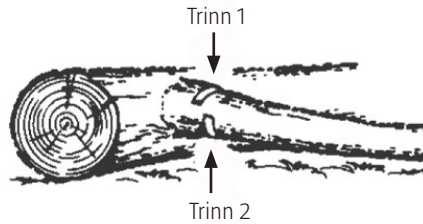

ADVARSEL! Vær forberedt på at greinen kan sprette tilbake.

Beskjæring

Sag nedenfra og opp, avslutt ved å sage fra toppen og ned.

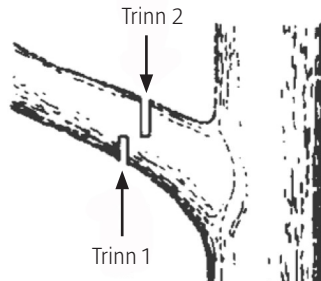

VEDLIKEHOLD

ADVARSEL!

- Bruk kun de reservedeler som er spesifisert i denne bruksanvisningen.
- Brukes andre reservedeler kan dette medføre alvorlige skader.
- Følg instruksjonene for vedlikehold og pleie. Hvis motorsagen ikke vedlikeholdes i henhold til anvisningene kan den bli ødelagt.
- Før saken rengjøres, sjekkes eller repareres, forsikre deg om at motoren har stoppet og kjølt seg ned.
- Koble tennpluggetten fra tennpluggetten for å hindre at saken starter utilsiktet.

ALLTID ETTER BRUK

Luftfilter

- For å fjerne støv fra overflaten av filterdekselet trykker du hjørnet av dekselet mot en hard overflate.
- For å rengjøre selve filteret fra smuss åpner du først filterdekselet og børster så filteret rent. Det går også an å blåse filteret rent (fra innsiden) med trykkluft.
- Sett på filterdekselet igjen ved å trykke på kantene til de to halvdelene klikker sammen.

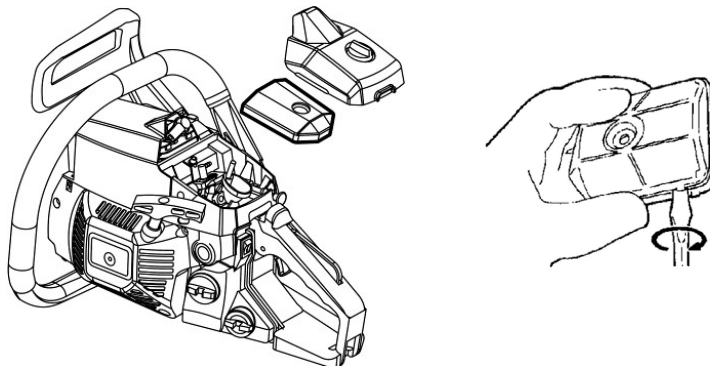

Oljeåpning

Løsne sverdet, og sjekk at oljeåpningen ikke er tilstoppet.

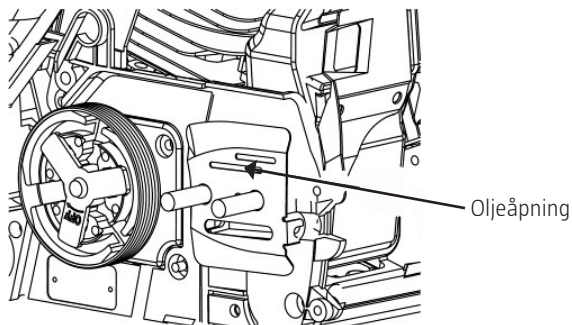

Sverd

- Når sverdet er demontert, fjerner du sagspon fra sporet i sverdet og fra oljeåpningen.

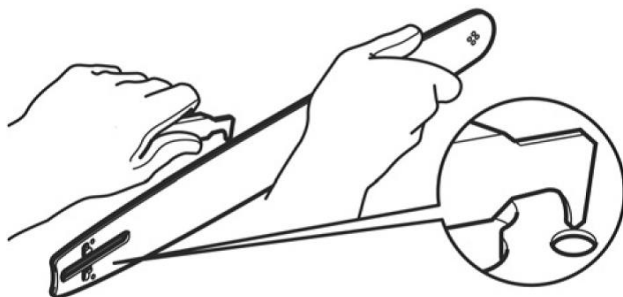

- Smør drevet til sverdet via åpningen for kjedeolje på toppen av sverdet.

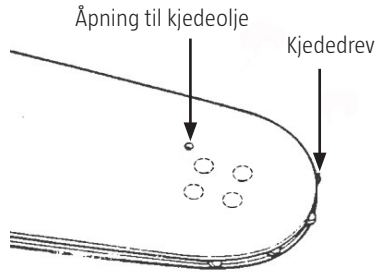

Annet

- Sjekk sagen for drivstofflekkasje, løse skruer/muttere/deler og skader på de viktigste delene – spesielt håndtaksfestet og sverdfestet.
- Dersom du oppdager feil, må disse utbedres før sagen brukes på nytt.

REGELMESSIG VEDLIKEHOLD

Sylinderflenser

- Hvis støv samler seg mellom sylinderflensene, vil motoren bli overopphetet. Sjekk og rengjør sylinderflensene regelmessig.
- Fjern først luftfilterdekselet og sylinderdekselet. Når sylinderdekselet er satt tilbake, må du sørge for at kabler og pakninger er riktig plassert.

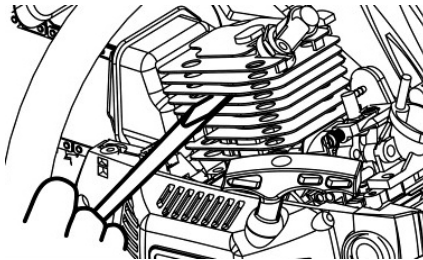

Drivstoffilter

- Bruk en stålkrok for å ta ut filteret fra åpningen til drivstofftanken.
- Ta filteret fra hverandre og rengjør det med bensin, eller bytt ut filteret ved behov.

MERK!

- Bruk en klemme for å holde fast sugeslangen etter at filteret har blitt løsnet.
- Når filteret settes tilbake, må du være forsiktig slik at fibre eller støv ikke følger med inn i sugeslangen.

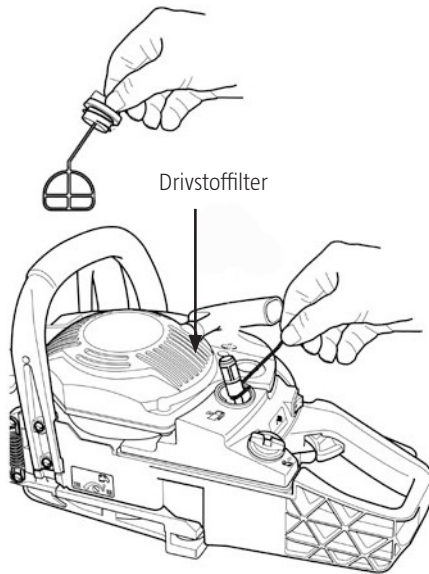

Tennplugg

Rengjør elektrodene med en stålbørste, og juster elektrodeavstanden til 0,65 mm ved behov.

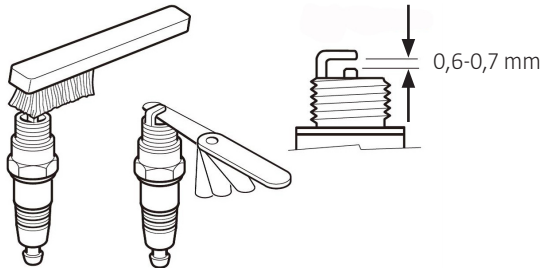

Kjededrev

- Sjekk kjededrevet og let etter sprekker og slitasje.
- Dersom drevet er svært slitt, må du skifte det ut. Du må aldri sette et nytt kjede på et slitt kjededrev eller motsatt.

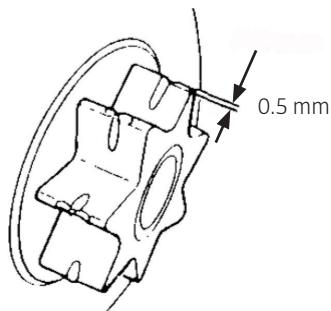

Støtdempere foran og bak.

- Skal byttes hvis festet begynner å løsne eller gummien begynner å sprekke.
- Dersom metallet i den bakre støtdemperen har blitt påvirket av bolten og det har oppstått tilbakeslag, skal støtdemperen skiftes ut.

SAGKJEDE OG SVERD

Sliping av skjærtenner.

- Det er svært viktig at skjærtenneren til kjedet alltid er skarpt.
- Sagbladet må slipes når:
 - sagflisene ligner mer på sagmugg.
 - Du må trykke ekstra hardt under sagingen.
 - det er vanskelig å gjøre et raskt snitt.
 - vibrasjonene øker.
 - drivstofforbruket øker.

ADVARSEL! Bruk vernehansker.

Før du begynner å file:

1. Sørg for at sagkjedet er skikkelig festet.
2. Pass på at motoren er slått av.

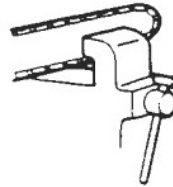







Bruk en rundfil med passende størrelse for kjedet.

- Kjedetype 91S053T
- Størrelse på fil: 4 mm

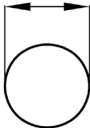
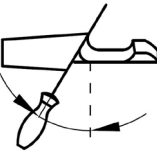
1. Plasser filen mot sagtannen, og dra rett fremover.
2. Hold filen slik figuren viser.
3. Når alle sagtennene slipes, må du sjekke dybdemåleren og file den til korrekt nivå som vist på bildet.

ADVARSEL!

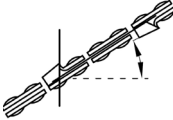
- Pass på å runde av den fremre kanten for å redusere risikoen for kast eller at kjedet ryker.
- Sjekk at alle sagtennene er like lange og er likt vinklet som vist på tabellen.

Fildiameter 4 mm	
Øvre vinkel	
Vinkel nedvinkel	
Hodevinkel 55°	
Dybdemåler 0.64 mm	
Rotasjon på skrustykket 30°	
Helling på skrustykket 0°	
Sidevinkel 80°	

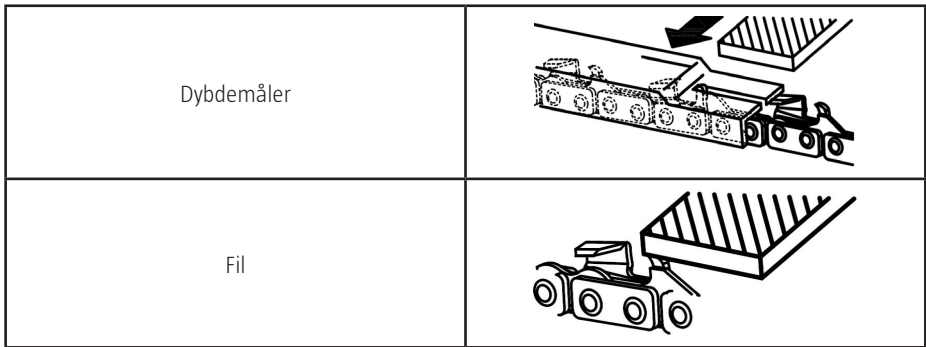

Sverd

- Vend sverdet med jevne mellomrom for å redusere slitasjen.
- Sverdskinden skal alltid være helt rett.
- Sjekk slitasje på sverdet. Hold en linjal mot sverdet og den ytre delen av en sagtann. Dersom avstanden mellom dem er synlig, er sverdet normalt. Hvis ikke er sverdet slitt ut. Et sverd som er slitt ut må repareres eller byttes ut.

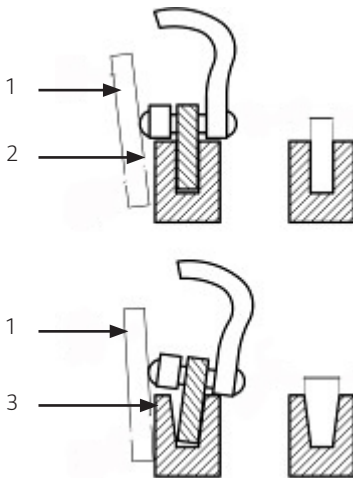

1. Linjal
2. Luke
3. Ingen luke

MERK! I tabellen under er alle godkjente kombinasjoner av sverd og kjede spesifisert. Ved bytte skal kun sverd og kjede fra tabellen under brukes. Dersom en kombinasjon som ikke er godkjent blir brukt, kan dette føre til alvorlige personskader og skader på motorsagen.

Pitch	Sverd			Kjede
	Lengde (cm)	Bredde (mm)	Kode	
3/8"	35 cm	1,3 mm	PO14-50SR	91S053T

OPPBEVARING

1. Tøm drivstofftanken, og bruk opp det resterende drivstoffet i motoren.
2. Tøm oljetanken.
3. Rengjør hele motorsagen.
4. Oppbevar sagen på en tørr plass, utilgjengelig for barn.

KASSERING OG MILJØVERN

- Hell aldri gjenværende kjedeolje eller drivstoffblanding i avløp eller i naturen. Lever oljen eller drivstoffblandingen på en egnet gjenvinningsstasjon.
- Hvis motorsagen skal kasseres, skal den ikke kastes sammen med vanlig husavfall. Den skal leveres inn til et passende gjenvinningsanlegg.
- Tøm sagen helt for olje og drivstoff, og lever inn oljen/drivstoffet til en miljøstasjon.
- Kasser også motorsaken korrekt. Hvis sagen kasseres på riktig måte, kan plast- og metalledene sorteres og gjenvinnes. Du kan få informasjon om riktig kassering av materialer og maskiner fra kommunen.

FEILSØKING

Problem	Årsak	Tiltak
Starter ikke ADVARSEL! Pass på at frostsikringen ikke er aktivert.	Sjekk om drivstoffet inneholder vann eller er av dårlig kvalitet/ feilblandet.	Erstatt med riktig drivstoffblanding.
	Sjekk om motoren er oversvømmet.	Ta ut og tørk tennpluggen. Trekk deretter i starthåndtaket igjen, uten choke.
	Sjekk gnisten til tennpluggen.	Bytt tennplugg.
Dårlig effekt/ dårlig akselerasjon/ ujevn tomgang	Sjekk om drivstoffet inneholder vann eller er av dårlig kvalitet/ feilblandet.	Rengjør.
	Sjekk hvorvidt forgasseren er justert feil.	Juster hastigheten.
Ingen olje kommer ut	Sjekk kvaliteten til oljen.	Skift ut.
	Sjekk om oljeåpningen eller oljeledningen er tilstoppet.	Rengjør.

Kontakt Julas serviceavdeling hvis problemene med motorsagen vedvarer.

ZASADY BEZPIECZEŃSTWA

Przed użyciem uważnie przeczytaj niniejszą instrukcję!

Zachowaj ją w celu wykorzystania w przyszłości.

- Przechowuj instrukcję obsługi w bezpośrednim sąsiedztwie pilarki łańcuchowej.
- Aby uniknąć wypadków, które mogą doprowadzić do poważnych obrażeń ciała lub śmierci, postępuj zgodnie ze wskazówkami bezpieczeństwa.
- Aby nie dopuścić do uszkodzenia urządzenia, przestrzegaj wskazówek bezpieczeństwa.
- Zapoznaj się z budową pilarki, abyś mógł z niej korzystać w sposób bezpieczny.
- Zawsze przestrzegaj obowiązujących lokalnych przepisów bezpieczeństwa podczas użytkowania pilarki łańcuchowej.
- Niewłaściwa obsługa może doprowadzić do poważnych obrażeń ciała.
- Nawet przy prawidłowym użytkowaniu praca z pilarką jest niebezpieczna.
Z uwagi na właściwości pilarki należy wziąć pod uwagę następujące zagrożenia:
 - Kontakt z nieosłoniętym łańcuchem pilarki (rany cięte).
 - Niespodziewane, nagłe ruchy prowadnicy (rany cięte).
 - Uszkodzenie słuchu w przypadku niestosowania środków ochrony słuchu.
 - Wdychanie szkodliwych cząstek lub spalin z silnika.
 - Kontakt skóry z benzyną.

HAŁAS

OSTRZEŻENIE! Ryzyko uszkodzenia słuchu. Używaj środków ochrony słuchu!
W normalnych warunkach eksploatacji użytkownik pilarki łańcuchowej może być narażony na poziom hałasu około 80 dB(A) lub większy.

- Nie da się uniknąć hałasu wytwarzanego przez pilarkę łańcuchową.
- Prace związane z powstawaniem hałasu należy ograniczyć do określonych okresów.
- Należy często odpoczywać, a czas pracy być może trzeba zredukować do niezbędnego minimum.
- Użytkownik powinien stosować środki ochrony słuchu, co może być przydatne również dla innych osób w najbliższym otoczeniu.

DRGANIA

OSTRZEŻENIE!

- Rzeczywisty poziom drgań podczas korzystania z pilarki może różnić się od wartości podanej w instrukcji obsługi. Mogą na to wpływać następujące czynniki:

- Czy pilarka jest używana w sposób prawidłowy.
- Czy piłowanie wykonywane jest prawidłowo i w odpowiednim materiale.
- Czy pilarka używana jest zgodnie z instrukcją
- Czy łańcuch pilarki jest dostatecznie naostrzony
- Czy uchwyty są prawidłowo zamontowane.
- Jeżeli podczas używania pilarki odczuwasz dyskomfort lub zauważysz zmianę zabarwienia skóry, przerwij pracę.
- Rób regularne przerwy. Brak odpowiednio długich i częstych przerw może spowodować obrażenia na skutek drgań.

BEZPIECZNE UŻYTKOWANIE

- Zachowaj zawsze szczególną ostrożność podczas obchodzenia się z paliwem. Zawsze wycieraj rozlane paliwo i przed uruchomieniem pilarki łańcuchowej przesunij ją co najmniej trzy metry od miejsca tankowania.
- W pomieszczeniu, w którym paliwo jest mieszane, nalewane i przechowywane, nie mogą występować żadne źródła zapłonu (tzn. palenie, otwarty ogień lub narzędzia powodujące iskrzenie).
- Palenie jest kategorycznie zabronione podczas obchodzenia się z paliwem oraz w trakcie używania pilarki łańcuchowej.
- Osoby nieupoważnione nie mogą znajdować się w pobliżu pilarki łańcuchowej podczas jej uruchamiania lub używania. Osoby postronne i zwierzęta domowe nie mogą przebywać w miejscu wykonywania pracy. Osoby nieupoważnione powinny znajdować się w odległości co najmniej 10 metrów podczas uruchamiania i używania pilarki.
- Nie zaczynaj piłowania, zanim miejsce pracy nie będzie opróżnione, nie zapewnisz sobie stabilnej postawy i nie zaplanujesz drogi ewakuacji podczas obalania drzewa.
- Włączoną pilarkę łańcuchową trzymaj zawsze pewnym chwytem oburącz. Dopilnuj, aby mocno chwycić za oba uchwyty.
- Zachowaj odpowiednią bezpieczną odległość od łańcucha pilarki, kiedy silnik jest włączony. Przed włączeniem silnika upewnij się, że łańcuch pilarki nie dotyka żadnego przedmiotu.
- W czasie przenoszenia pilarki łańcuchowej silnik musi być wyłączony, prowadnica i łańcuch pilarki odciągnięte, a tłumik odwrócony od ciała.
- Przed każdym użyciem dokonaj przeglądu łańcucha pilarki i sprawdź, czy nie ma zużytych, poluzowanych lub zmienionych części. Nie używaj pilarki łańcuchowej, jeżeli jest uszkodzona, nieprawidłowo wyregulowana lub nie jest
- Całkowicie i bezpiecznie zmontowana. Upewnij się, że łańcuch pilarki zatrzymuje się zaraz po zwolnieniu dźwigni gazu.

- Wszelkie prace konserwacyjne, z wyjątkiem wyraźnie wyspecyfikowanych w niniejszej instrukcji obsługi, powinny być wykonywane przez uprawnionego serwisanta (niewłaściwe wykonanie prac konserwacyjnych, zwłaszcza koła zamachowego, mogą prowadzić do poważnych obrażeń i uszkodzenia pilarki).
- Przed odłożeniem pilarki na ziemię zawsze wyłączaj silnik.
- Zachowaj szczególną ostrożność przy cięciu krzewów i zarośli, ponieważ mogą one utknąć w pilarce i uderzyć albo spowodować utratę równowagi.
- Podczas piłowania naprężonej gałęzi uważaj, aby gałąź nie uderzyła Cię w chwili, kiedy zostanie całkowicie odpiłowana.
- Utrzymuj uchwyty w stanie suchym, czystym i wolnym od smaru i paliwa.
- Zwróć uwagę na ryzyko wystąpienia odbicia. Jeżeli pilarka w górnej części wierzchołka prowadnicy zetknie się z jakimś przedmiotem, cała pilarka zostanie „odrzucona” w górę, szybko i mocno. Jest to odbicie, które może doprowadzić do całkowitej utraty kontroli nad pilarką.
- W czasie transportowania pilarka łańcuchowa zawsze powinna mieć założoną osłonę prowadnicy pilarki.
- Na czas transportu ułóż pilarkę w taki sposób, aby nie mogło wyciec z niej paliwo i aby sama pilarka nie była narażona na uszkodzenia.

PRZED UŻYCIEM









- Nie używaj pilarki, jeśli jesteś zmęczony, chory, zdenerwowany lub pod wpływem alkoholu, narkotyków bądź leków.
- Używaj pilarki wyłącznie w dobrze wentylowanych miejscach. Nigdy nie uruchamiaj silnika wewnątrz pomieszczeń. Spaliny zawierają śmiertelnie niebezpieczny tlenek węgla.
- Nie używaj pilarki przy silnym wietrze, w czasie złej pogody, przy ograniczonej widoczności lub kiedy jest bardzo ciepło lub bardzo zimno. Zawsze sprawdzaj, czy drzewo nie ma martwych gałęzi, które mogą spaść podczas jego obalania.
- Używaj obuwia antypoślizgowego, ściśle przylegającej odzieży, środków ochrony słuchu, okularów ochronnych i kasku. Używaj również antywibracyjnych rękawic ochronnych.
- Poniższe środki ostrożności zalecane są w celu zmniejszenia ryzyka wystąpienia obrażeń ciała. Nawet przy stosowaniu tych środków ostrożności nie ma gwarancji, że obrażeń uda się uniknąć.
 - Zapewnij ciepło, zwłaszcza głowy, szyi, stóp, kostek dłoni i nadgarstków.
 - Pobudzaj krążenie krwi robiąc regularne przerwy i rozciągając ramiona.
 - Unikaj również palenia.

- Dopilnuj, aby łańcuch pilarki był dobrze naostrzony, a pilarka zadbane. Jeżeli łańcuch jest tępy, piłowanie trwa dłużej, a ciało narażone jest na znacznie większe drgania podczas dociskania tępego łańcucha do drzewa. Pilarka z poluzowanymi częściami lub uszkodzonym/zużyтым tłumikiem drgań wytwarza większe drgania.
- Nie używaj pilarki zbyt długo bez przerwy.









ŚRODKI OSTROŻNOŚCI W CELU UNIKNIĘCIA ODBICIA



- Odbicie może się przytrafić, kiedy wierzchołek prowadnicy pilarki zetknie się z jakimś przedmiotem lub kiedy prowadnica zaklinuje się w drzewie (często z powodu zbyt wąskiego cięcia). W niektórych przypadkach odbicie może oznaczać, że prowadnica błyskawicznie zostanie wyrzucona do góry i do tyłu, w kierunku użytkownika. Jeżeli łańcuch pilarki zaklinuje się w pobliżu wierzchołka prowadnicy, może to oznaczać, że prowadnica szybko i mocno odbije do tyłu w kierunku użytkownika. Oba te zdarzenia mogą spowodować całkowitą utratę kontroli nad pilarką, co może być przyczyną poważnych obrażeń ciała.
- Nigdy nie polegaj wyłącznie na zabezpieczeniach wewnętrznych pilarki. Użytkownik pilarki łańcuchowej musi sam przedsięwziąć określone środki ostrożności, aby nie dopuścić do wypadku.
 - Jeżeli zapoznasz się z przyczynami powstawania odbicia, unikniesz zaskoczenia, kiedy takie odbicie się wydarzy. Często zaskoczenie jest przyczyną wypadku.
 - Trzymaj pilarkę mocno oburącz. Po uruchomieniu pilarki trzymaj zawsze prawą rękę na tylnym uchwycie, a rękę lewą na przednim. Zawsze chwytaj silnie za uchwyty, wykorzystując wszystkie palce. Pewny chwyt pozwala na odparcie odbicia i zachowanie kontroli nad pilarką. Nie zwalniasz chwytu.
 - Sprawdź, czy miejsce pracy jest wolne od przeszkód. Sprawdź, czy wierzchołek prowadnicy nie jest narażony w czasie pracy na kontakt z ukrytymi kłodami, gałęziami lub innymi przeszkodami.
 - Piłuj z dużą prędkością.
 - Nigdy nie trzymaj pilarki zbyt daleko od siebie i nigdy nie trzymaj jej powyżej wysokości ramion.
 - Stosuj się do zaleceń producenta odnośnie do ostrzenia i konserwacji łańcucha.
 - Używaj wyłącznie zamiennych prowadnic i łańcuchów zgodnych z zaleceniami producenta.

SYMBOLE

	Przeczytaj instrukcję ze zrozumieniem i przestrzegaj wszystkich zaleceń.
	Ostrzeżenie! Ryzyko wystąpienia odbicia. Zachowaj ostrożność i unikaj powstawania odbicia pilarki. Nigdy nie tnij końcem prowadnicy.
	Nigdy nie trzymaj pilarki jedną ręką.
	Zawsze trzymaj pilarkę oburącz.
	Używaj środków ochrony słuchu, okularów ochronnych oraz kasku.
	Przed użyciem pilarki przeczytaj instrukcję obsługi.
	Używaj rękawic ochronnych, które tłumią również drgania.
	Używaj obuwia ochronnego z podeszwą antypoślizgową.

Aby zapewnić bezpieczne użytkowanie i konserwację, na pilarcze łańcuchowej znajdują się wyłoczone symbole. Zwróć uwagę na te oznaczenia:

	<p>Otwór do wlewania mieszanki paliwowej Umiejscowienie: obok korka zbiornika paliwa</p>
	<p>Otwór do uzupełniania oleju łańcuchowego Umiejscowienie: obok korka zbiornika oleju</p>
	<p>Przełącznik silnika Przestaw przełącznik w położenie „0”, aby natychmiast wyłączyć silnik. Umiejscowienie: z lewej strony tylnego uchwyty</p>
	<p>Używanie ssania Wyciągnij dźwignię ssania, aby je wyłączyć, wciśnij, aby je włączyć. Umiejscowienie: Ostona filtra powietrza</p>
	<p>Regulacja pompy oleju Użyj wkrętaka, aby przekręcić śrubę w kierunku „MAX”, aby zwiększyć ilość oleju łańcuchowego, albo w kierunku „MIN”, aby zmniejszyć ilość oleju łańcuchowego. Umiejscowienie: Na spodzie silnika</p>
	<p>Śruba pod „H” reguluje mieszankę paliwową dla wysokiej prędkości cięcia.</p>
	<p>Śruba pod „L” reguluje mieszankę paliwową dla niskiej prędkości cięcia.</p>
	<p>Śruba pod „T” reguluje prędkość na biegu jałowym. Umiejscowienie: u góry po lewej stronie tylnego uchwyty</p>

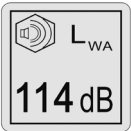
	Wskazuje, w którą stronę hamulec łańcucha jest wyłączone (biała strzałka) i włączony (czarna strzałka). Umiejscowienie: Przód osłony sprzęgła
	Wskazuje kierunek montowania łańcucha. Umiejscowienie: Przód osłony sprzęgła
	Ręczne uruchamianie silnika.
	Poziom hałas zgodny z dyrektywą UE. Szczegółowe poziomy hałas przedstawione są w rozdziale Dane techniczne oraz na tabliczce znamionowej.

DANE TECHNICZNE

Silnik

Pojemność skokowa	37,2 cm ³
Maks. moc silnika	1,2 kW
Paliwo	Mieszanina (40 części benzyny bezołowiowej/ 1 część oleju do silników dwusuwowych)
Pojemność zbiornika paliwa	310 cm ³
Olej łańcuchowy	Olej silnikowy SAE#10W-30
Pojemność zbiornika na olej	210 cm ³
Gaźnik	Membranowy
Zużycie paliwa przy maksymalnej mocy silnika	450 g/kWh
Prędkość obrotowa biegu jałowego	3100±400 obr./min
Maksymalna prędkość obrotowa z akcesorium do cięcia poprzecznego	12 000 obr./min
Maksymalna prędkość łańcucha	22,9 m/s
System zapłonowy	CDI z funkcją synchronizacji
Świeca zapłonowa	BOSCH L8RTF
Układ zasilania olejem	Mechaniczna pompa tłokowa z regulacją
Ogniwa prowadzące x podziątka	6T×0,375 cala
Wymiary (dł. x szer. x wys.)	370×235×270 mm
Masa na sucho (bez prowadnicy i łańcucha, zbiorniki puste)	4,5 kg
Zmierzony poziom mocy akustycznej	107,8 dB(A)
Gwarantowana moc akustyczna	114 dB(A)

Wartość wibracji (SS-EN/ISO 22867)

Uchwyt przedni	6,74 m/s ²
Uchwyt tylny	5,53 m/s ²
Współczynnik K (2006/42/EG)	1,5 m/s ²

Układ tnący prowadnica

Rodzaj	Koło zębate
Rozmiar	14 cala
Długość cięcia	330 mm

łańcuch do pilarki

Podziałka	0,375 cala
Głębokość	0,050 cala
Dopuszczalne kombinacje prowadnicy/łańcucha	PO14-50SR/91S053T

Zawsze używaj środków ochrony słuchu!

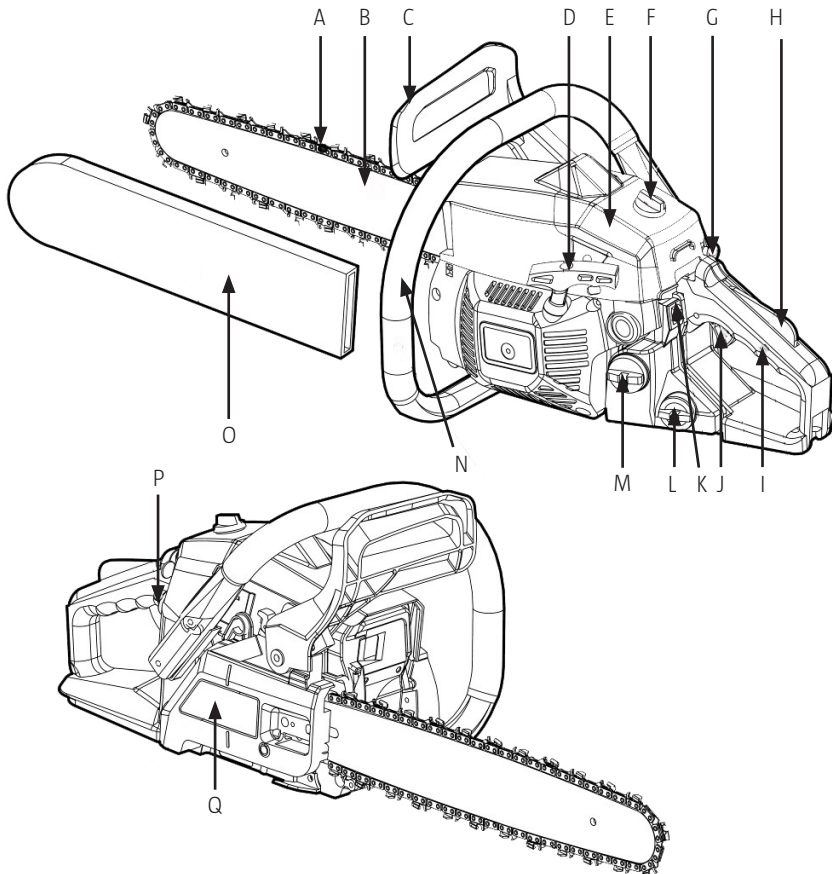
OPIS

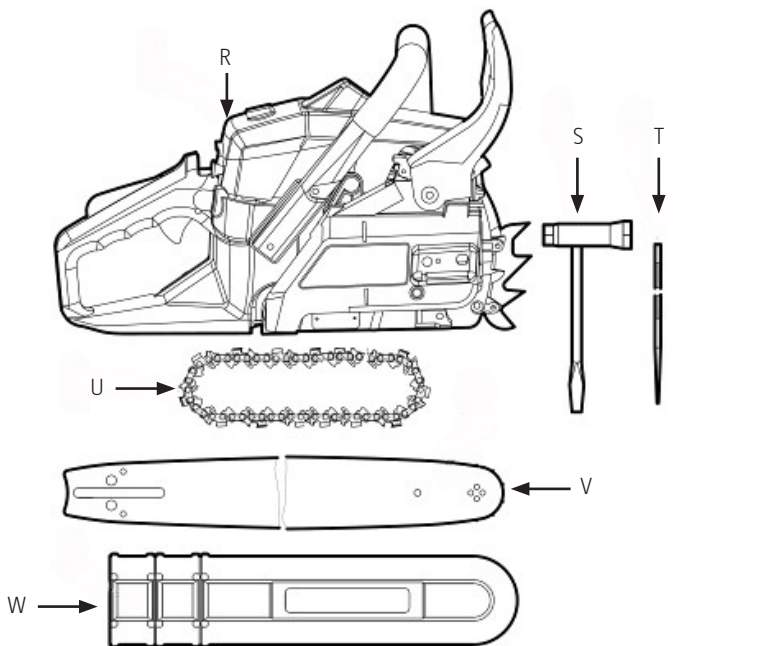

- | | | |
|---|----------------------------------|----------------------------------|
| A. Łańcuch do pilarki | H. Blokada dźwigni gazu | P. Pompa paliwa |
| B. Prowadnica | I. Uchwyt tylny | Q. Osłona sprzęgła |
| C. Przednia osłona dłoni/
hamulec łańcucha | J. Dźwignia gazu | R. Silnik |
| D. Rączka rozrusznika | K. Przetącznik silnika | S. Klucz do świec |
| E. Osłona filtra powietrza | L. Zbiornik oleju | T. Piłnik |
| F. Nakrętka blokująca | M. Zbiornik paliwa | U. Łańcuch do pilarki |
| G. Ssanie | N. Uchwyt przedni | V. Prowadnica |
| | O. Osłona prowadnicy łańcuchowej | W. Osłona prowadnicy łańcuchowej |

MONTAŻ

MONTOWANIE PROWADNICY I ŁAŃCUCHA

OSTRZEŻENIE! Łańcuch pilarki jest bardzo ostry. Używaj rękawic ochronnych.

1. Przyciągnij przednią osłonę dłoni/hamulec łańcucha do przedniego uchwytu, aby sprawdzić, czy hamulec łańcucha nie jest załączony.
2. Odkręć dwie nakrętki, zdejmij osłonę sprzęgła i przekładkę.
3. Zaczep łańcuch na kole łańcuchowym. Jednocześnie z układaniem łańcucha wokół prowadnicy łańcucha mocujesz prowadnicę na jednostce głównej.

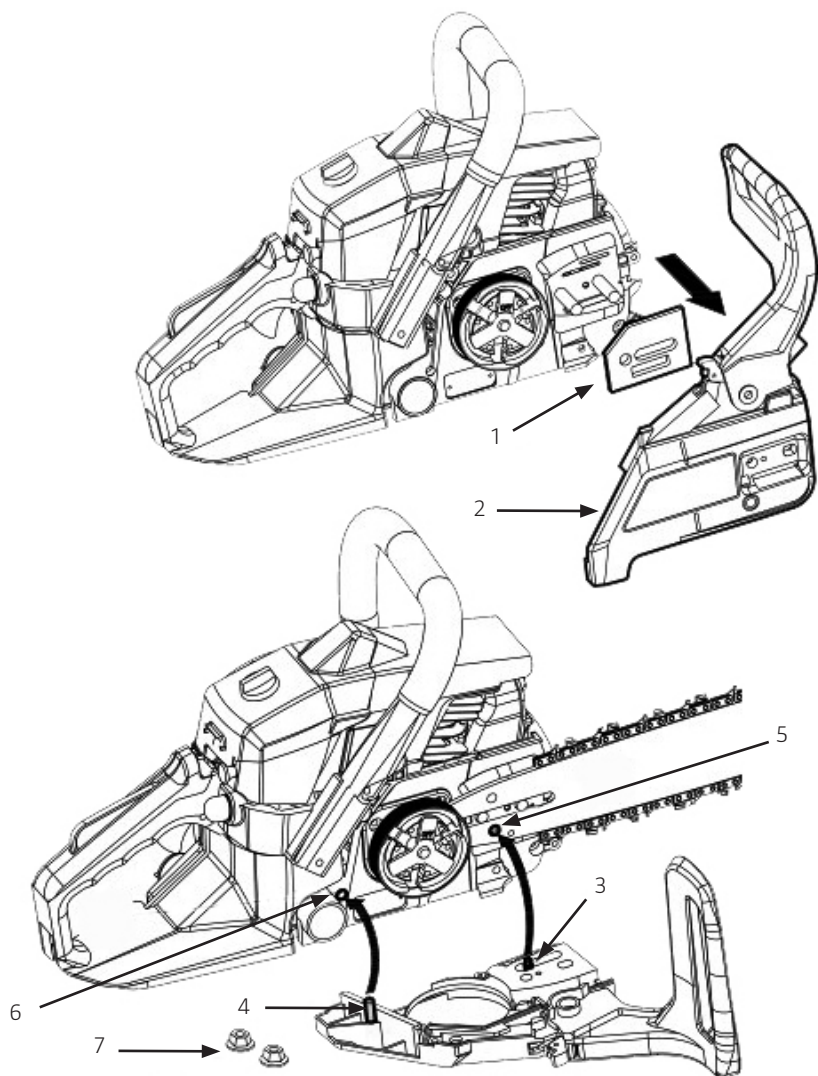

- | | | | |
|----|-----------------------------|----|----------------------------|
| 1. | Przełładka | 5. | Dolne otwory |
| 2. | Ośłona sprzęgła | 6. | Otwory na korpusie silnika |
| 3. | Nakrętka napinacza łańcucha | 7. | Nakrętki |
| 4. | Sworzeń | | |

4. Dopasuj nakrętkę napinacza łańcuch w dolnym otworze na prowadnicy, załóż ponownie osłonę sprzęgła i dokręć nakrętkę ręcznie. Upewnij się, że bolec na osłonie sprzęgła wpasowany jest w otwór w korpusie silnika.
5. Upewnij się, że montujesz łańcuch pilarki w odpowiednim kierunku.



Napinanie łańcucha ku prowadnicy

UWAGA! Prawidłowe napięcie łańcucha jest bardzo ważne. Niewłaściwe napięcie łańcucha przyspiesza zużycie prowadnicy i może spowodować zeskoczenie łańcucha z prowadnicy. Szczególnie ważna jest obsługa zupełnie nowego łańcucha pilarki, ponieważ rozciąga się on przy pierwszym użyciu.

Napinanie wzdłużne

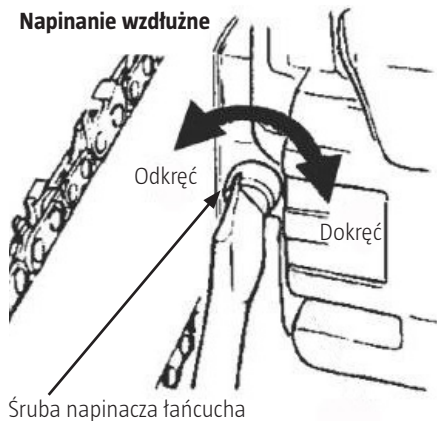

Napinanie boczne

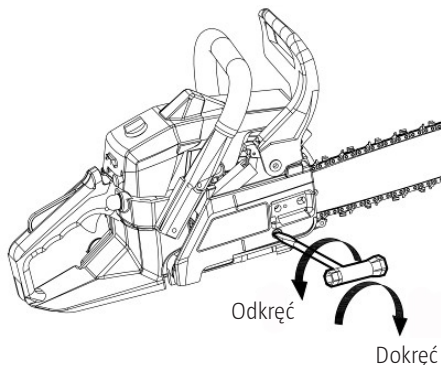

1. Skieruj wierzchołek prowadnicy ku górze i jednocześnie wyreguluj napięcie łańcucha, przekręcając śrubę napinającą, aż łańcuch ledwo będzie przylegać do dolnej krawędzi prowadnicy.
2. Wciąż kieruj wierzchołek prowadnicy ku górze i dokręć mocno obie nakrętki (12–15 Nm).

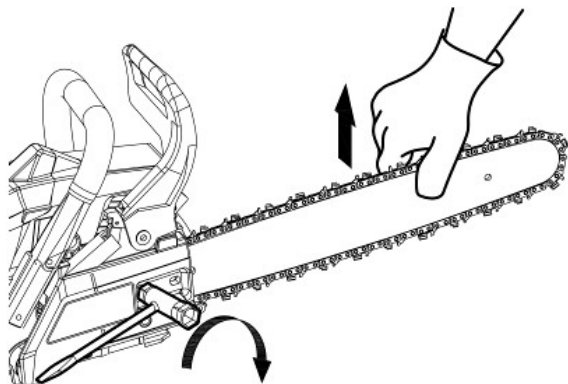

3. Sprawdź następnie, czy łańcuch porusza się lekko i jest odpowiednio napięty, przekręcając go dookoła ręką. W razie potrzeby powtórz regulację przy zdjętej ostonie sprzęgła.
4. Zawsze należy stosować amortyzator. Przykręć amortyzator do pilarki przed pierwszym użyciem. Przykręć amortyzator za pomocą dwóch śrub z przodu pilarki łańcuchowej.

OBŚŁUGA

UWAGA!

- Pilarka łańcuchowa może być stosowana do cięcia pni drzew, gałęzi drzew i kłód drewna odpowiednio co długości prowadnicy.
- Pilarki łańcuchowej używaj wyłącznie do cięcia drewna.
- Należy używać odpowiednich środków ochrony indywidualnej.
- Pilarka łańcuchowa przeznaczona jest do użytkowania przez osobę doświadczoną w przycinaniu i obalaniu drzew.
- Odpowiedzialność za ewentualne obrażenia ciała lub uszkodzenie mienia będące skutkiem niewłaściwego użytkowania leży po stronie użytkownika, a nie producenta.
- Należy stosować odpowiednie kombinacje łańcucha i prowadnicy, zgodne z niniejszą instrukcją obsługi.
- Przewidziane przeznaczenie oznacza również, że użytkownik musi przestrzegać przepisów bezpieczeństwa oraz wszystkich wskazówek zawartych w niniejszej instrukcji obsługi.
- Wszystkie osoby, które będą obsługiwały pilarkę, muszą zapoznać się z narzędziem i wziąć pod uwagę istniejące zagrożenia. Należy podjąć wszystkie możliwe środki bezpieczeństwa. Poza tym należy również przestrzegać ogólnych przepisów bezpieczeństwa.
- Jeżeli pilarka łańcuchowa zostanie w jakikolwiek sposób zmodyfikowana, odpowiedzialność przestaje obowiązywać, a gwarancja traci ważność.
- Pilarka łańcuchowa przeznaczona jest do stosowania w ogrodach przydomowych.

PALIWO

OSTRZEŻENIE!

- Paliwo jest łatwopalne. W pobliżu nie można palić i nie może występować otwarty ogień/iskry.

UWAGA!

- Paliwo bez oleju, czysta benzyna – powoduje szybko poważne uszkodzenia silnika.
- Olej do silników czterosuwowych lub olej do silników dwusuwowych chłodzonych wodą może uszkodzić świece zapłonowe, zablokować układ wydechowy lub zacinać się pierścieni tłokowych.

Silnik smarowany jest olejem przeznaczonym specjalnie do silników dwusuwowych chłodzonych powietrzem. Jeżeli taki olej jest niedostępny, użyj oleju z dodatkami przeciwutleniającymi, które wyraźnie są przeznaczone do silników dwusuwowych chłodzonych powietrzem.

Zalecane proporcje mieszanki

40 części benzyny: 1 część oleju (JASO FC lub ISO EGC do silników dwusuwowych chłodzonych powietrzem)

2,5% (1:40)

Benzyna w litrach	Olej do silników dwusuwowych w ml
1	25
5	125
10	250
20	500

Mieszanie paliwa

1. Odmierz ilości benzyny i oleju do sporządzenia mieszanki.
2. Wlej niewielką ilość benzyny do czystego i atestowanego kanistra.
3. Wlej cały olej i dokładnie wymieszaj.
4. Wlej pozostałą benzynę i ponownie wymieszaj, tym razem co najmniej przez minutę.
5. Czytelnie oznacz kanister, aby uniknąć zamieszania.



Uzupełnianie paliwa

1. Zdejmij korek zbiornika paliwa i zbiornika oleju. Połóż korki w niezakurzonej miejscu.
2. Wlej mieszankę paliwa do zbiornika paliwa i napełnij zbiornik oleju do 80%.
3. Załóż z powrotem korki wlewu i wytrzyj ewentualne rozlania.

OLEJ ŁAŃCUCHOWY

Zawsze używaj specjalnego oleju przeznaczonego do pilarek łańcuchowych.

UWAGA! Nigdy nie stosuj zużytego oleju lub oleju z odzysku, ponieważ może to spowodować uszkodzenie pompy olejowej.

URUCHAMIANIE

OSTRZEŻENIE!

- Przed włączeniem silnika upewnij się, że łańcuch pilarki nie dotyka żadnego przedmiotu. Hamulec łańcucha zawsze powinien być aktywowany, kiedy pilarka jest uruchamiana.
- Włączoną pilarkę należy zawsze trzymać oburącz mocnym chwytem. Nawet jeżeli jesteś osobą leworęczną, lewa dłoń powinna spoczywać na uchwycie przednim, a prawa dłoń na uchwycie tylnym.

Uruchamianie zimnego silnika

1. Ustaw przełącznik w pozycji „I”.
2. Wciśnij pompę paliwową do momentu, aż zauważysz, że paliwo zaczyna się pojawiać.
3. Wyciągnij dźwignię ssania. Teraz ssanie jest wyłączone, a dźwignia gazu ustawiona jest w położeniu rozruchowym.
4. Naciśnij przednią osłonę dłoni/hamulec łańcucha do przodu i w dół, aby aktywować hamulec łańcucha.
5. Pozostaw pilarkę leżącą na ziemi, chwyć ją mocno i pociągnij mocno za rączkę rozrusznika.
6. Kiedy silnik się uruchomi, wciśnij dźwignię gazu, aby wyłączyć ssanie, i ponownie pociągnij za rączkę rozrusznika, aby uruchomić silnik.
7. Przyciągnij przednią osłonę dłoni/hamulec łańcucha aż do uchwytu, aby wyłączyć hamulec łańcucha. Trzymaj dźwignię gazu lekko wciśniętą, aby umożliwić rozgrzanie silnika.

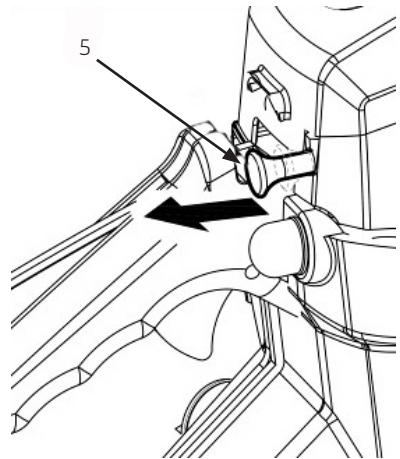
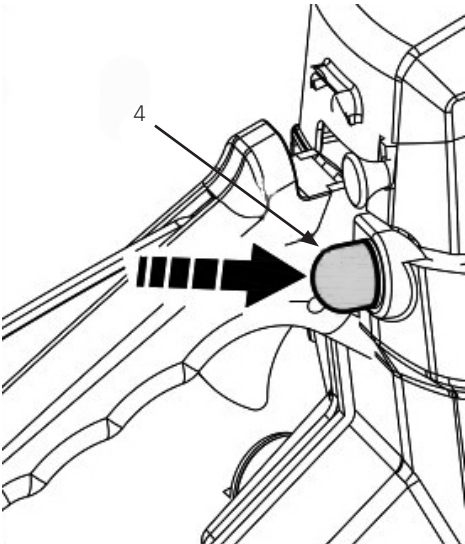
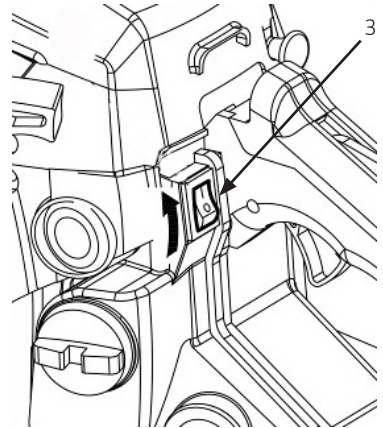
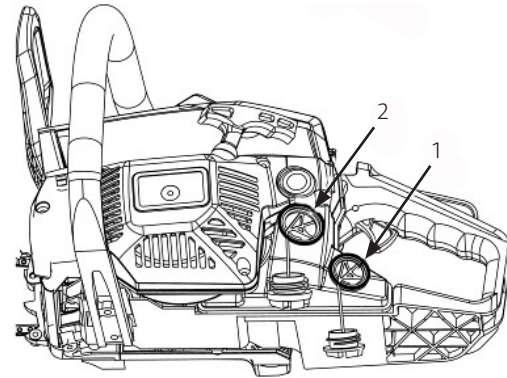

- | | | | | | |
|----|-----------------|----|---------------------|----|--------|
| 1. | Olej łańcuchowy | 3. | Przełącznik silnika | 5. | Ssanie |
| 2. | Paliwo | 4. | Pompa paliwa | | |

Uruchamianie rozgrzanego silnika

1. Uruchamianie bezpośrednio po wyłączeniu silnika: ustaw dźwignię ssania w pozycji włączonej. Po wyciągnięciu dźwigni następuje powrót do normalnego trybu pracy i nie można jej wcisnąć ręcznie. Naciśnij dźwignię gazu, aby ponownie ustawić ssanie w trybie pracy.
2. Naciśnij osłonę przedniej osłony dłoni/hamulca łańcucha do przodu i w dół, aby aktywować hamulec łańcucha.
3. Pozostaw pilarkę leżącą na ziemi, chwyć ją mocno i pociągnij mocno za rączkę rozrusznika.



4. Kiedy silnik się uruchomi, wciśnij dźwignię gazu, aby wyłączyć ssanie, i ponownie pociągnij za rączkę rozrusznika, aby uruchomić silnik.
5. Przyciągnij przednią osłonę dłoni/hamulec łańcucha aż do uchwyty, aby wyłączyć hamulec łańcucha.

ZATRZYMYWANIE

1. Zwolnij dźwignię gazu i pozwól, aby silnik pracował przez kilka minut na biegu jałowym.
2. Ustaw przekaźnik w położeniu „0”.

SPRAWDZANIE SMAROWANIA ŁAŃCUCHA

- Po włączeniu silnika uruchom łańcuch na średniej prędkości, aby sprawdzić, czy olej łańcuchowy rozprowadzany jest tak, jak pokazano na rysunku poniżej.

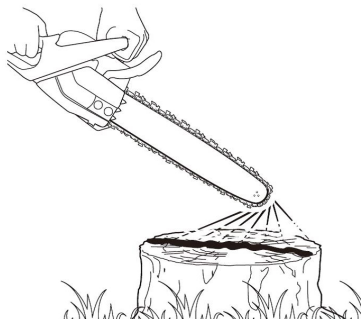

- Dopyty oleju łańcuchowego można wyregulować, wkładając wkrętak w otwór na samym dole po stronie sprzęgła i regulując śrubę oleju łańcuchowego. Wyreguluj przepływy w taki sposób, aby był odpowiedni do pracy, które ma być wykonane.
 - Przekręć śrubę w kierunku przeciwnym do wskazówek zegara, aby zwiększyć przepływy.
 - Przekręć śrubę zgodnie ze wskazówkami zegara, aby zmniejszyć przepływy.

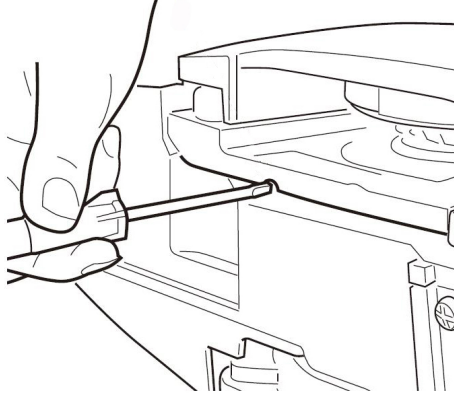

UWAGA! Zbiornik oleju opróżnia się mniej więcej w tym samym czasie co zbiornik paliwa. Pamiętaj, aby uzupełnić olej jednocześnie z uzupełnianiem paliwa.

KONTROLA DZIAŁANIA SPRZĘGŁA

Przed każdym użyciem sprawdź, czy łańcuch nie porusza się, kiedy pilarka pracuje na biegu jałowym.

REGULACJA GAŹNIKA

Regulację może przeprowadzać wyłącznie autoryzowany punkt serwisowy.

HAMULEC ŁAŃCUCHA

- Hamulec łańcucha to urządzenie zabezpieczające, które natychmiast zatrzymuje łańcuch, jeżeli zacznie odskakiwać na skutek odbicia.
- Normalnie hamulec jest aktywowany automatycznie w wyniku działania sił bezwładności. Można go również uruchomić ręcznie, dociskając hamulec łańcucha/przednią osłonę dłoni do przodu i w dół.
- Kiedy hamulec jest włączony, z podstawy uchwytu hamulca wystaje biały stożek.
- Aby wyłączyć hamulec należy przyciągnąć przednią osłonę/hamulec w kierunku przedniego uchwytu, aż do usłyszenia kliknięcia.
- Kiedy hamulec jest włączony, zwolnij dźwignię gazu, aby zmniejszyć prędkość obrotową silnika.

UWAGA!

- Jeżeli pilarka będzie wciąż pracować przy włączonym hamulcu, sprzęgło bardzo mocno się nagrzeje, co może prowadzić do problemów.
- Przed użyciem pilarki zawsze sprawdź, czy hamulec działa prawidłowo.

Kontrola hamulca

1. Wyłącz silnik.
2. Przytrzymaj pilarkę pionowo, zwolnij przedni uchwyt i uderz wierzchołkiem prowadnicy w pień lub inny kawałek drewna. Hamulec powinien się włączyć. Czas reakcji zależy od wielkości prowadnicy.

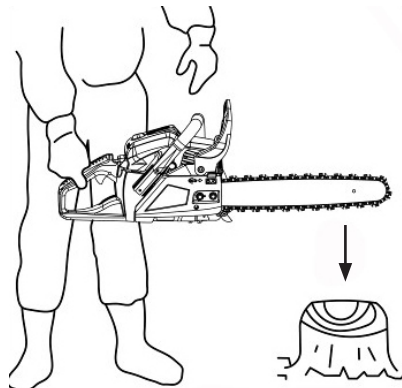

OSŁONA PRZECIWMROZOWA GAŹNIKA

- Jeżeli pilarka używana jest w temperaturze od 0 do 5°C, a wilgotność powietrza jest duża, może to doprowadzić do powstawania oblodzenia, które może spowodować, że silnik będzie pracował z mniejszą mocą lub nierówno.
- Pilarka ma otwór wentylacyjny po prawej stronie obudowy cylindra, aby ciepłe powietrze mogło być doprowadzane do silnika, co zabezpiecza przed oblodzeniem.
- W zwykłych warunkach pilarka powinna być użytkowana w normalnym trybie pracy, tzn. przy ustawieniach fabrycznych, które ma w chwili zakupu.
- Jeżeli jednak istnieje ryzyko oblodzenia, należy pilarkę przed użyciem ustawić w trybie osłony przeciwmrozowej.
- Używanie pilarki w trybie osłony przeciwmrozowej, mimo że na dworze się ociepliło, może doprowadzić do utrudnionego uruchomienia silnika lub uniemożliwić pracę przy normalnych obrotach silnika, dlatego tryb osłony przeciwmrozowej należy wyłączyć, jeżeli tylko nie ma już ryzyka oblodzenia.

Przełączanie pomiędzy różnymi trybami

1. Wyłącz silnik za pomocą przełącznika.
2. Zdejmij pokrywę filtra powietrza, wyjmij filtr powietrza, a następnie dźwignię ssania z obudowy cylindra.
3. Odkręć śruby, które mocują obudowę cylindra (trzy śruby od strony wewnętrznej i jedna od strony zewnętrznej pokrywy), a następnie zdejmij obudowę cylindra.
4. Przesuń pokrywę osłony przeciwmrozowej po prawej stronie do dołu, aby ją otworzyć.
5. Wyreguluj osłonę przeciwmrozową, aby symbol płatków śniegu był skierowany ku górze, a następnie załóż ją ponownie w jej pierwotnym miejscu na obudowie cylindra.
6. Zamontuj ponownie obudowę cylindra i wszystkie pozostałe części.

PRZED PIŁOWANIEM

- Przeczytaj rozdział „Bezpieczne użytkowanie”. Przestrzegaj wszystkich instrukcji bezpieczeństwa.
- Przy pierwszym użyciu pilarki należy wybrać proste zadanie. W ten sposób można zaznajomić się ze swoją pilarką.
- Pilarka łańcuchowa może być używana wyłącznie do cięcia drewna. Nigdy nie przecinaj innych materiałów. Drgania i odbicie są różne w zależności od materiału, a zalecenia bezpieczeństwa nie mają wtedy zamierzonego efektu.
- Nigdy nie używaj pilarki do unoszenia, przenoszenia lub przycinania przedmiotów.
- Nigdy nie montuj pilarki na statywie. Niedozwolone jest montowanie na pilarce jakichkolwiek innych akcesoriów niż określone przez producenta, a pilarka nie może być użyta do innych celów niż te, do których jest przeznaczona.
- Pilarka nigdy nie wymaga dociskania do miejsca cięcia. Naciśnij tylko lekko pilarkę, kiedy silnik pracuje z pełną mocą.
- Pilarkę należy sprawdzić, jeżeli upadła lub została narażona na inne zdarzenia mogące spowodować uszkodzenia oraz przed każdym użyciem.
- Jeżeli silnik pracuje z wysoką prędkością, a jednocześnie łańcuch zakleszczył się w rzazie, może to spowodować uszkodzenie układu sprzęgła.
- Jeżeli łańcuch pilarki zakleszczy się, nie próbuj nigdy wyciągać go siłą. Zamiast tego użyj klina lub podobnego narzędzia, aby rozszerzyć nacięcie.

UWAGA!

- Amortyzator musi być zawsze zamontowany na pilarce. Dociśnij amortyzator do pnia drzewa za pomocą tylnego uchwytu. Naciśnij przedni uchwyt w kierunku nacięcia. Amortyzator powinien w razie potrzeby pozostać, aby ułatwić dalsze piłowanie. Przy piłowaniu drzew i grubych gałęzi użyj amortyzatora, ponieważ wpływa to na poprawę bezpieczeństwa i ogranicza drgania.
- Jeżeli natrafisz na przeszkodę między drzewem a pilarką, wyłącz pilarkę. Odczekaj, aż pilarka całkowicie się zatrzyma. Użyj rękawic ochronnych i usuń przeszkodę. Jeżeli należy zdjąć łańcuch, postępuj zgodnie z odpowiednimi wskazówkami w instrukcji obsługi. Po oczyszczeniu łańcucha lub jego ponownym zamontowaniu należy przeprowadzić cięcie próbne. W razie wystąpienia drgań lub nietypowych dźwięków, natychmiast zakończ używanie pilarki i skontaktuj się z działem obsługi klienta Jula.

OCHRONA PRZED ODBICIAMI

- Pilarka ma hamulec łańcucha, który, jeżeli działa prawidłowo, zatrzymuje łańcuch w przypadku odbicia.
- Działanie hamulca łańcucha należy skontrolować przed każdym użyciem: popracuj pilarką z pełną mocą przez 1–2 sekundy, a następnie wciśnij osłonę przedniego uchwytu do przodu. łańcuch powinien natychmiast się zatrzymać przy silniku pracującym na pełnych obrotach. Jeżeli zatrzymanie łańcucha się opóźnia albo łańcuch nie zatrzymuje się, zanim pilarki będzie można użyć ponownie, należy wymienić taśmę hamulca i bęben sprzęgła.

- Bardzo ważne jest kontrolowanie działania hamulca łańcucha przed każdym użyciem oraz

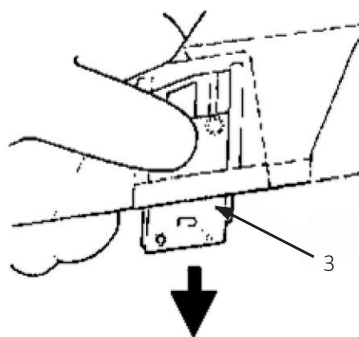
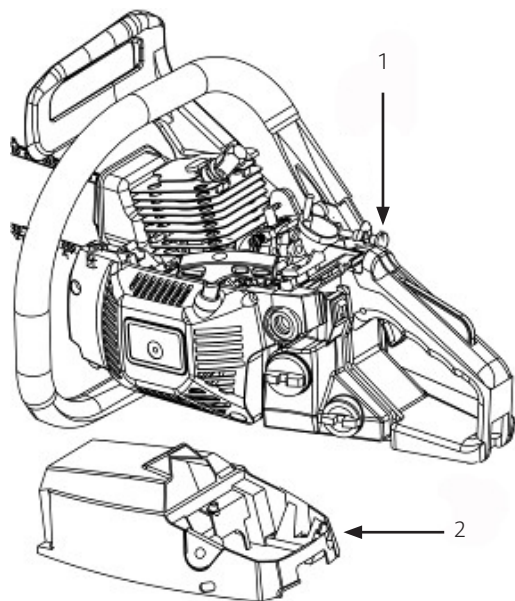

1. Ssanie
2. Osłona cylindra
3. Ochrona przeciwmrozowa
4. Symbol słońca
5. Symbol śniegu

Tryb normalny

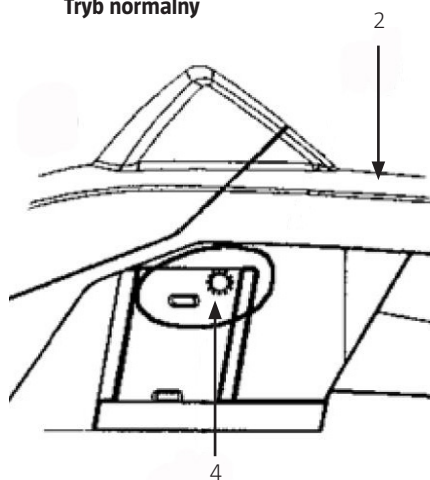

Tryb ochrony przeciwmrozowej

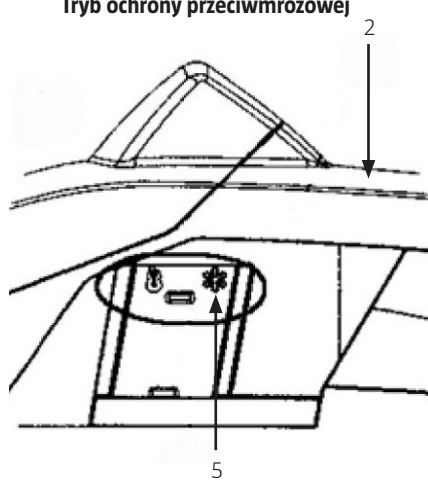

sprawdzenie, czy łańcuch jest dostatecznie ostry (rysunek 6), ponieważ znacznie zmniejsza to ryzyko odbicia (rysunek 7). Jeżeli zabezpieczenia zostaną usunięte, jeżeli pilarka nie jest konserwowana we właściwy sposób lub jeżeli prowadnica/łańcuch zostaną nieprawidłowo zamontowane, zwiększa się ryzyko poważnych obrażeń na skutek odbicia.

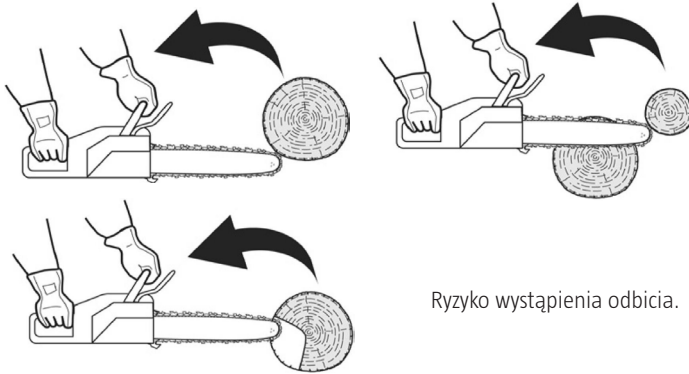

Ryzyko wystąpienia odbicia.

OBALANIE DRZEW

OSTRZEŻENIE! Przed rozpoczęciem obalania pamiętaj o ostrzeżeniu wszystkich w pobliżu.

1. Ustal kierunek obalania w oparciu o siłę i kierunek wiatru, nachylenie drzewa, umiejscowienie większych gałęzi, odpowiednie miejsce do usuwania po obaleniu itd.
2. Najpierw oczyść otoczenie drzewa i ustal drogę ewakuacji, kiedy drzewo zacznie opadać.
3. Wykonaj rżaz podcinający od strony kierunku obalania drzewa, do mniej więcej jednej trzeciej średnicy pnia.
4. Wykonaj rżaz ścinający po przeciwnej stronie pnia, nieco wyżej niż dolna część rżazu podcinającego.

PIŁOWANIE PNIA

OSTRZEŻENIE!

- Upewnij się, że masz odpowiednie oparcie dla stóp, a drzewo leży stabilnie.
- Pamiętaj, że przycinane pnie mogą się przewrócić lub potoczyć.
- Przeczytaj wskazówki zawarte w rozdziale „Bezpieczne użytkowanie”, aby uniknąć odbicia.
- Przed rozpoczęciem pracy sprawdź kierunek naprężenia pnia, która ma być przycinana.
- Zawsze zakończ piłowanie w kierunku przeciwnym do kierunku naprężenia – w ten sposób prowadnica nie zakleszczy się w nacięciu.

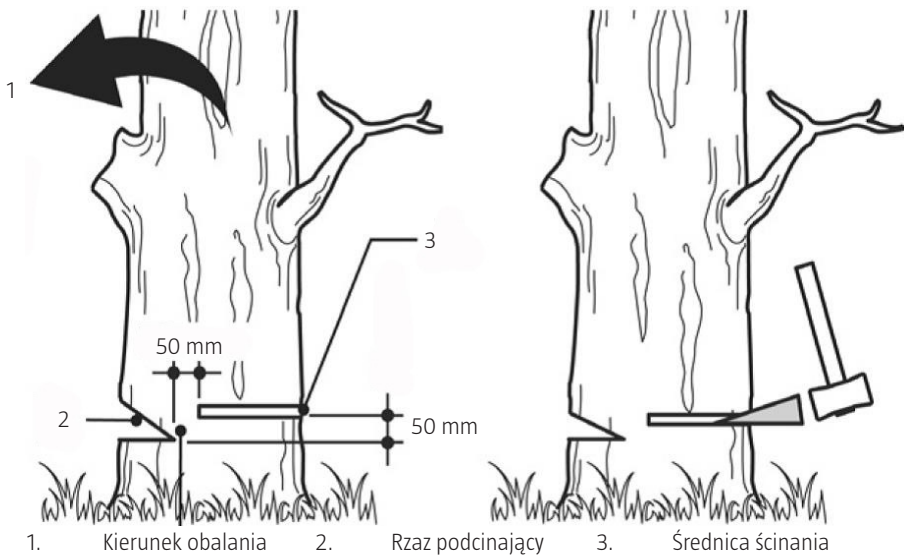

Przycinanie pnia bez podparcia

Przepiłuj pień do połowy, obróć go i przepiłuj pozostałą część nacięcia od przeciwnej strony.

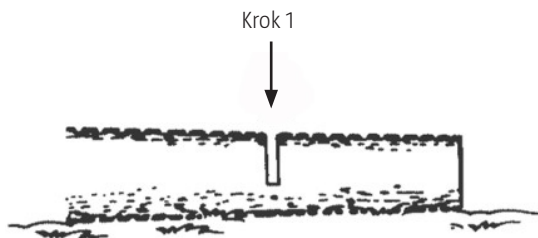

Przycinanie pnia z podparciem

Przepiłuj jedną trzecią średnicy z dołu do góry i zakończ, piłując od góry do dołu.

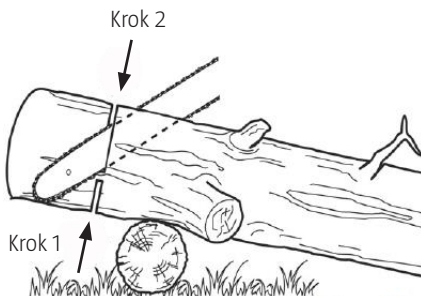

Przepiłuj jedną trzecią średnicy z góry do dołu i zakończ, piłując od dołu do góry.

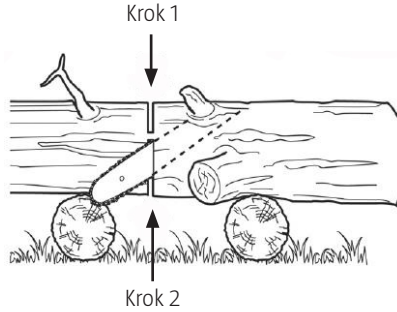

PIŁOWANIE GAŁĘZI

OSTRZEŻENIE!

- Upewnij się, że masz odpowiednie oparcie dla stóp i nigdy podczas piłowania nie stawaj na drabinie itp.
- Nie pochylaj się zbyt mocno do przodu.
- Nie przecinaj nigdy powyżej wysokości ramion.
- Zawsze trzymaj piłarkę oburącz.

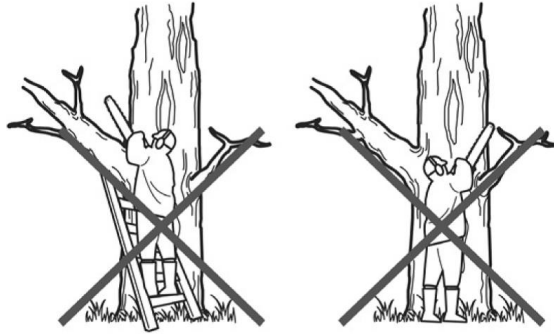

Okrzesywanie obalonego drzewa

1. Najpierw sprawdź kierunek gałęzi.
2. Następnie wykonaj niewielkie nacięcie gałęzi po stronie naprężenia ściskającego – zapobiegnie to odbiciu gałęzi.
3. Wykonaj cięcie od strony naprężeń rozciągających.

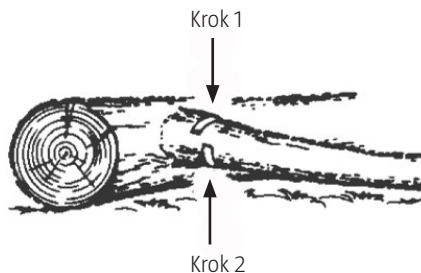

OSTRZEŻENIE! Przygotuj się na to, że gałęzie mogą sprężynować.

Przycinanie

Wykonaj nacięcie od dołu do góry, zakończ, piłując od góry do dołu.

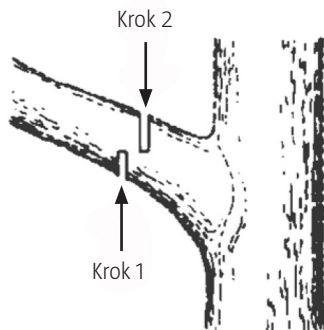

KONSERWACJA

OSTRZEŻENIE!

- Używaj wyłącznie części zamiennych określonych w niniejszej instrukcji obsługi.
- Stosowanie innych części zamiennych może prowadzić do poważnych uszkodzeń.
- Postępuj zgodnie z instrukcjami dotyczącymi konserwacji i pielęgnacji. Jeżeli pilarka łańcuchowa nie będzie konserwowana zgodnie ze wskazówkami, może się zepsuć.
- Przed przystąpieniem do czyszczenia, sprawdzania lub reperacji pilarki upewnij się, że silnik się zatrzymał i ostygł.
- Odtłącz nasadkę świecy zapłonowej, aby uniknąć niezamierzonego uruchomienia pilarki.

PO KAŻDYM UŻYCIU

Filtr powietrza

- Aby usunąć pył z powierzchni pokrywy filtra, postukaj rógami pokrywy o twardą powierzchnię.
- Aby oczyścić z zabrudzeń sam filtr, otwórz pokrywę filtra i oczyść filtr szczoteczką. Można również przedmuchać filtr (od wewnątrz) sprężonym powietrzem.
- Zamontuj pokrywę filtra, dociskając na brzegach, aż obie połowki się zatrzasną.

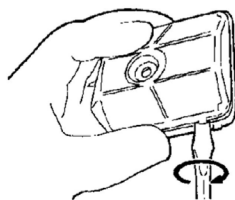
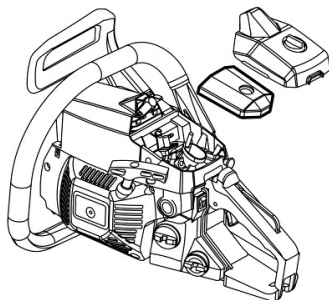

Otwór smarujący

Zdejmij prowadnicę i sprawdź, czy otwór smarujący nie jest zatkany.

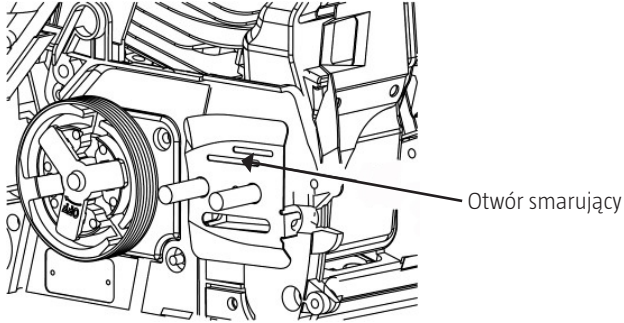

Prowadnica

- Kiedy prowadnica jest zdemontowana, usuń trociny ze szczeliny na prowadnicy i z otworu smarującego.

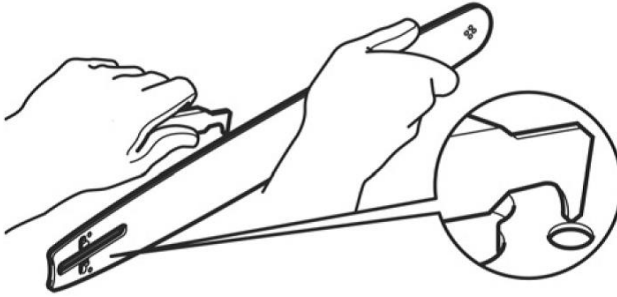

- Nasmaruj koło napędu przez otwór na olej łańcuchowy na górze prowadnicy.

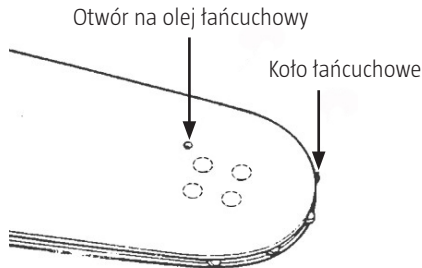

Pozostałe

- Sprawdzaj pilarkę pod kątem wycieków paliwa, poluzowanych śrub/nakrętek/części i uszkodzeń jej najważniejszych części – zwłaszcza mocowań uchwytów i mocowania prowadnicy.
- W razie wykrycia błędów należy je usunąć przed ponownym użyciem pilarki.

KONSERWACJA PLANOWA

Kołnierze cylindrów

- Jeżeli między kołnierzami cylindrów nagromadzi się pył, silnik będzie się przegrzewał. Regularnie sprawdzaj i czyść kołnierze cylindra.
- W pierwszej kolejności zdejmij pokrywę filtra powietrza oraz pokrywę cylindra. Podczas ponownego zakładania pokrywy cylindra upewnij się, że przewody i uszczelki znajdują się na swoim miejscu.

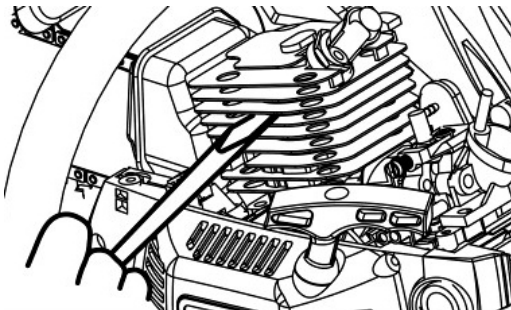

Filtr paliwa

- Użyj haczyka z drutu stalowego, aby wyciągnąć filtr z otworu zbiornika paliwa.
- Rozłóż filtr i oczyść go benzyną lub wymień, jeżeli to konieczne.

UWAGA!

- Użyj zacisku, aby przytrzymać wąż ssący po wyjęciu filtra.
- Podczas ponownego wkładania filtra uważaj, aby włókna lub pył nie przedostały się do węża ssącego.

Świeca zapłonowa

Oczyść elektrody stalową szczotką i jeżeli trzeba, wyreguluj odstęp między elektrodami do 0,65 mm.

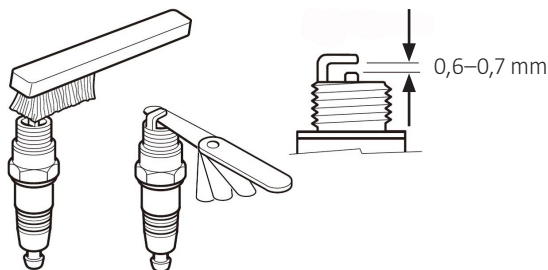

Koło łańcuchowe

- Sprawdź koło łańcuchowe pod kątem pęknięć i zużycia.
- Jeżeli koło jest bardzo zużyte, wymień je. Nigdy nie montuj nowego łańcucha na zniszczonym kole łańcuchowym ani odwrotnie.

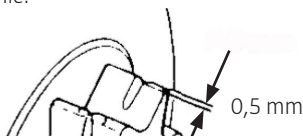

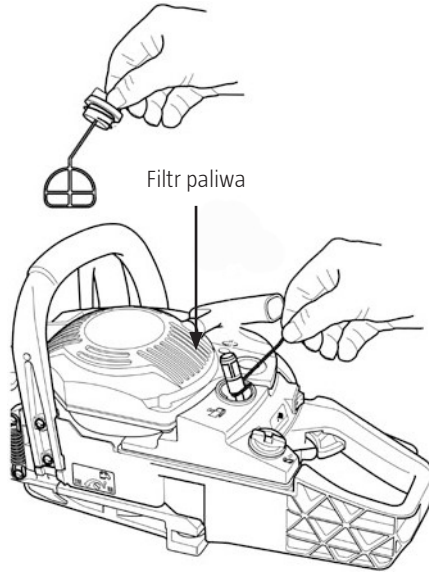

Amortyzator przedni i tylny

- Należy wymienić, jeżeli mocowanie zaczyna być luźne lub guma zaczyna pękać.
- Jeżeli w metalu w tylnym amortyzatorze śruba spowodowała powstanie luzu, należy wymienić amortyzator.

ŁAŃCUCH PILARKI I PROWADNICA

Szlifowanie zębów tnących

- Bardzo ważne jest, aby zęby tnące łańcucha były zawsze naostrzone.
- Ostrza należy zeszlifować, jeżeli:
 - trociny wyglądają bardziej jak pył,
 - w czasie piłowania trzeba dociskać bardzo mocno,
 - trudno jest wykonać proste cięcie,
 - poziom drgań się zwiększa,
 - zużycie paliwa rośnie.

OSTRZEŻENIE! Używaj rękawic ochronnych.

Zanim zaczniesz pracę:

1. Upewnij się, że łańcuch jest dobrze zamocowany.
2. Upewnij się, że silnik jest wyłączony.

Używaj okrągłego pilnika w wielkości odpowiedniej do łańcucha.

- Typ łańcucha: 91S053T
- Rozmiar pilnika: 4 mm



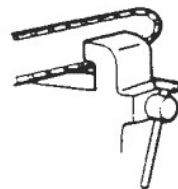

1. Umieść pilnik na zębie tnącym i pociągnij prosto do przodu.
2. Trzymaj pilnik w sposób pokazany na rysunku.
3. Po zeszlifowaniu wszystkich zębów łańcucha sprawdź ogranicznik głębokości i zeszlifuj do właściwego poziomu, jak pokazano na rysunku.

OSTRZEŻENIE!

- Pamiętaj o zaokrągleniu przodu w celu zmniejszenia ryzyka wystąpienia odbicia lub pęknięcia łańcucha.
- Sprawdź, czy wszystkie zęby tnące są tej samej długości i nachylone w ten sam sposób, jak przedstawiono w tabeli.

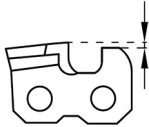
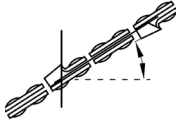

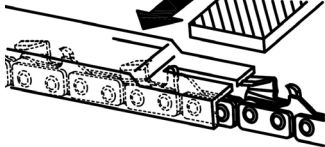
Średnica pilnika 4 mm	
Kąt ostrzenia	
Kąt pochylenia pilnika	
Kąt ostrza 55°	

Głębokość 0.64 mm	
Obrót imadła 30°	
Nachylenie imadła 0°	
Kąt 80°	
Głębokość	
Pilnik	

Prowadnica

- Odwracaj prowadnicę w regularnych odstępach czasu, aby zmniejszyć zużycie.
- Prowadnica powinna zawsze być całkowicie prosta.
- Sprawdź zużycie prowadnicy. Przyłóż linijkę do prowadnicy i zewnętrznej części zęba tnącego. Jeżeli występuje między nimi odstęp, oznacza to, że prowadnica jest w w dobrym stanie. W przeciwnym wypadku prowadnica jest zużyta. Zużyta prowadnicę należy naprawić lub wymienić.

UWAGA! W tabeli poniżej przedstawione są wszystkie dopuszczalne kombinacje prowadnicy i łańcucha. Przy wymianie można wyłącznie stosować prowadnice i łańcuchy z poniższej tabelki. Użycie niezatwierdzonej kombinacji może doprowadzić do poważnych obrażeń ciała i uszkodzenia pilarki łańcuchowej.

Podziałka	Prowadnica			Łańcuch
	Długość (cm)	Szerokość (mm)	Kod	Kod
3/8"	35 cm	1,3 mm	PO14-50SR	91S053T

PRZECHOWYWANIE

1. Opróżnij zbiornik paliwa i użyj resztki paliwa pozostałego w silniku.
2. Opróżnij zbiornik oleju.
3. Wyczyść całą pilarkę.
4. Przechowuj pilarkę w miejscu suchym, niedostępnym dla dzieci.

UTYLIZACJA I OCHRONA ŚRODOWISKA

- Nigdy nie wylewaj resztek oleju łańcuchowego lub mieszanki paliwa do kanalizacji lub środowiska

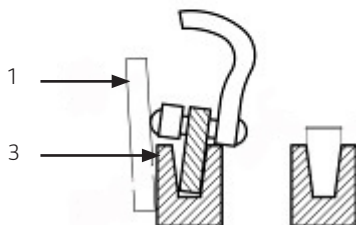
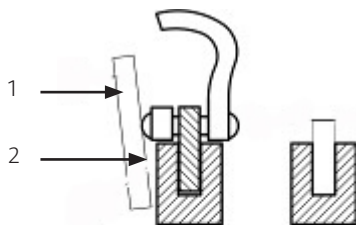

1. Linijka
2. Odstęp
3. Brak odstępu

naturalnego.

- Jeżeli pilarka ma być utylizowana, nie wolno jej wyrzucać z normalnymi odpadami domowymi, ale trzeba ją oddać do punktu zbiórki odpadów.
- Opróżnij pilarkę całkowicie z oleju i paliwa i przekazaj olej/paliwo do punktu utylizacji odpadów.
- Również pilarka powinna być utylizowana w odpowiedni sposób. Jeżeli pilarka będzie zutylizowana we właściwy sposób, części z tworzywa i metalu można oddzielić i odzyskać. Informacje na temat sposobu utylizacji materiałów i maszyn można uzyskać w gminie.

WYKRYWANIE USTEREK

Usterka	Przyczyna	Sposób usunięcia
Pilarka nie włącza się OSTRZEŻENIE!	Sprawdź, czy paliwo nie zawiera wody lub czy nie jest zbyt niskiej jakości/źle wymieszane.	Zastąp właściwą mieszanką paliwa.
Upewnij się, czy ochrona przeciwmrozowa nie jest włączona.	Sprawdź, czy silnik nie jest zalany.	Wykręć świecę zapłonową i wytrzymaj ją. Pociągnij następnie za rączkę rozrusznika, bez włączenia ssania.
	Sprawdź iskrę na świecy.	Wymień świecę zapłonową.

Niska moc/ słabe przyspieszenie/ nierówna praca na biegu jałowym	Sprawdź, czy paliwo nie zawiera wody lub czy nie jest zbyt niskiej jakości/źle wymieszane.	Wyczyść.
	Sprawdź, czy gaźnik nie jest nieprawidłowo wyregulowany.	Wyreguluj prędkość obrotową.
Olej nie wydostaje się	Sprawdź jakość oleju.	Wymień.
	Sprawdź, czy otwór oleju lub przewód olejowy nie są zatkane.	Wyczyść.

Jeżeli problem związany z pilarką nie zniknie, skontaktuj się z działem obsługi klienta Jula.

SAFETY INSTRUCTIONS

Read the operating instructions carefully before use!

Please retain for future reference.

- Always keep these Operating Instructions together with the chainsaw.
- Follow the safety instructions in order to prevent accidents which could lead to serious bodily injury or death.
- Follow the safety instructions in order to avoid damage to the product.
- Familiarise yourself with the saw's controls so that you are able to operate it safely.
- Always observe all local safety regulations when operating your chainsaw.
- Incorrect handling can lead to serious personal injury.
- Even with correct usage the saw constitutes some risk. The nature of the saw means that the following risks should be taken into account:
 - Contact with the unprotected sawing chain (cuts).
 - Unexpected, sudden movement of the guide bar (cuts).
 - Hearing damage, if no ear defenders are used.
 - Breathing in harmful particles or exhaust gases from the engine.
 - Skin contact with petrol.

NOISE

WARNING Risk of hearing damage. Wear ear protection. Under normal operating conditions, this device can expose the operator to a noise level of 80 dB (A) or more.

- Some noise from the machine is unavoidable.
- Noisy work should be limited to certain periods.
- Take frequent breaks, and it might be necessary to restrict working hours to a minimum.
- The user should wear ear defenders, and others in the vicinity might need to do the same.

VIBRATION

WARNING

- The vibration value during actual use of the saw may differ from the value specified in the operating instructions. This can be due to the following factors:

- Whether the saw is used correctly.
 - Whether sawing is performed correctly and in suitable material.
 - Whether the saw is used according to the instructions
 - Whether the saw chain is sufficiently sharp
 - Whether the handles are fitted correctly.
- If you notice an unpleasant sensation or skin discolouration during use of the machine, stop using it.
 - Take regular breaks. Vibration injuries can arise if you do not take frequent breaks of sufficient length.

SAFE USE

- Always take great care when handling fuel. Always wipe up spillage and move the chainsaw at least ten metres away from the fuelling point before starting the engine.
- Eliminate all sources of sparks or flame (i.e. smoking, open flames, or work that can cause sparks) in the areas where fuel is mixed, poured, or stored.
- Do not smoke while handling fuel or while operating the chainsaw.
- Unauthorised persons must not be in the vicinity of the chainsaw when it is started or in use. Keep bystanders and pets out of the work area. Unauthorised persons should be a minimum of 10 metres away when the saw is started or in use.
- Never start cutting until you have a clear work area, secure footing, and planned retreat path from the falling tree.
- Always hold the chainsaw firmly with both hands when the engine is running. Use a firm grip with thumb and fingers encircling the chainsaw handles.
- Keep all parts of your body away from the saw chain when the engine is running. Before starting the engine, make sure the saw chain is not touching anything.
- Always carry the chainsaw with the engine stopped, the guide bar and saw chain to the rear, and the muffler away from your body.
- Always inspect the chain for worn, loose, or modified parts before each time of use. Never operate a chainsaw that is damaged, improperly adjusted, or is not completely and securely assembled. Ensure that the saw chain stops moving when the throttle control trigger is released.
- All chainsaw service, other than the items listed in the Operator's Manual, should be performed by competent chainsaw service personnel (e.g. if improper

tools are used to remove the flywheel, or if an improper tool is used to hold the flywheel in order to remove the clutch, structural damage to the flywheel could occur which could subsequently cause the flywheel to disintegrate).

- Always shut off the engine before setting it down.
- Use extreme caution when cutting small size brush and saplings because slender material may catch the saw chain and be whipped toward you or pull you off balance.
- When cutting a limb that is under tension, be alert for spring back to avoid being struck when the tension in the wood fibres is released.
- Keep the handles dry, clean and free of oil or fuel mixture.
- Guard against kickback. Kickback is the upward motion of the guide bar which occurs when the saw chain at the nose of the guide bar contacts an object. Kickback can lead to dangerous loss of control of the chainsaw.
- When transporting your chainsaw, make sure the appropriate guide bar scabbard is in place.
- Place the saw securely during transport to prevent loss of fuel, damage or injury.

BEFORE USE









- Never operate a chainsaw when you are tired, ill, upset, or under the influence of alcohol, drugs or medication that may make you drowsy.
- Only use the chainsaw in well-ventilated areas. Never start or run the engine inside a closed room or building. Exhaust fumes contain dangerous carbon monoxide.
- Never cut in high wind, bad weather, when visibility is poor or in very high or low temperatures. Always check the tree for dead branches which could fall during the felling operation.
- Use safety and slip-resistant footwear, snug fitting clothing and eye, hearing and head protection devices. Use anti-vibration (AV) gloves.
- The precautionary measures below are recommended to reduce the risk of bodily injury. Even taking these precautionary measures does not guarantee that injury will be avoided.
 - Keep your body warm, especially the head, neck, feet, ankles, hands and wrists.
 - Maintain good blood circulation by performing vigorous arm exercises during frequent work breaks.
 - Do not smoke.

- Keep the saw chain sharp and the saw, including the AV system, well maintained. A blunt chain will increase cutting time, and pressing a blunt chain through wood increases the vibrations transmitted to your hands. A saw with loose components or with damaged or worn AV buffers will also tend to have higher vibration levels.
- Do not use the saw for too long at a time.







KICKBACK SAFETY PRECAUTIONS FOR CHAINSAW USERS



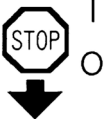

- Kickback may occur when the tip of the guide bar touches an object, or when the wood closes in and pinches the saw chain in the cut. Tip contact in some cases may cause a lightning fast reverse reaction, kicking the guide bar up and back towards the operator. If the saw chain pinches along the top of the guide bar, it may push the guide bar rapidly back towards the operator. Either of these reactions may cause you to lose control of the saw which could result in serious personal injury.
- Do not rely exclusively on the safety devices built into your saw. As a chainsaw user you should take a number of precautions to avoid accidents:
 - With a basic understanding of kickback you can reduce or eliminate the element of surprise. Sudden surprise contributes to accidents.
 - Always use both hands to grip the saw. When the engine is running, keep the right hand on the rear handle, and the left hand on the front handle. Use a firm grip with thumbs and fingers encircling the chainsaw handles. A firm grip will help you reduce kickback and maintain control of the saw. Never let go.
 - Make certain that the area in which you are cutting is free from obstructions. Do not let the tip of the guide bar come into contact with a log, branch, or any other obstruction which could be hit while you are operating the saw.
 - Cut at high engine speeds.
 - Do not overreach or cut above shoulder height.
 - Follow the manufacturer's sharpening and maintenance instructions for the saw chain.
 - Only use replacement bars and chains recommended by the manufacturer.

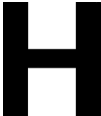
SYMBOLS

	<p>Read, understand and follow all warnings.</p>
	<p>Warning! Danger of kickback. Beware of chainsaw kickback. Avoid contact with bar tip.</p>
	<p>Do not use chainsaw one-handed.</p>
	<p>Always use both hands to grip the saw.</p>
	<p>Appropriate ear, eye, and head protection must be worn.</p>
	<p>Read the instruction manual before operating this machine.</p>
	<p>Always wear safety and anti-vibration (AV) gloves when operating the device.</p>
	<p>Always wear safety and slip-resistant boots when operating the machine.</p>

For safe operation and maintenance, symbols are carved in relief on the machine. Be aware of these symbols:

	<p>Port for refilling fuel fixture Position: near the fuel cap</p>
	<p>Port for refilling chain oil Position: near the oil cap</p>
	<p>Engine switch Flipping the switch to the "O" position, immediately stops the engine. Position: left side of the rear handle</p>
	<p>Operating the choke knob Pull out the choke knob to close it, push in the choke to open it. Position: Air filter cover</p>
	<p>Adjusting the oil pump Use a screwdriver to turn the screw towards the "MAX" position to increase the amount of chain oil and towards the "MIN" position to reduce amount of chain oil. Position: Bottom of the power unit</p>
	<p>The screw under the "H" stamp is the High-speed mixture adjustment screw.</p>
	<p>The screw under the "L" stamp is the Slow-speed mixture adjustment screw.</p>
	<p>The screw under the "T" stamp is the idle speed adjustment screw. Position: upper-left of the rear handle</p>

	<p>Shows the directions that the chain brake is released (white arrow) and activated (black arrow). Position: Front of the clutch cover</p>
	<p>Shows the direction of the saw chain installation. Position: Front of the clutch cover</p>
	<p>Engine manual start.</p>
	<p>Noise emission to the environment according to the European Community's Directive. The machine's emission is specified in chapter Technical data and on label.</p>

TECHNICAL DATA

Engine

Displacement	37.2 cc
Max. engine power	1.2 kW
Fuel	Mixture (40 parts unleaded petrol/1part two-stroke oil)
Fuel tank capacity	310 cm ³
Chain oil	Engine oil SAE#10W-30
Oil tank capacity	210 cm ³
Carburettor	Diaphragm type
Fuel consumption at maximum engine power	450 g/kWh
Idling speed	3,100±400 min ⁻¹
Max. revs with cutting accessories	12,000 min ⁻¹
Maximum Chain speed:	22,9 m/s
Ignition system	C.D.I. with timing advance function
Spark Plug	BOSCH L8RTF
Oil feeding system	Mechanical plunger pump with adjuster
Drive cogs x pitch	6T×0.375 inch
Dimensions (L x W x H)	370×235×270 mm
Dry weight (without guide bar and chain, empty tanks)	4.5 kg
Measured sound power level	107,8 dB(A)
Guaranteed sound power	114 dB(A)

Vibration Value (EN ISO 22867)

Front handle	6.74 m/s ²
Rear handle	5.53 m/s ²
K factor (2006/42/EC)	1.5 m/s ²

Cutting device guide bar

Type	Sprocket nose
Size	14 inch
Cutting length	330 mm

Saw chain

Pitch	0.375 inch
Gauge	0.050 inch
Combinations of guide bar/saw chain	PO14-50SR/91S053T

Always use hearing protection!

DESCRIPTION

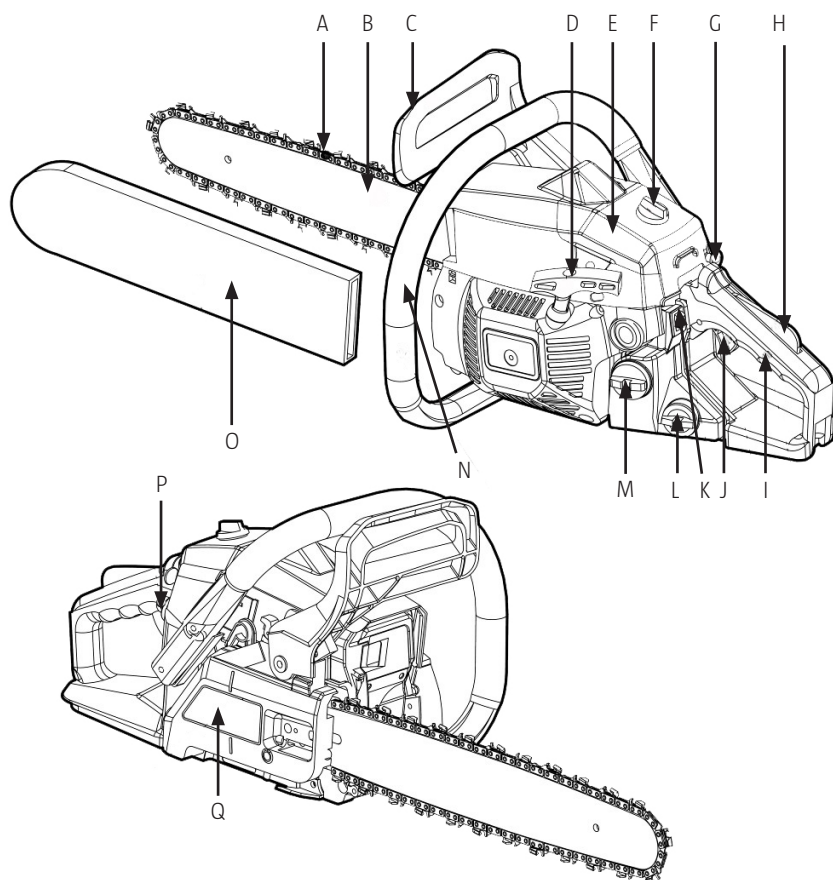

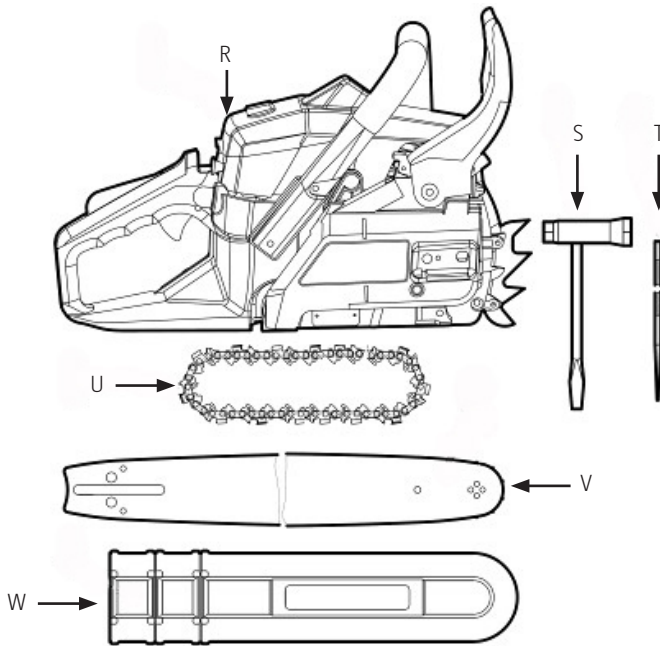

- | | | |
|-------------------------------------|-----------------------|-----------------------|
| A. Saw chain | H. Trigger lock-out | P. Primer bulb |
| B. Guide bar | I. Rear handle | Q. Clutch cover |
| C. Front hand guard/
chain brake | J. Throttle trigger | R. Engine |
| D. Starter handle | K. Engine switch | S. Spark plug wrench |
| E. Air filter cover | L. Oil tank | T. File |
| F. Lock nut | M. Fuel Tank | U. Saw chain |
| G. Choke knob | N. Front handle | V. Guide bar |
| | O. Guide bar scabbard | W. Guide bar scabbard |

ASSEMBLY

ASSEMBLING GUIDE BAR AND SAW CHAIN

WARNING The saw chain is very sharp. Be sure to wear safety gloves.

1. Pull the front handle guard/chain brake towards the front handle to check that the chain brake is not on.
2. Loosen two nuts, then remove the clutch cover and the spacer.
3. Hook the chain onto the sprocket. While fitting the saw chain around the guide bar, mount the guide bar to the power unit.

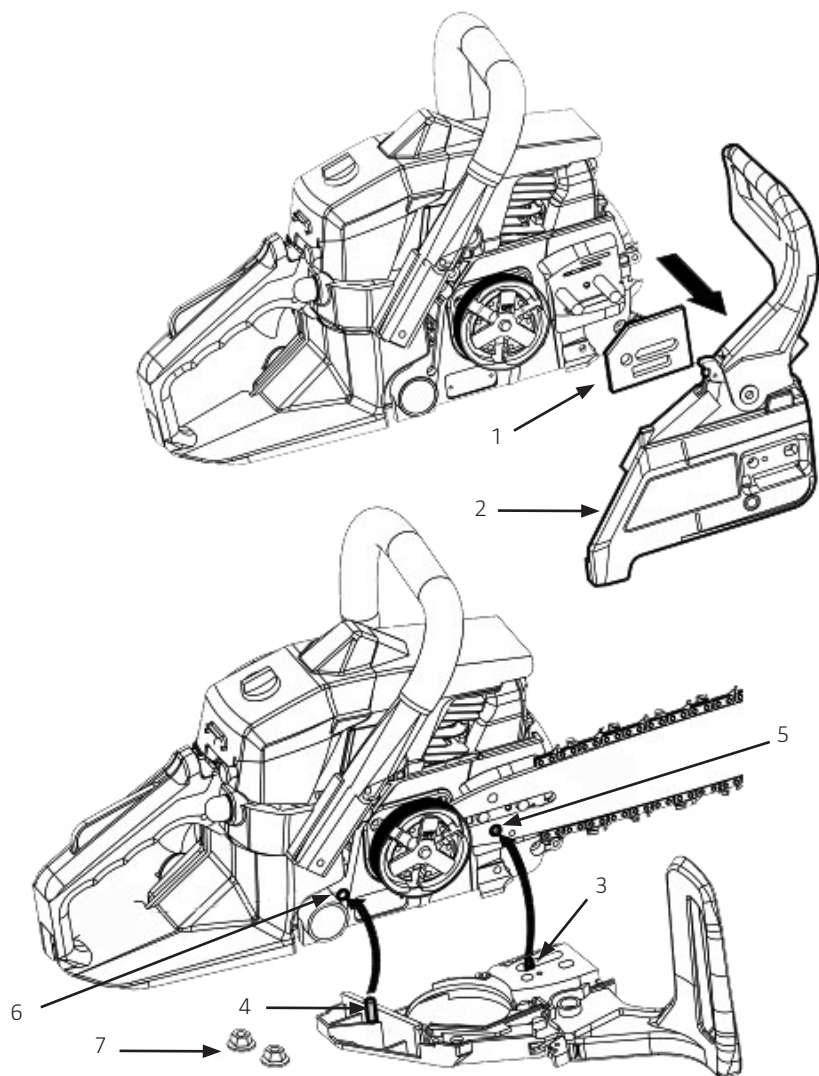

- | | | | |
|----|---------------------|----|---------------------|
| 1. | Spacer | 5. | Lower hole |
| 2. | Clutch cover | 6. | Hole in engine unit |
| 3. | Chain tensioner nut | 7. | Nuts |
| 4. | Pin | | |

4. Fit the chain tensioner nut into the lower hole of the guide bar, then install the clutch cover and fasten the mounting nut to finger tightness. Make sure the pin on the clutch cover has been inserted in the hole on the engine base.
5. Make sure to fit the saw chain in the correct direction.

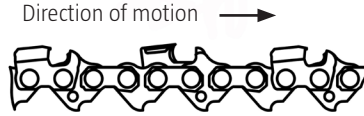

Tighten the chain against the guide bar

NOTE: It is very important to maintain the proper chain tension. Rapid wear of the guide bar or the chain coming off easily can be caused by improper tension. Especially when using a new chain, take good care of it as it will stretch when first used.

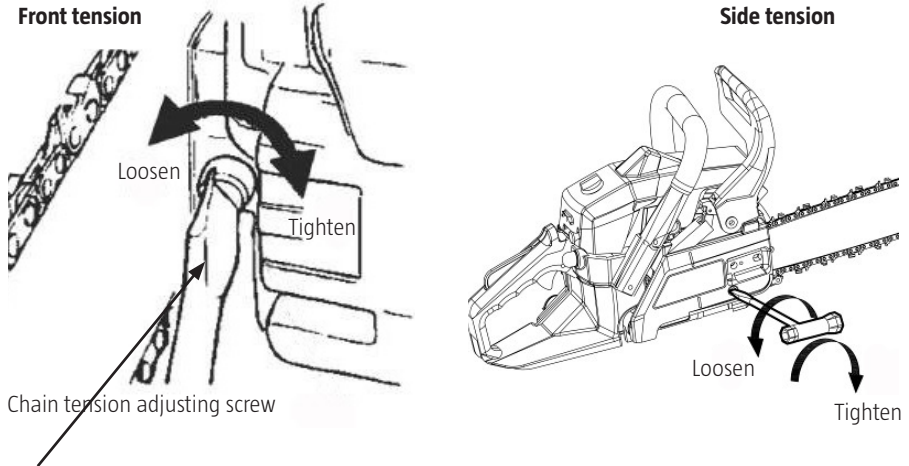

1. While holding up the tip of the bar, adjust the chain tension by turning the tensioner screw until the tie straps just touch the bottom side of the bar rail.
2. Tighten the two nuts securely with the bar tip pointed up (12 - 15 Nm).

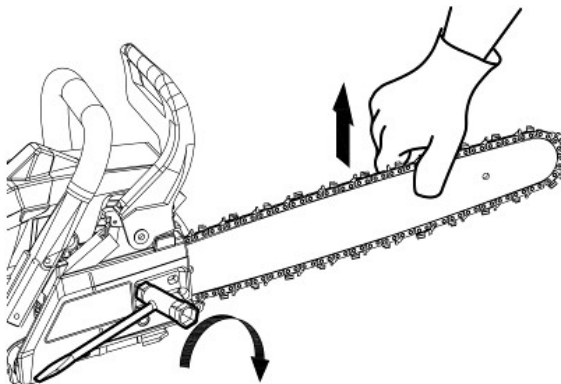

3. Then check the chain for smooth rotation and proper tension while moving it by hand. If necessary, readjust with the clutch cover loose.
4. The spiked bumper belongs to the chainsaw. It must be screwed on to the chainsaw before the initial use. Please fix the spiked bumper with two screws on the front of the chainsaw.

OPERATION

NOTE:

- The chainsaw can be used to cut tree trunks, logs and branches, according to the length of the guide bar.
- Only use the chainsaw to cut wood.
- Appropriate personal protection equipment (PPE) must be used.
- This product is designed for use by an experienced operator to prune and fell trees.
- Damage or injuries due to incorrect use are the responsibility of the user, not the manufacturer.
- Suitable saw chain/guide bar combinations shall be used in accordance with the operating instructions.
- Proper use also entails the user following the safety instructions as well as all operating instructions.
- All persons who handle the saw must familiarise themselves with this product and consider all possible risks. All reasonable precautionary measures must be taken. Otherwise, general safety instructions shall be observed.
- Any modifications to the chainsaw annul the manufacturer's liability and invalidate the warranty.
- The chainsaw is designed for use in a normal garden.

FUEL

WARNING

- The fuel is highly flammable. Do not smoke or bring any flame or sparks near fuel.

NOTE:

- Fuel with no oil, raw petrol – rapidly causes severe damage to the engine.
- Four-stroke oil or oil for water-cooled two-stroke engines – can damage the spark plug, block the exhaust port or cause the piston rings to seize.

The engine is lubricated with oil specially formulated for air-cooled 2-stroke engines. If such oil is not available, use oil with an antioxidant additive which is specifically intended for air-cooled 2-stroke engines.

Recommended mixing ratio

40 parts petrol: 1 part oil (JASO FC or ISO EGC grade for air-cooled, two-stroke engines)

2.5 % (1:40)

Petrol in litres	Two-stroke oil, millilitres
1	25
5	125
10	250
20	500

Mixing fuel

1. Measure out the quantities of petrol and oil to be mixed.
2. Put some of the petrol into a clean, approved fuel container.
3. Pour in all of the oil and agitate well.
4. Pour in the rest of the petrol and agitate again for at least one minute.
5. Clearly mark the petrol can to avoid mixing it up with other containers.



Refilling

1. Remove the fuel cap and oil cap. Place the caps in a dust-free location.
2. Pour the fuel mixture into the fuel tank and fill chain oil up to 80% of full capacity.
3. Replace the caps securely and wipe up any spillage.

CHAIN OIL

Always use oil specifically intended for chainsaws.

NOTE: Do not use waste or regenerated oil as it can damage the oil pump.

STARTING

WARNING

- Before starting the engine, make sure the saw chain is not touching anything. The chain brake must always be activated before starting.
- When running, the machine must always be held firmly in both hands. Even if you are left-handed, you must have your left hand on the front hand-grip and the right hand on the rear hand grip.

Cold start

1. Put the switch to the "I" position.
2. Continuously push the primer bulb until fuel appears in the bulb.
3. Pull out the choke knob. The choke will close and the throttle lever will then be set in the starting position.
4. Push the front handle guard/chain brake down toward the front to activate the chain brake.
5. While holding the saw unit securely on the ground, pull the starter handle vigorously.
6. When the engine fires, press the throttle trigger to allow the choke to return to the running position and pull the starter handle again to start the engine.
7. Pull up the front handle guard/chain brake toward the actual handle to release brake. Then, allow the engine to warm up by applying a slight pressure to the trigger.

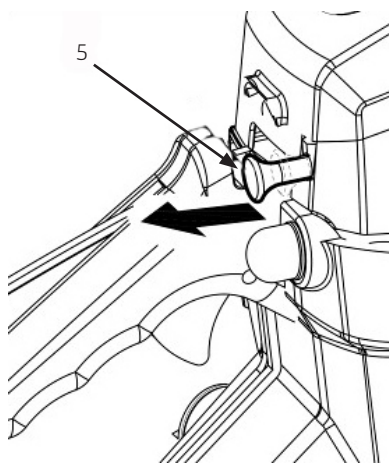
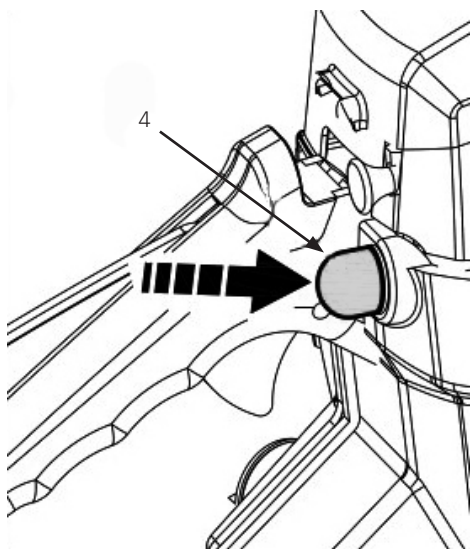
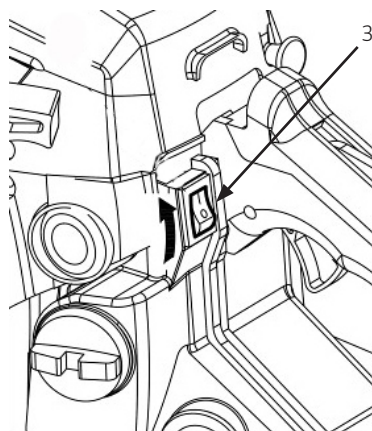
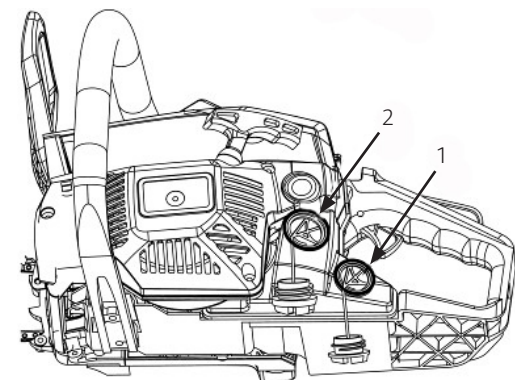

- | | |
|--------------|------------------|
| 1. Chain oil | 3. Engine switch |
| 2. Fuel | 4. Primer bulb |

- | |
|---------------|
| 5. Choke knob |
|---------------|

Warm start

1. When restarting immediately after stopping the engine. Set choke in the open position. Once the choke knob has been pulled out, it will not return to the running position and it cannot be pressed in by hand. When you wish to return the choke knob to the running position, press the throttle trigger instead.
2. Push the front handle guard/chain brake down toward the front to activate the chain brake.
3. While holding the saw securely on the ground, pull the starter handle vigorously.



4. When the engine fires, press the throttle trigger to allow the choke to return to the running position and pull the starter handle again to start the engine.
5. Pull up the front handle guard/chain brake toward the front handle to release brake.

STOPPING

1. Release the throttle trigger and allow the engine to idle for a few minutes.
2. Set the switch to "O".

CHECKING SUPPLY OF OIL TO CHAIN

- After starting the engine, run the chain at medium speed and check whether chain oil is dispersed as shown in the figure below.

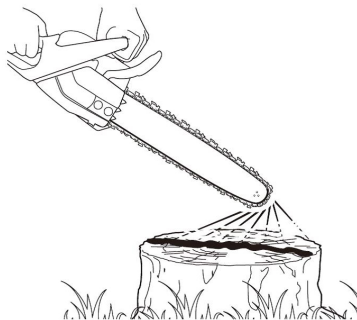

- The chain oil flow can be changed by inserting a screwdriver in the hole at the bottom of the clutch side and adjusting the chain oil screw. Adjust according to your work conditions.
 - Turn the screw anticlockwise to increase the flow.
 - Turn the screw clockwise to decrease the flow.

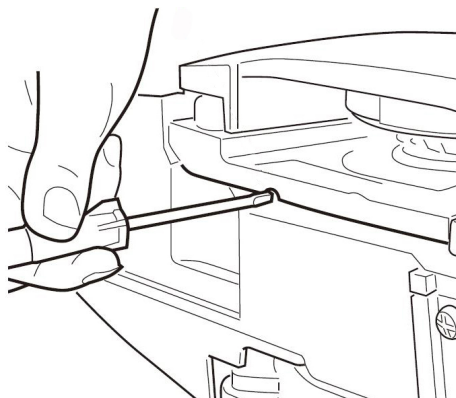

NOTE: The oil tank should be empty by the time the fuel is used up. Remember to refill the oil tank at the same time as refuelling the saw.

CHECKING THE FUNCTION OF THE CLUTCH

Before each use, check that there is no chain movement when the chainsaw runs at idling speed.

ADJUSTING CARBURETTOR

The carburettor may only be adjusted by an authorised repair centre.

CHAIN BRAKE

- The chain brake is a device which stops the chain instantaneously if the chainsaw recoils due to kickback.
- The brake is normally activated automatically through inertial force. It can also be activated manually by pushing the brake lever/front handle guard down toward the front.
- When the brake is active, a white cone protrudes from the base of the brake lever.
- To release brake, pull up the front handle guard/chain brake toward the front handle until it clicks into place.
- When the brake is activated, release the throttle lever to slow down the engine speed.

NOTE:

- Continuous operation with the brake engaged will generate heat from the clutch and may cause problems.
- Always check that the brake is working before using the saw.

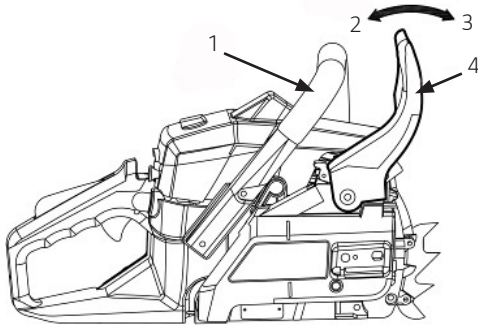

1. Front handle
2. Release brake
3. Activate brake
4. Front hand guard/chain brake

Checking the brake

1. Turn off the engine.
2. Holding the chainsaw horizontally, release your hand from the front handle, hit the tip of the guide bar against a stump or a piece of wood. The brake should now be activated. How long this take varies according to bar size.

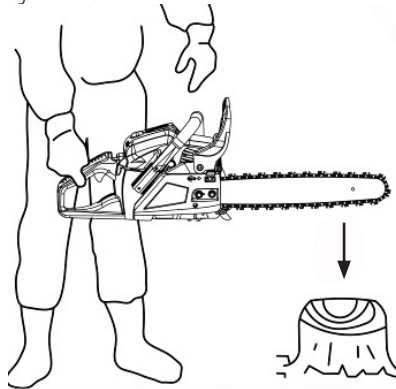

CARBURETTOR ANTI-FREEZE MECHANISM

- Operating chainsaws in temperatures of $0 - 5^{\circ}\text{C}$ at times of high humidity may result in ice forming inside the carburettor, and this in turn may cause the output power of the engine to be reduced or for the engine to run evenly.
- This product has accordingly been designed with a ventilation hatch on the right side of the surface of the cylinder cover to allow warm air to be supplied to the engine and to thereby prevent icing from occurring.
- Under normal circumstances the product should be used in the normal operating mode, i.e. in the mode which it is set at the time of shipment.
- However if there is a risk of icing, the unit should be set to operate in the anti-freeze mode before use
- Continuing to use the product in the anti-freeze mode even when temperatures have risen and returned to normal may result in the engine failing to start properly or in the engine failing to operate at its normal speed, and for this reason you should always be sure to return the unit to the normal operating mode if there is no danger of icing occurring.

Changing between operating modes

1. Flip the engine switch to turn off the engine.
2. Remove the cover to the air filter, remove the air filter, and then remove the choke knob from the cylinder cover.
3. Loosen the screws holding the cylinder cover in place (i.e., the three screws on the inside and the one screw on the outside of the cover), and then remove the cylinder cover.
4. Press down with your finger on the icing cap located on the right-hand side of the cylinder cover to remove the icing cap.
5. Adjust the icing cap so that the "snow" symbol faces upwards and then return it to its original position in the cylinder cover.
6. Fit the cylinder cover and all other parts back into place.

BEFORE SAWING

- Read the first section "Safe use". Always follow all safety regulations.
- The first time you use the chainsaw you should choose a simple task. This will help you to get accustomed to your new saw.
- The chainsaw must only be used for cutting wood. It is forbidden to cut other types of material. Vibrations and kickback vary with different materials and the requirements of the safety regulations would not be respected.
- Do not use the chainsaw as a lever for lifting, moving or splitting objects.
- Never mount it on a stand. It is forbidden to hitch tools or applications to the P.T.O. that are not specified by the manufacturer.
- It is not necessary to force the saw into the cut. Only apply light pressure while running the engine at full throttle.
- The saw should be inspected before use and after dropping or other impacts to identify significant damage or defects.
- Raging the engine with the chain seized in a cutaway can damage the clutch system.
- If the saw chain is stuck, never try to force it out. Use a wedge or a lever to open the cut.

NOTE:

- The spiked bumper must always be in place. Push the spiked bumper into the tree trunk by using the rear handle. Push the front handle in the direction of the cutting line. If necessary, the spiked bumper should remain to facilitate further sawing. Using the spiked bumper when cutting trees and thick branches can enhance your safety and reduce vibrations.
- If you detect an obstacle between tree and chainsaw, turn off the machine. Wait until it stops completely. Wear safety gloves and remove the obstacle. If the chain has to be removed, follow the relevant instructions in the manual. A trial run must be conducted after the chain has been cleaned or put on again. In the event of vibration or unusual noises, stop using the saw immediately and contact Jula's service department.

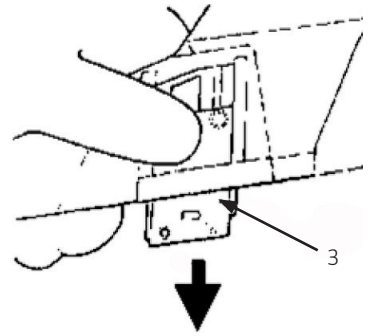
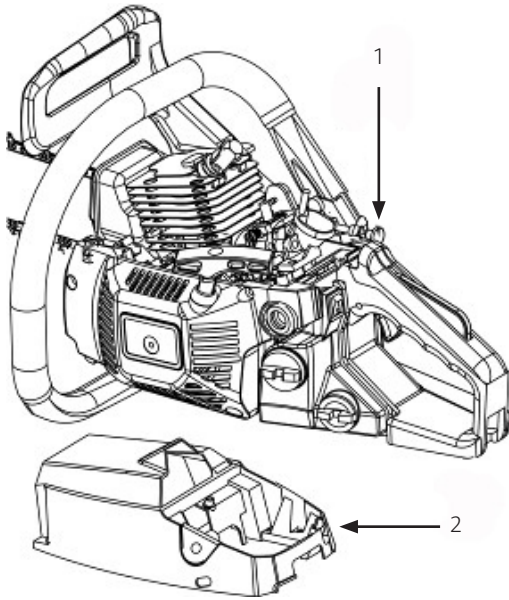

1. Choke knob
2. Cylinder Cover
3. Frost protection
4. Sun symbol
5. Snow symbol

Normal mode

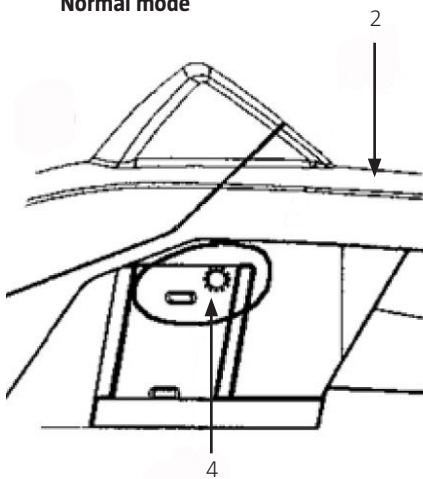

Anti-freeze mode

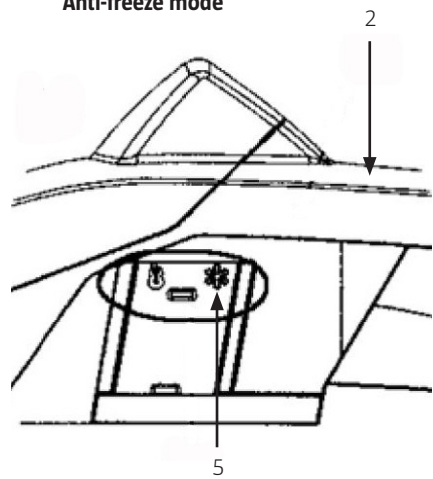

PROTECTION AGAINST KICKBACK

- This saw is also equipped with a chain brake that will stop the chain in the event of kickback if operating properly.
- You must check the chain brake operation before each usage: run the saw at full throttle for 1 or 2 seconds, then push the front hand guard forward. The chain should stop immediately with the engine at full speed. If the chain is slow to stop or does not stop at all, then replace the brake band and clutch drum before use.
- It is extremely important that the chain brake is checked for proper operation before each use and that the chain is properly sharp (figure 6) as it significantly reduces the risk of kickback (figure 7). Removal of the safety devices, inadequate maintenance, or incorrect replacement of the bar or chain may increase the risk of serious personal injury due to kickback.

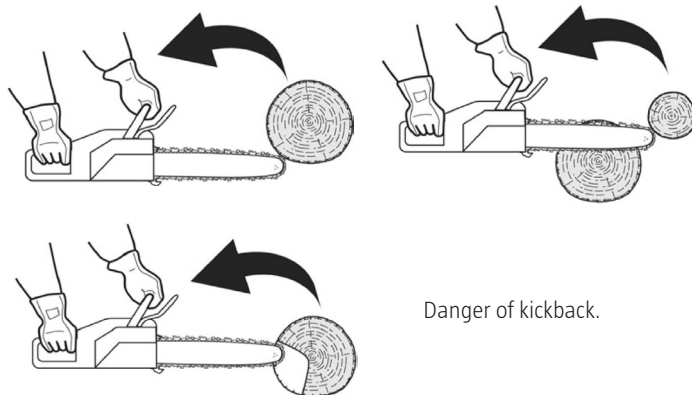

Danger of kickback.

FELLING A TREE

WARNING Prior to felling, be sure to warn everybody in the vicinity.

1. Decide the felling direction considering the wind, lean of the tree, location of heavy branches, ease of job after felling, and other factors.
2. While clearing the area around the tree, arrange a good foothold and retreat path.
3. Make a notch cut one-third of the way into the tree on the felling side.
4. Make a felling cut from the opposite side of the notch and at a level slightly higher than the bottom of the notch.

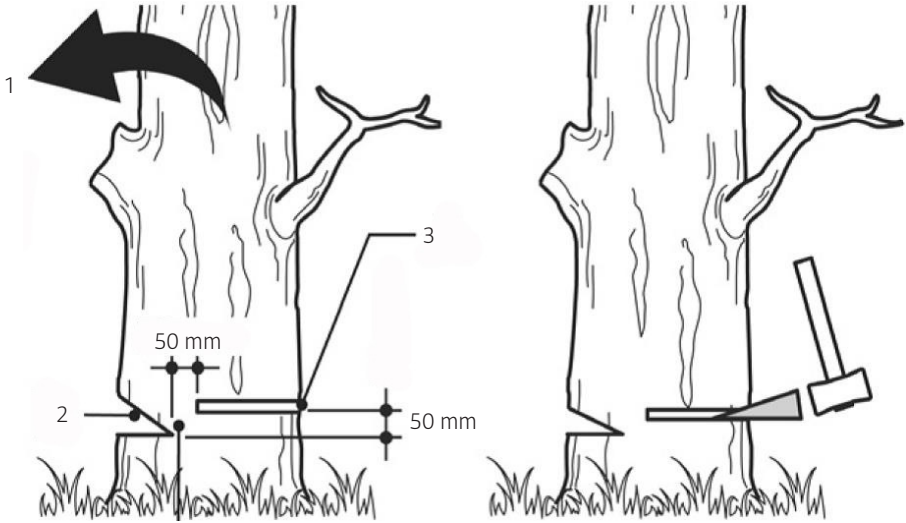

1. Felling direction
2. Notch cut
3. Felling cut

LOGGING

WARNING

- Always ensure your foothold as well as stability of the tree.
- Be alert to the fact that cut logs can overturn or roll away.
- Read the instructions in the "Safe Operation" section to avoid kickback.
- Before starting work, check the direction of bending force inside the log to be cut.
- Always finish cutting from the opposite side of the bending direction to prevent the guide bar from being caught in the cutaway.

Cutting an unpillowed log

Saw down halfway, then roll the log over and cut from the opposite side.

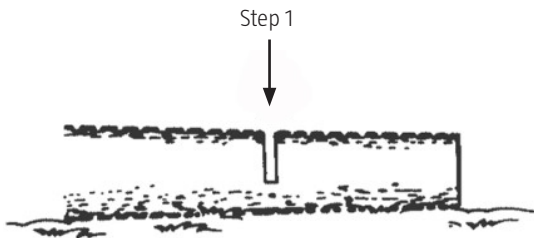

Cutting a pillowed log

Saw up from the bottom third and finish by sawing down from the top.

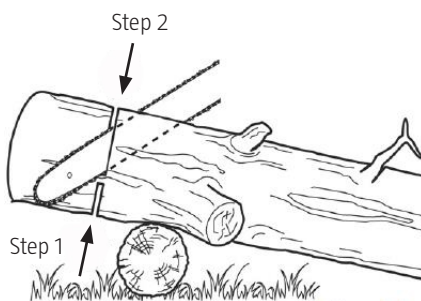

Saw down from the top third and finish by sawing up from the bottom.

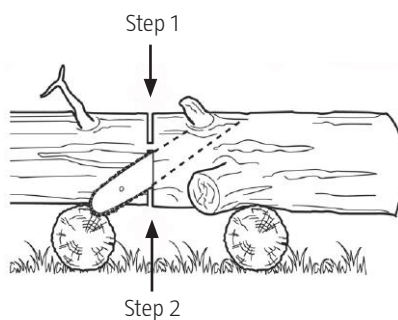

LIMBING

WARNING

- Do not use an unstable foothold or a stepladder.
- Do not overreach.
- Do not cut above shoulder height.
- Always use both hands to grip the saw.

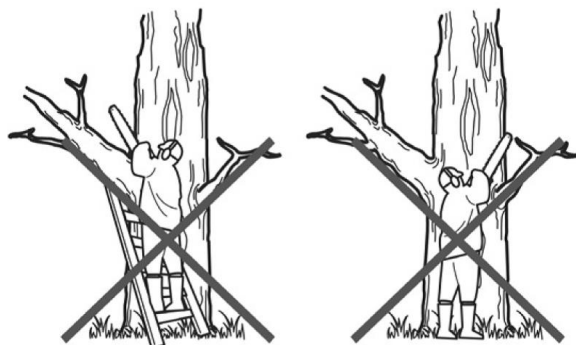

Limbing a felled tree

1. First check which way the limb is bent.
2. Then make a shallow cut into the compressed side to prevent the limb from whipping back.
3. Cut through the limb from the tensed side.

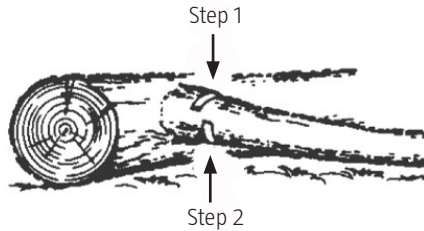

WARNING Be alert to the cut limb whipping back.

Pruning

Cut from the bottom up, and finish from the top down.

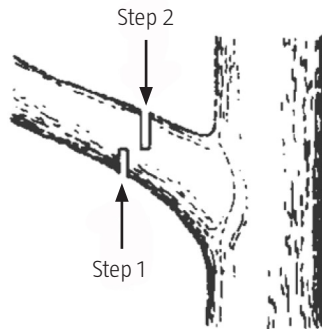

MAINTENANCE

WARNING

- Only use spare parts specified in this manual.
- Using other spare parts can cause serious injury.
- Follow the instructions for care and maintenance. Improper maintenance may result in serious damage to the machine.
- Before cleaning, inspecting or repairing your unit, make sure that engine has stopped and is cool.
- Disconnect the spark plug to prevent accidental starting.

AFTER EACH USE

Air filter

- Dust on the surface of the filter's casing can be removed by tapping it against a hard surface.
- To clean dirt in the meshes, split the casing into halves and brush in gasoline. When using compressed air, blow from the inside.
- To assemble the casing's halves, press the rim until it clicks.

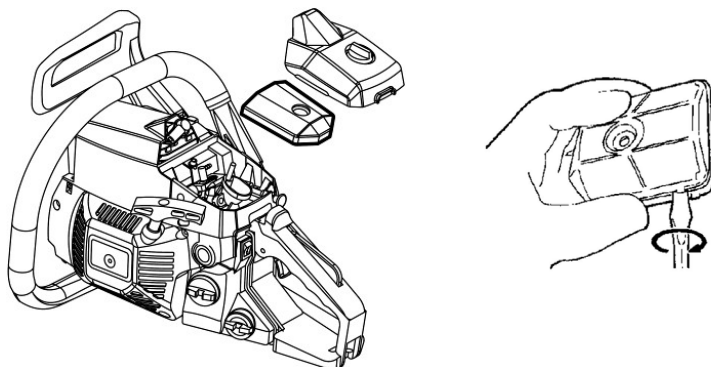

Oil port

Remove the guide bar and check the oil port for clogging.

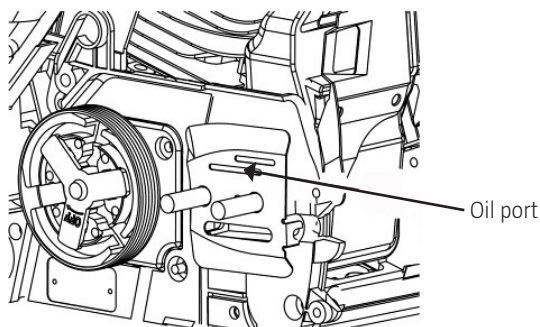

Guide bar

- While the guide bar is dismantled, remove sawdust from the bar groove and the oil port.

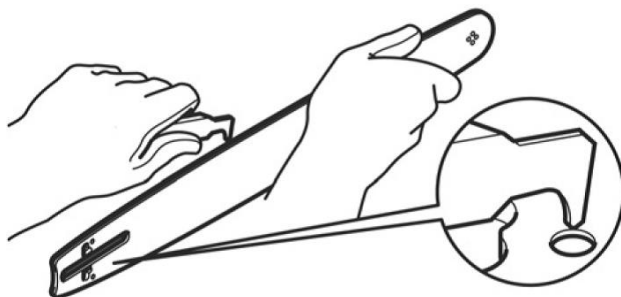

- Grease the nose sprocket from the feeding port on the tip of the bar.

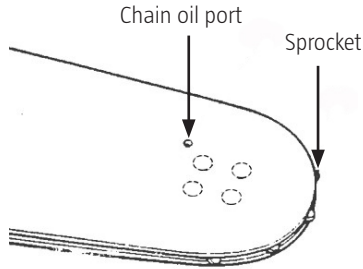

Miscellaneous

- Check for fuel leakage and loose fastenings and damage to major parts, especially handle joints and guide bar mounting.
- If any defects are found, make sure to have them repaired before operating again.

REGULAR MAINTENANCE

Cylinder fins

- Dust clogging between the cylinder fins will cause overheating of the engine. Check and clean the cylinder fins regularly.
- First remove the air filter casing and cylinder cover. When installing the cylinder cover, make sure that switch wires and grommets are positioned correctly.

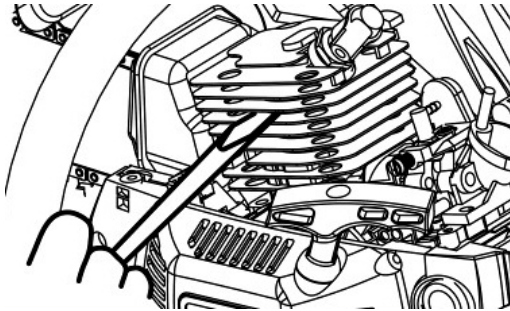

Fuel filter

- Using a wire hook, take out the filter from the filler port.
- Disassemble the filter and wash with gasoline, or replace with a new one if needed.

NOTE:

- After removing the filter, use a pinch to hold the end of the suction pipe.
- When assembling the filter, take care not to allow fibres or dust into the suction pipe.

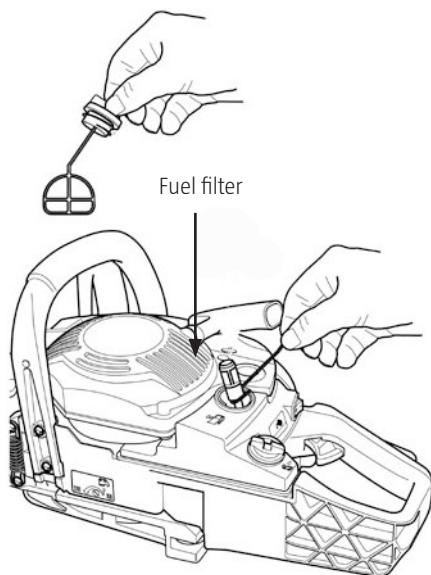

Spark Plug

Clean the electrodes with a wire brush and reset the gap to 0.65 mm as necessary.

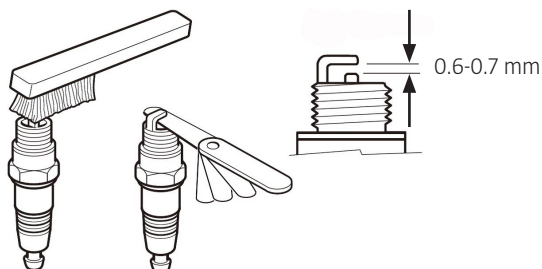

Sprocket

- Check for cracks and excessive wear interfering with the chain drive.
- If there is considerable wear, replace it with a new one. Never fit a new chain on a worn sprocket, or a worn chain on a new sprocket.

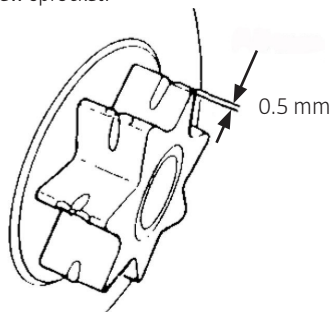

Front and Rear dampers

- Replace if the attachment starts to loosen or its rubber starts to crack.
- Replace if the inside of the rear damper metal has been knocked against by the stopper bolt and a gap has arisen.

SAW CHAIN AND GUIDE BAR

Sharpening cutters

- It is very important for smooth and safe operation to always keep the cutters sharp.
- The saw blades need to be sharpened when:
 - sawdust becomes powder-like.
 - you need extra force to saw.
 - it is difficult to make a straight cut.
 - vibration increases.
 - fuel consumption increases.

WARNING Be sure to wear safety gloves.

Before filing:

1. Make sure the saw chain is held securely.
2. Make sure the engine is stopped.

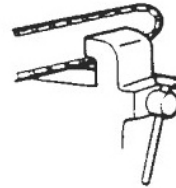





Use a round file of proper size for your chain.

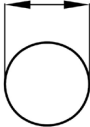
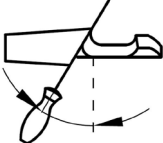

- Chain type: 91S053T
- File size: 4 mm

1. Place your file on the cutter and push straight forward.
2. Hold the position as illustrated.
3. After every cutter has been sharpened, check the depth gauge and file it to the proper level as illustrated.

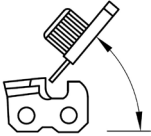
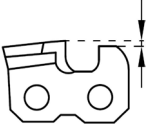
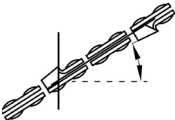
WARNING

- Be sure to round off the front edge to reduce the chance of kickback or chain break.
- Make sure that every cutter has the same length and edge angles given in the table.

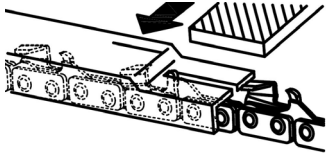
File diameter 4 mm	
Top plate angle	
Down angle	
Head tilt angle 55°	
Depth gauge standard 0.64 mm	
Vice rotate angle 30°	
Vice tilt angle 0°	
Side angle 80°	

Depth gauge standard	
File	

Guide bar

- Reverse the bar at regular intervals to prevent partial wear.
- The bar rail should always be absolutely straight.
- Check for wear of the bar rail. Apply a ruler to the bar and the outside of a cutter. If a gap is observed between them, the rail is normal. Otherwise, the bar rail is worn. Such a bar needs to be corrected or replaced.

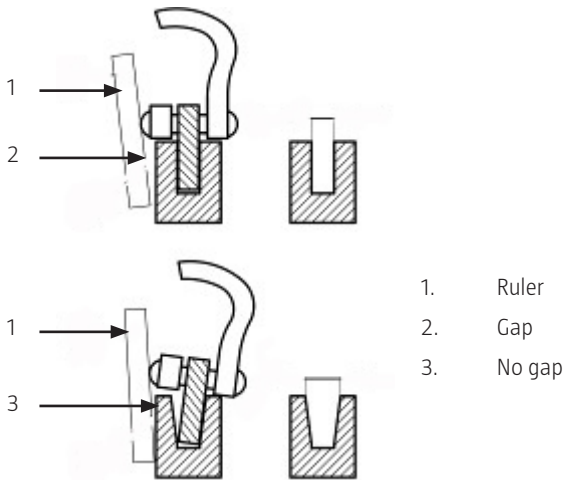

NOTE: The table below shows all approved combinations of bar and chain. For replacement only bars and chains from the table below may be used. If you use non-approved combinations it may cause serious personal injury and damage to the machine.

Pitch	Guide bar			Chain
	Length (cm)	Width (mm)	Code	
3/8"	35 cm	1.3 mm	PO14-50SR	91S053T

STORAGE

1. Empty the fuel tank and run the engine out of fuel.
2. Empty the oil tank.
3. Clean the entire unit.
4. Store the unit in a dry place out of the reach of children.

WASTE DISPOSAL AND ENVIRONMENTAL PROTECTION

- Never pour excess chain lubricant or 2-stroke fuel mixture into a drain or into the ground, rather dispose of it in a proper, environmentally friendly way, e.g., at a special collecting point or dump.
- If scrapping your chainsaw, it must not be disposed of together with your domestic refuse, rather it must be disposed of in a suitable recycling station.
- Thoroughly empty the oil/lubricant and fuel tanks and dispose of the remainders at a special collecting point or dump.
- Please also dispose of the device itself correctly. By doing so, plastic and metal parts can be separated and recycled. Information concerning the disposal of materials and devices is available from your local authority.

TROUBLESHOOTING

Problem	Cause	Remedy
Won't start WARNING Make sure the frost protection is not activated.	Check fuel for water or whether it is poor quality/incorrectly mixed.	Replace with properly mixed fuel.
	Check for engine flooding.	Remove and dry the spark plug. Then pull the starter handle again, with no choke.
	Check the plug sparks.	Replace with a new plug.
Poor power/ poor acceleration/ irregular idling	Check fuel for water or whether it is poor quality/incorrectly mixed.	Clean.
	Check whether the carburettor is incorrectly adjusted.	Adjust the revs.
No oil comes out	Check the oil's quality.	Replace.
	Check whether the oil port or oil pipe is clogged.	Clean.

Contact Jula's service department if problems remain.



**EC DECLARATION OF CONFORMITY
EG FÖRSÄKRAN OM ÖVERENSSTÄMMELSE
EF SAMSVARSERKLÆRING
DEKLARACJA ZGODNOŚCI WE**



Jula AB, Box 363, SE-532 24 SKARA, SWEDEN

certify that the design and manufacturing of this product
intyggar att konstruktion och tillverkning av denna produkt
bekrefter at konstruksjon og produksjon av dette produktet
oświadcza, że budowa i sposób produkcji niniejszego produktu



**CHAIN SAW / MOTORSÅG
MOTORSAG / PIŁA ŁAŃCUCHOWA**

YD-KU03-38C 37.2cm³, 330mm

Item number / Artikelnummer / Artikkelnnummer / Numer artykułu

721-340

conforms to the following directives and standards / överensstämmer med följande direktiv och standarder:
er i samsvar med følgende direktiver og standarder / są zgodne z następującymi dyrektywami i normami:

Machinery Directive 2006/42/EC

EN ISO 11681-1:2011

Electromagnetic Compatibility Directive 2004/108/EC

EN ISO 14982:2009

Outdoor Noise Directive 2000/14/EC, amended by 2005/88/EC

Measured sound power level on an equipment representative for this type: Uppmätt ljudeffektivnivå på en utrustning som är representativ för denna typ: Mått lydteffektivité for utstyr som er representativt for vedkommende type: zmierzony poziom mocy akustycznej urządzenia reprezentatywnego dla danego typu:	Guaranteed sound power level: Garanterad ljudeffektivité: Garantert lydteffektivité: Gwarantowana moc akustyczna:	Conformity assessment procedure according to 2000/14/EC: Förfarande för bedömning av överensstämmelse enligt 2000/14/EC: Frangangsmåter for samsvarsvurdering iht. 2000/14/EC: Procedura oceny zgodności na podstawie dyrektywy 2000/14/WE:
107,8 dB(A)	114 dB(A)	Annex V / Bilaga V Vedlegg V / Załącznik V

Where applicable, name and address of the notified body involved:
Där tillämplbart, namn och adress hos involverat kontrollorgan:
Når det kreves, navn og adresse til det aktuelle meldte organet:
Jeśli ma zastosowanie - nazwa i adres organu kontrolnego:

Intertek Deutschland GmbH
Stangenstrasse 1, 70771 Leinfelden-Echterdingen, Germany
NB0905

Where applicable, the number of the EC type-examination certificate:
Där tillämplbart, numret på EG-typkontrollintygget:
Når det kreves, nummeret på typegodkjenningssattesten:
Jeśli ma zastosowanie - numer świadectwa badania typu WE:

15SHW0843-01

This product was CE marked in year -14

Name and address of the person authorised to compile the technical file: Jonas Backstad
Box 363, SE-532 37 Skara, Sweden
Imię i nazwisko osoby odpowiedzialnej za przygotowanie dokumentacji technicznej:

Skara 2015-08-25

Stefan Rundberg
PRODUCT MANAGER