

MARQUANT[®]

- SE** Bruksanvisning för badrumsvåg
- NO** Bruksanvisning for baderomsvekt
- PL** Instrukcja obsługi wagi łazienkowej
- EN** User Instructions for bathroom scale

- SE** - Bruksanvisning i original
- NO** - Bruksanvisning i original
- PL** - Instrukcja obsługi w oryginale
- EN** - Operating instructions in original

Date of production: 2014-03-28

© Jula AB

| | |
|--|-----------|
| SVENSKA | 4 |
| SÄKERHETSANVISNINGAR | 4 |
| BESKRIVNING | 4 |
| BYTA BATTERI | 4 |
| HANDHAVANDE | 4 |
| AUTOMATISK AVSTÄNGNING | 5 |
| VARNINGSSYMBOLER | 5 |
| ANVÄNDNING OCH SKÖTSEL | 5 |
| | |
| NORSK | 7 |
| SIKKERHETSANVISNINGER | 7 |
| BESKRIVELSE | 7 |
| BYTTE BATTERI | 7 |
| HÅNDTERING | 7 |
| AUTOMATISK AVSTENGING | 8 |
| VARSELSSYMBOLER | 8 |
| BRUK OG STELL | 8 |
| | |
| POLSKI | 10 |
| ZASADY BEZPIECZEŃSTWA | 10 |
| OPIS | 10 |
| WYMIANA BATERII | 10 |
| OBSŁUGA | 10 |
| AUTOMATYCZNE WYŁĄCZANIE | 11 |
| SYMBOLE OSTRZEGAWCZE | 11 |
| UŻYTKOWANIE I PIELĘGNACJA | 11 |
| | |
| ENGLISH | 13 |
| SAFETY INFORMATION | 13 |
| DESCRIPTION | 13 |
| TO REPLACE BATTERY | 13 |
| OPERATION | 13 |
| AUTOMATIC SHUT-OFF | 14 |
| WARNING INDICATORS | 14 |
| USE AND CARE | 14 |

SÄKERHETSANVISNINGAR

Läs bruksanvisningen noggrant innan användning!

Spara den för framtida behov.

BESKRIVNING

2x1,5V AAA-batterier (ingår ej)

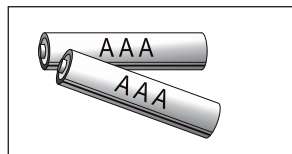

BYTA BATTERI

- Öppna batteriluckan på vågens undersida .
- Ta ut de använda batterierna (ta hjälp av ett avsmalnande verktyg vid behov)
- Sätt in ett nytt batteri genom att sätta in en ände av batteriet och sedan trycka ner den andra änden. Observera polariteten.

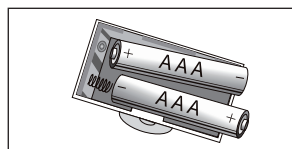

HANDHAVANDE

- För att vara säker på vågens precision ska den placeras på ett hårt, jämnt golv. Undvik mattor och andra mjuka underlag.

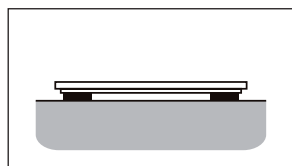

- Kliv försiktigt upp på vågen som då automatiskt sätts på. Stå jämnt på vågen utan att röra på dig och vänta tills siffrorna som visas på skärmen helt har stabiliserats.

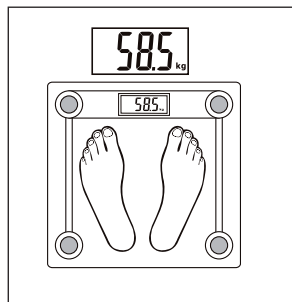

AUTOMATISK AVSTÄNGNING

När du kliver av vågen kommer den automatiskt att stängas av. Den automatiska avstängningen inträffar om displayen visar samma vikt i ungefär åtta sekunder.

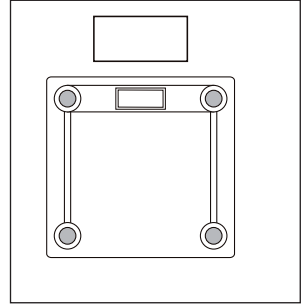

VARNINGSSYMBOLER

1. Vågen överlastad, (max viktkapacitet finns indikerad på vågen). Kliv av för att undvika skada.
2. Låg batterinivå. Sätt i ett nytt.
3. Visar displayen "C" när du kliver av vågen innebär det att avläsningen är fel. Prova igen.

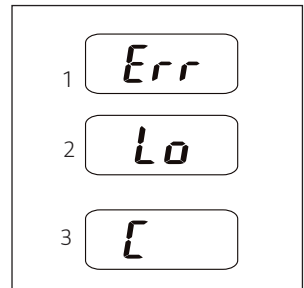

ANVÄNDNING OCH SKÖTSEL

- Glasytan är hal när den är blöt. Håll den torr.
- Stå stilla under vägningen.
- Se till att inte slå, stöta till eller tappa vågen.
- Ta väl hand om vågen eftersom den är precisionsinstrument.
- Rengör vågen med en fuktig trasa och se till att inget vatten rinner in i vågen. Använd inte kemiska/slipande rengöringsmedel.
- Förvara vågen på en sval plats med torr luft.
- Förvara alltid vågen i horisontalt läge.
- Om vågen inte går att starta, undersök om ett batteri är isatt eller om batterinivån är låg. Sätt i ett batteri eller ersätt med nytt.
- Om det dyker upp ett felmeddelande på skärmen eller om vågen stängs av efter en lång stund: ta ut batteriet i cirka tre sekunder och sätt i det igen för att ta bort mjukvarufelet. Var god kontakta din återförsäljare om du inte kan åtgärda problemet själv.
- Ej avsedd för kommersiellt bruk.

Rätten till ändringar förbehålles. Vid eventuella problem, kontakta vår serviceavdelning på telefon 0200-88 55 88.

Jula AB, Box 363, 532 24 SKARA

www.jula.se

| | |
|---|--|
|  | <p>Värna om miljön!</p> <p>Får ej slängas bland hushållssopor!</p> <p>Denna produkt innehåller elektriska eller elektroniska komponenter som skall återvinnas.</p> <p>Lämna produkten för återvinning på anvisad plats, till exempel kommunens återvinningsstation.</p> |
|---|--|

SIKKERHETSANVISNINGER

Les bruksanvisningen nøye før bruk!

Ta vare på den for fremtidig bruk.

BESKRIVELSE

2x1,5V AAA-batterier (ikke inkl.)

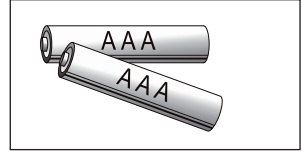

BYTTE BATTERI

- Åpne batteridekselet under vekten.
- Ta ut de brukte batteriene (med hjelp av et smalt verktøy ved behov).
- Sett inn et nytt batteri ved å sette inn en ende av batteriet og deretter trykke den andre enden nedover. Følg polariteten.

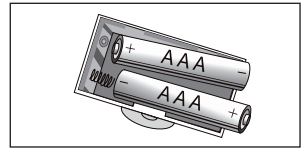

HÅNDTERING

- For å være sikker på vektens presisjon, må den plasseres på et hardt, jevnt gulv. Unngå tekstiler og annet mykt underlag.
- Gå forsiktig opp på vekten, som da skrur på. Stå jevnt på vekten uten å røre deg, og vent til tallene som vises på skjermen er stabile.

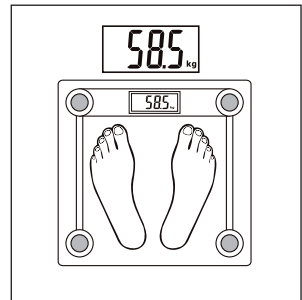

AUTOMATISK AVSTENGING

Når du går av vekten vil den slås av automatisk. Den avutmatriske avstengingen skjer hvis displayet har vist samme vekt i ca. åtte sekunder.

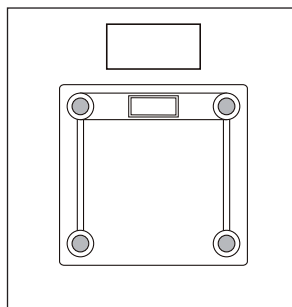

VARSELSSYMBOLER

1. Vekten er overbelastet, (maks vektkapasitet er angitt på vekten). Gå av for å unngå skade.
2. Lavt batterinivå. Sett inn et nytt.
3. Hvis displayet viser "C" når du går av vekten, betyr det at avlesningen er feil Forsøk igjen.

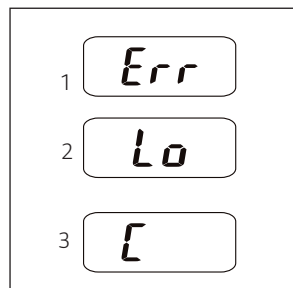

BRUK OG STELL

- Glassflaten er glatt når den er våt. Hold den tørr.
- Stå stille når du veier deg.
- Pass på å ikke slå, støte eller miste ned vekten.
- Ta godt vare på vekten, den er et presisjonsinstrument.
- Rengjør vekten med en fuktig klut, og pass på at det ikke renner noe vann inn i vekten. Ikke bruk kjemiske/slipende rengjøringsmidler.
- Oppbevar vekten på et kjølig sted med tørr luft.
- Oppbevar alltid vekten i horisontal stilling.
- Hvis vekten ikke kan startes, kontroller at det er batteri i den eller om batterinivået er lavt. Sett i et batteri eller skift ut det som er der.
- Hvis det kommer opp en feilmelding på skjermen, eller om vekten slås av etter en lang stund: ta ut batteriet i ca. tre sekunder, og sett det inn igjen for å fjerne programvarefeilen. Ta kontakt med forhandleren hvis du ikke kan løse problemet selv.
- Er ikke beregnet på kommersiell bruk.

Med forbehold om endringer. Ved eventuelle problemer kan du kontakte vår serviceavdeling på telefon 67 90 01 34.

Jula Norge AS, Solheimsveien 6–8, 1471 LØRENSKOG
www.jula.no



Verne om miljøet!

Må ikke kastes sammen med husholdningsavfallet!
Dette produktet inneholder elektriske eller elektroniske komponenter som skal gjenvinnes.
Lever produkt till gjenvinning på anvist sted, f.eks. kommunens miljøstasjon.

ZASADY BEZPIECZEŃSTWA

Przed użyciem uważnie przeczytaj instrukcję obsługi!

Zachowaj ją w celu wykorzystania w przyszłości.

OPIS

2 baterie 1,5 V AAA (nie wchodzą w skład zestawu)

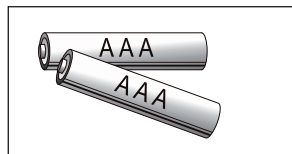

WYMIANA BATERII

- Otwórz komorę baterii znajdującą się na spodzie wagi.
- Wymij stare baterie (w razie potrzeby posłuż się podłużnym narzędziem).
- Włóż nową baterię, najpierw umieszczając w komorze jeden jej koniec, a następnie dociskając drugi. Zwróć uwagę na właściwe ułożenie biegunów.

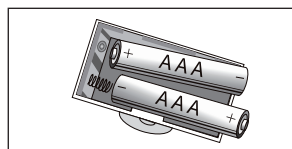

OBŚLUGA

- Aby zapewnić precyzyjne wykonanie pomiarów, należy umieścić wagę na twardej, równej podłodze. Unikaj dywanów i innych miękkich podłoży.

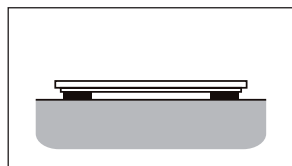

- Ostrożnie wejdź na wagę – urządzenie włączy się automatycznie. Stań równo na wadze i odczekaj, nie ruszając się, aż cyfry widoczne na wyświetlaczu całkowicie się ustabilizują.

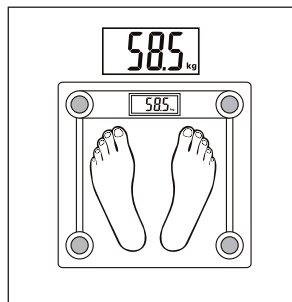

AUTOMATYCZNE WYŁĄCZANIE

Kiedy zejdziesz z wagi, urządzenie automatycznie się wyłączy. Automatyczne wyłączenie następuje wtedy, gdy wyświetlacz pokazuje tę samą wartość przez ok. osiem sekund.

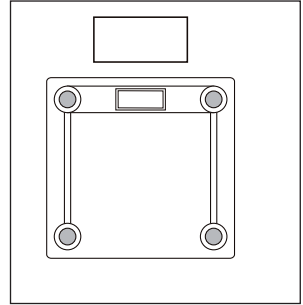

SYMBOLE OSTRZEGAWCZE

1. Waga jest przeciążona (na wadze jest podany maksymalny udźwig). Zejdź, aby nie uszkodzić wagi.
2. Niski poziom baterii. Wymień baterie na nowe.
3. Jeżeli po zejściu z wagi wyświetlacz pokazuje „C”, oznacza to, że odczyt jest nieprawidłowy. Spróbuj jeszcze raz.

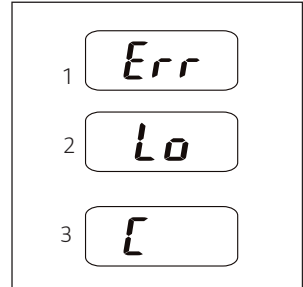

UŻYTKOWANIE I PIELĘGNACJA

- Szklana powierzchnia po zamoczeniu staje się śliska. Należy dopilnować, by waga była sucha.
- Stój nieruchomo podczas ważenia.
- Uważaj, aby nie uderzyć w wagę ani jej nie upuścić.
- Obchodź się delikatnie z wagą, gdyż jest to urządzenie precyzyjne.
- Czyść wagę wilgotną ściereczką i uważaj, aby woda nie dostała się do wnętrza wagi. Nie stosuj chemicznych/ściernych środków czyszczących.
- Przechowuj wagę w chłodnym i suchym miejscu.
- Zawsze przechowuj wagę w pozycji poziomej.
- W przypadku gdy waga nie chce się załączyć, sprawdź, czy bateria jest prawidłowo założona lub czy nie trzeba jej wymienić. Włóż nową baterię lub wymień starą.
- Jeżeli na wyświetlaczu pojawi się komunikat o usterce albo waga wyłącza się po dłuższej chwili: wyjmij baterię na ok. trzy sekundy, a potem włóż ją ponownie, aby zlikwidować błąd oprogramowania. Skontaktuj się z dystrybutorem, jeśli nie możesz samodzielnie rozwiązać problemu.
- Urządzenie nie jest przewidziane do celów komercyjnych.

Z zastrzeżeniem prawa do zmian. W razie ewentualnych problemów skontaktuj się telefonicznie z naszym działem obsługi klienta pod numerem: 801 600 500.

Jula Poland Sp. z o.o., ul. Malborska 49, 03-286 Warszawa, Polska

www.jula.pl



DBAJ O ŚRODOWISKO!

Nie wyrzucaj zużytego produktu wraz z odpadami komunalnymi!

Produkt zawiera elektryczne lub elektroniczne komponenty mogące być zagrożeniem dla środowiska.

Produkt należy oddać do odpowiedniego punktu składowania lub przynieść go do jednego ze sklepów gdzie przy zakupie nowego sprzętu bezpłatnie przyjmimy stary tego samego rodzaju i w tej samej ilości.

SAFETY INFORMATION

Read the operating instructions carefully before use.

Please retain for future reference.

DESCRIPTION

2 x 1.5V AAA batteries (not included)

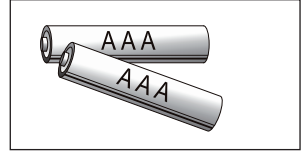

TO REPLACE BATTERY

- Open the battery case cover at the bottom of scale.
- Remove the used batteries (using a cuspidal pliers, if needed).
- Install a new battery by inserting one end of the battery and then by pressing down the other end. Please take note of the polarity.

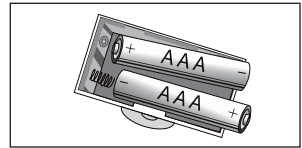

OPERATION

- To ensure the scale's accuracy, place the scale on a hard, flat floor. Avoid carpets and other soft surfaces.



- Gently step on the scale which will then automatically turn on. Stand evenly on the scale without moving and wait until your weight shown in the display is totally stable.

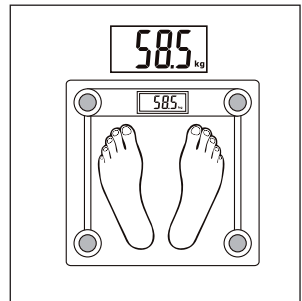

AUTOMATIC SHUT-OFF

When you step off the scale, it will automatically switch off. Auto shut-off occurs if the display shows the same weight reading for approximately 8 seconds.

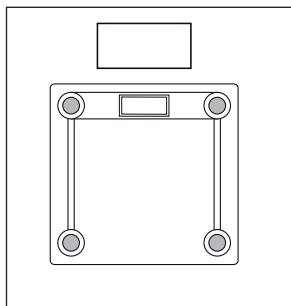

WARNING INDICATORS

1. Scale overload (max. weight capacity is indicated on the scale). Please step off to avoid damage.
2. Battery power is low. Install new battery.
3. If the display shows "C" when you step off the scale, this means the weight reading was incorrect. Try again.

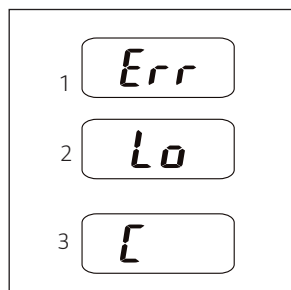

USE AND CARE

- The glass surface is slippery when it is wet. Keep it dry!
- Stand still when weighing.
- Do not bang, knock or drop the scale.
- Treat the scale with care as it is a precise instrument.
- Clean the scale with a damp cloth and avoid water getting inside the scale. Do not use chemical/abrasive cleaning agents.
- Store the scale in a cool place with dry air.
- Always store the scale in a horizontal position.
- If the scale failed to turn on, check whether a battery is installed or the battery power is low. Insert or replace with a new battery.
- If an error message is displayed or if the scale turns off after a long period: take out the battery for approximately three seconds and reinsert it to resolve the software error. If you can not resolve the problem, please contact your dealer for consultation.
- Not to be used for commercial purposes.

Jula reserves the right to make changes. In the event of problems, please contact our service department.
www.jula.com

| | |
|---|--|
|  | <p>Care for the environment! Must not be discarded with household waste! This product contains electrical or electronic components that should be recycled. Leave the product for recycling at the designated station e.g. the local authority's recycling station.</p> |
|---|--|