



Bruksanvisning för enkel kokhäll

Bruksanvisning for enkel kokeplate

Instrukcja obsługi kuchenki elektrycznej z jednym palnikiem

Operating Instructions for single hob unit

809-035



**Värna om miljön!**

Får ej slängas bland hushållssopor! Denna produkt innehåller elektriska eller elektroniska komponenter som skall återvinnas. Lämna produkten för återvinning på anvisad plats, till exempel kommunens återvinningsstation.

**Verne om miljøet!**

Må ikke kastes sammen med husholdningsavfallet! Dette produktet må inneholder elektriske eller elektroniske komponenter som skal gjenvinnnes. Lever produkt till gjenvinning på anvist sted, f.eks. kommunens miljøstation.

**Dbaj o środowisko!**

Nie wyrzucaj zużytego produktu wraz z odpadami komunalnymi! Produkt zawiera elektryczne komponenty mogące być zagrożeniem dla środowiska i dla zdrowia. Produkt należy oddać do odpowiedniego punktu składowania lub przynieść go do jednego ze sklepów gdzie przy zakupie nowego sprzętu bezpłatnie przyjmujemy stary tego samego rodzaju i w tej samej ilości.

**Care for the environment!**

Must not be discarded with household waste! This product contains electrical or electronic components that should be recycled. Leave the product for recycling at the designated station e.g. the local authority's recycling station.

SE - Bruksanvisning i original

Rätten till ändringar förbehålles. Vid eventuella problem, kontakta vår serviceavdelning på telefon 0200-88 55 88.

www.jula.se

NO - Bruksanvisning (Oversettelse av original bruksanvisning)

Med forbehold om endringer. Ved eventuelle problemer kan du kontakte vår serviceavdeling på telefon 67 90 01 34.

www.jula.no

PL - Instrukcja obsługi (Tłumaczenie oryginalnej instrukcji)

Z zastrzeżeniem prawa do zmian. W razie ewentualnych problemów skontaktuj się telefonicznie z naszym działem obsługi klienta pod numerem: 22 338 88 88.

www.jula.pl

EN - Operating instructions (Translation of the original instructions)

Jula reserves the right to make changes. In the event of problems, please contact our service department.

www.jula.com

Tillverkare/ Produsent / Producenci/ Manufacturer

Jula AB, Box 363, 532 24 SKARA

Importør/ Importør/ Importer/ Importer

Jula Norge AS, Solheimsveien 6–8, 1471 LØRENSKOG

Dystrybutor/ Dystrybutor/ Dystrybutor/ Distributor

Jula Poland Sp. z o.o., ul. Malborska 49, 03-286 Warszawa, Polska

SÄKERHETSANVISNINGAR**Läs bruksanvisningen noggrant innan användning!**

- Läs dessa anvisningar noga före användning.
- Den här apparaten kan användas av barn från åtta år och uppåt samt av personer med nedsatt fysisk, sensorisk eller mental förmåga eller personer som saknar erfarenhet och kunskap, om de ges handledning eller får instruktioner angående en säker användning av apparaten och förstår de risker som är förknippade med användningen. Barn får inte leka med apparaten. Rengöring och underhåll får inte utföras av barn, såvida de inte är äldre än åtta år och det sker under övervakning.
- Håll apparaten och dess sladd utom räckhåll för barn yngre än åtta år.
- Om sladden är skadad ska den bytas ut av behörig servicerepresentant eller annan kvalificerad person, för att undvika fara.
- Utsätt aldrig apparaten, sladden eller stickproppen för vatten eller annan vätska. Använd inte apparaten med blöta händer.
- Kontrollera att nätspänningen motsvarar märkspänningen på typskylten.
- Apparaten har en skyddsbeläggning som kan avge rök första gången apparaten används. Detta är helt normalt.
- Använd inte apparaten längre än 1 timme i sträck, det kan förkorta apparatens livslängd.
- Använd inte apparaten utomhus.
- Apparaten får endast användas på avsett sätt.
- Dra ut sladden före rengöring samt när apparaten inte används. Stäng omedelbart av apparaten och dra ut sladden om apparaten inte fungerar normalt. Dra inte i sladden för att dra ut stickproppen.
- Låt inte barn vistas i närheten av apparaten utan övervakning när den är påslagen. Placera apparaten oåtkomligt för barn. Se till att inte sladden hänger ned.
- Kontrollera regelbundet apparaten och dess sladd med avseende på skador. Använd inte apparaten om den är skadad.
- Utsätt inte apparaten för regn eller fukt.
- Dra omedelbart ut sladden om apparaten blir våt.

OBS! Endast för hushållsbruk.

Spara dessa anvisningar.

TEKNISKA DATA

| | |
|--------------------------|--------------------|
| Eldata | 220–240 VAC, 50 Hz |
| Nominell ingående effekt | 1500 W |

HANDHAVANDE

- Placera apparaten på en plan, torr och värmetålig yta.

- Sätt i sladden.
- Slå på apparaten. Vrid vredet till 1. Indikeringslampan tänds och apparaten slås på.
- Värmeplattan har 5 effektlägen, där 1 är det lägsta och 5 det högsta.
- Apparaten blir mycket varm. Stäng av apparaten och låt den svalna helt innan du rör vid den.
- Dra ut sladden och låt apparaten svalna när den inte används.

VIKTIGT!

- Använd aldrig ostadiga kokkärl. Använd endast kärl med plan botten, som har god kontakt med värmeplattan och ger god värmeöverföring.
- Håll aldrig vätska på plattan, det kan förkorta apparatens livslängd.

UNDERHÅLL

- Dra alltid ut sladden och låt apparaten svalna före rengöring.
- Dränk aldrig apparaten, sladden eller stickproppen i vatten eller annan vätska.
- Rengör höljet med en fuktig trasa. Använd diskmedel på envisa fläckar.
- Använd inte slipande rengöringsmedel.

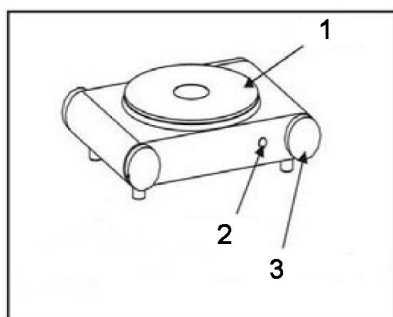

1. Värmeplatta
2. Indikeringslampa
3. Temperatur vred

Avfallshantering

Uttjänt produkt ska avfallshanteras i enlighet med gällande regler.

SIKKERHETSANVISNINGER**Les bruksanvisningen nøye før bruk!**

- Les disse anvisningene nøye før bruk.
- Dette apparatet kan brukes av barn fra 8 år og over og personer med reduserte fysiske, følelsesmessige eller mentale evner, eller mangel på erfaring og kunnskap hvis de har fått opplæring eller instruksjon i bruk av apparatet på en sikker måte og forstår farene som er involvert. Sorg for at barn ikke leker med apparatet. Rengjøring og vedlikehold skal ikke utføres av barn med mindre de er eldre enn 8 år og er under tilsyn.
- Hold apparatet og ledningen som hører til unna barn under 8 år.
- Hvis ledningen er skadet, må den byttes ut av en godkjent servicerepresentant eller en annen godkjent fagperson for å unngå fare.
- Utsett aldri apparatet, ledningen eller støpselet for vann eller annen væske. Ikke bruk apparatet med våte hender.
- Kontroller at nettspenningen tilsvarer merkespenningen på typeskiltet.
- Apparatet har et beskyttelsesbelegg som kan avgi røyk første gangen apparatet brukes. Dette er helt normalt.
- Ikke bruk apparatet i mer enn 1 time i strekk, det kan forkorte apparatets levetid.
- Apparatet må ikke brukes utendørs.
- Apparatet skal kun brukes til det det er beregnet for.
- Trekk ut støpselet før rengjøring og når apparatet ikke brukes. Slå av apparatet umiddelbart og trekk ut ledningen hvis apparatet ikke fungerer normalt. Ikke dra i ledningen når du skal dra ut støpselet.
- Ikke la barn oppholde seg i nærheten av apparatet uten oppsikt når det er i gang. Apparatet bør plasseres utilgjengelig for barn. Pass på at ledningen ikke henger ned.
- Kontroller apparatet og ledningen for skader regelmessig. Ikke bruk apparatet hvis det er skadet.
- Ikke utsett apparatet for regn eller fukt.
- Hvis apparatet blir vått, må du straks koble fra støpselet.

OBS! Kun til privat bruk.

Ta vare på disse anvisningene.

TEKNISKE DATA

| | |
|---------------------------|---------------------|
| Elektriske data | 220–240 V AC, 50 Hz |
| Nominell inngående effekt | 1500 W |

BRUK

- Plasser apparatet på et jevnt og tørt underlag som tåler varme.
- Sett i støpselet.

- Slå på apparatet. Vri bryteren til 1. Indikatorlampen tennes og apparatet slås på.
- Varmeplaten har 5 effektnivåer, der 1 er det laveste og 5 det høyeste.
- Apparatet blir svært varmt. Slå av apparatet og la det bli helt avkjølt før du tar på det.
- Trekk ut støpselet og la apparatet kjøle seg ned når det ikke er i bruk.

VIKTIG!

- Ikke bruk ustødige kokekar. Bruk kun kokekar med flat bunn som har god kontakt med varmeplaten og gir god varmeoverføring.
- Hell aldri væske på platen, det kan forkorte apparatets levetid.

VEDLIKEHOLD

- Trekk alltid ut støpselet og la apparatet kjøle seg ned før rengjøring.
- Senk aldri apparatet, ledningen eller støpselet ned i vann eller annen væske.
- Rengjør apparatet med en fuktig klut. Bruk oppvaskmiddel på gjenstridige flekker.
- Ikke bruk slipende rengjøringsmidler.

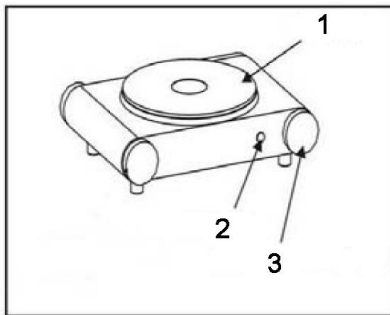

1. Varmeplate
2. Indikatorlampe
3. Temperaturbryter

Avfallshåndtering

Utrangert produkt skal avhendes i henhold til gjeldende regler.

ZASADY BEZPIECZEŃSTWA**Przed użyciem uważnie przeczytaj instrukcję obsługi!**

- Przed użyciem dokładnie przeczytaj niniejsze wskazówki.
- Dzieci w wieku 8 lat i starsze oraz osoby o ograniczonej sprawności ruchowej, sensorycznej lub umysłowej, a także osoby nieposiadające należytego doświadczenia lub wiedzy mogą korzystać z urządzenia pod warunkiem, że znajdują się pod nadzorem lub otrzymały wytyczne dotyczące bezpiecznego używania urządzenia i rozumieją związane z tym zagrożenia. Dzieci nie mogą bawić się urządzeniem m. Czyszczenie i konserwacja nie mogą być wykonywane przez dzieci, chyba że są one w wieku 8 lat lub starsze i znajdują się pod nadzorem.
- Urządzenie wraz z przewodem należy trzymać w miejscu niedostępnym dla dzieci w wieku poniżej 8 lat.
- Jeśli kabel jest uszkodzony, należy zlecić wymianę w autoryzowanym serwisie lub uprawnionej osobie. Pozwala to uniknąć zagrożenia.
- Nigdy nie narażaj urządzenia, kabla zasilającego ani wtyczki na działanie wody i innych płynów. Nie używaj urządzenia, jeśli masz mokre ręce.
- Sprawdź, czy napięcie sieciowe odpowiada napięciu na tabliczce znamionowej.
- Urządzenie posiada powłokę ochronną, która może dymić przy pierwszym użyciu urządzenia. Jest to zupełnie normalne zjawisko.
- Nie używaj urządzenia dłużej niż 1 godzinę w trybie ciągłym, gdyż może to skrócić jego żywotność.
- Nie używaj urządzenia na zewnątrz pomieszczeń.
- Urządzenia należy używać wyłącznie zgodnie z przeznaczeniem.
- Wyciągnij kabel z gniazdka przed czyszczeniem oraz kiedy nie używasz urządzenia. Niezwłocznie wyłącz urządzenie i wyciągnij kabel z gniazdka, jeżeli urządzenie pracuje w sposób odbiegający od normy. Nigdy nie ciągnij za kabel, aby wyciągnąć wtyczkę.
- Nie pozwalaj dzieciom przebywać w pobliżu pracującego urządzenia bez nadzoru. Umieść urządzenie w miejscu niedostępnym dla dzieci. Dopilnuj, by kabel nie zwisał z blatu.
- Regularnie sprawdzaj urządzenie i kabel zasilający w celu wykrycia ewentualnych uszkodzeń. Nie używaj urządzenia, jeśli jest uszkodzone.
- Nie narażaj urządzenia na działanie deszczu ani wilgoci.
- Jeśli urządzenie zamoknie, wyciągnij natychmiast wtyczkę z gniazdka.

UWAGA! Wyłącznie do użytku domowego.

Zachowaj niniejszą instrukcję.

DANE TECHNICZNE

| | |
|-------------------------|---------------------|
| Parametry elektryczne | 220–240 V AC, 50 Hz |
| Nominalna moc wejściowa | 1500 W |

OBSŁUGA

- Umieść urządzenie na płaskiej, suchej i termoodpornej powierzchni.
- Podłącz kabel.
- Włącz urządzenie. Ustaw pokrętko w pozycji 1. Zapali się lampka kontrolna i urządzenie zostanie włączone.
- Płyta grzewcza posiada 5 poziomów mocy, z których 1 to poziom najniższy, a 5 najwyższy.
- Urządzenie bardzo się nagrzewa. Wyłącz urządzenie i poczekaj, aż całkowicie ostygnie, zanim go dotkniesz.
- Wyjmij wtyczkę z gniazdka i poczekaj, aż urządzenie ostygnie, jeśli nie jest używane.

WAŻNE!

- Nigdy nie używaj niestabilnych naczyń. Używaj wyłącznie naczyń z płaskim dnem, które dobrze stykają się z płytą grzewczą i zapewniają dobre przewodzenie ciepła.
- Nigdy nie wylewaj cieczy na płytę – może to skrócić żywotność urządzenia.

KONSERWACJA

- Przed przystąpieniem do czyszczenia zawsze wyciągnij wtyczkę z gniazdka i zaczekaj, aż urządzenie ostygnie.
- Nigdy nie zanurzaj urządzenia, kabla zasilającego ani wtyczki w wodzie lub innych płynach.
- Obudowę czyść wilgotną szmatką. Uporczywe plamy usuwaj płynem do mycia naczyń.
- Nie używaj ściernych środków czyszczących.

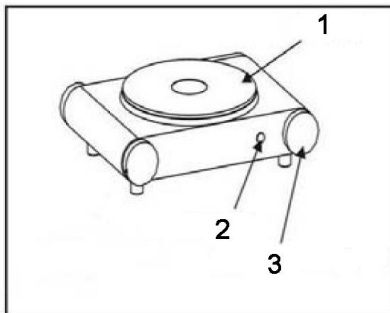

1. Płyta grzewcza
2. Lampka kontrolna
3. Pokrętko temperatury

Gospodarka odpadami

Zużyty produkt powinien zostać zutylizowany zgodnie z obowiązującymi zasadami.

SAFETY INSTRUCTIONS**Read the Operating Instructions carefully before use!**

- Read these instructions carefully before use.
- This appliance can be used by children aged from 8 years and above and persons with reduced physical, sensory or mental capabilities or lack of experience and knowledge if they have been given supervision or instruction concerning use of the appliance in a safe way and understand the hazards involved. Children shall not play with the appliance. Cleaning and user maintenance shall not be made by children unless they are older than 8 and supervised.
- Keep the appliance and its cord out of reach of children less than 8 years.
- A damaged power cord must be replaced by an authorised service centre or qualified person to ensure safe use.
- Never expose the appliance, the power cord or plug to water or any other liquid. Do not use the appliance with wet hands.
- Check that the mains voltage corresponds to the rated voltage on the type plate.
- The appliance has a protective coating which can cause the emission of fumes the first time the appliance is used. This is completely normal.
- Do not use the appliance for more than 1 hour at a time, as this can shorten the service life of the appliance.
- Do not use the appliance outdoors.
- Only use the appliance for its intended purpose.
- Unplug the power cord before cleaning and when the appliance is not in use. Switch off the appliance immediately and unplug the cord if the appliance is not working normally. Do not pull the power cord to disconnect the plug from the mains socket.
- Do not allow children to remain unattended in the vicinity of the appliance when it is turned on. Place the appliance out of the reach of children. Ensure that the cord does not hang down.
- Regularly check the appliance and its power cord for damage. Do not use the appliance if it is damaged.
- Do not expose the appliance to rain or moisture.
- Immediately unplug the power cord if the appliance becomes wet.

NOTE! For household use only.

Save these instructions for future reference.

TECHNICAL DATA

| | |
|---------------------|--------------------|
| Electrical data | 220–240 VAC, 50 Hz |
| Nominal input power | 1500 W |

OPERATION

- Place the appliance on a level, dry, heat-resistant surface.
- Plug in the power cord.
- Switch on the appliance. Turn the knob to 1. The status lamp comes on and the appliance is switched on.
- The hot plate has 5 power settings, where 1 is the lowest and 5 the highest.
- The appliance becomes very hot. Switch off the appliance and allow it to cool completely before touching it.
- Unplug the power cord and allow the appliance to cool down when not in use.

IMPORTANT!

- Never use unstable cookware. Only use cookware with a flat bottom, which maintains good contact with the hot plate and ensures good heat transfer.
- Never pour liquid onto the hot plate, as this can shorten the service life of the appliance.

MAINTENANCE

- Always unplug the power cord and allow the appliance to cool before cleaning.
- Never immerse the appliance, the power cord or plug in water or any other liquid.
- Clean the casing with a damp cloth. Use washing-up liquid for stubborn stains.
- Do not use abrasive detergents.

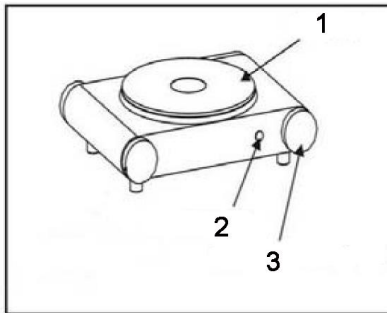

1. Hot plate
2. Status lamp
3. Temperature knob

Waste disposal

Products that have reached the end of their useful life must be disposed of in accordance with local regulations.