



Bruksanvisning för perkulatorbryggare

Bruksanvisning for perkolator

Instrukcja obsługi zaparzacza do kawy

Operating instructions for Coffee Percolator

802-104



SV Bruksanvisning i original
NO Bruksanvisning i original
PL Instrukcja obsługi w oryginale
EN Operating instructions in original

SVENSKA	3
<hr/>	
SÄKERHETSFÖRESKRIFTER	3
BESKRIVNING	4
HANDHAVANDE	4
UNDERHÅLL	4
Avkalkning.....	4
NORSK	6
<hr/>	
SIKKERHETSFORSKRIFTER	6
BESKRIVELSE	7
BRUK.....	7
VEDLIKEHOLD	7
Avkalking.....	7
POLSKI	9
<hr/>	
PRZEPISY BEZPIECZEŃSTWA.....	9
OPIS	10
OBSŁUGA	10
KONSERWACJA.....	10
Usuwanie kamienia.....	11
ENGLISH	12
<hr/>	
SAFETY INSTRUCTIONS.....	12
DESCRIPTION	13
OPERATION	13
MAINTENANCE	13
Descaling	13

SÄKERHETSANVISNINGAR**Läs bruksanvisningen noggrant innan användning!**

- Denna apparat får inte användas av personer (inklusive barn) med reducerad fysisk eller mental förmåga. Apparaten får inte användas av personer som saknar erfarenhet och kunskap om produkten, såvida de inte hålls under uppsikt eller instrueras av en person som ansvarar för deras säkerhet.
- Barn ska hållas under uppsikt så att de inte leker med produkten.
- Perkulatorn får inte lämnas utan tillsyn då den är igång.
- Vidrör inte heta ytor. Använd befintliga handtag och rattar.
- Perkulatorn får inte användas till annat än att brygga kaffe.
- För att reducera risken för brand, elektriska stötar och andra personskador: doppa aldrig ned nätkabeln, stickkontakten eller basenheten i vatten eller någon annan vätska.
- När elektriska apparater används av eller i närheten av barn krävs särskild uppmärksamhet.
- Koppla loss apparaten från eluttaget efter användning och före rengöring. Låt apparaten kallna innan den rengörs och innan delar monteras eller demonteras.
- Använd aldrig apparaten om nätkabeln eller stickkontakten är skadad, om apparaten inte fungerar korrekt eller om den har skadats på något sätt. Låt en behörig servicetekniker se över apparaten.
- Använd inte apparaten utomhus.
- Skydda nätkabeln mot heta ytor och låt inte kabeln hänga över bordskanter och liknande.
- Placera inte apparaten på eller i närheten av en gas- eller elbrännare, eller i en uppvärmd ugn.
- Perkulatorn ska placeras på en slät, fast yta.
- Avstånd mellan perkulator och vägg ska vara minst 10 cm. Placera inga föremål på perkulatorn.
- Fyll alltid på perkulatorn först och placera den sedan på basenheten. Anslut därefter nätkabeln till eluttaget. För att koppla loss apparaten tar du först av perkulatorn från basenheten och lossar sedan stickkontakten från eluttaget.
- Låt perkulatorn svalna innan ytterligare vatten hålls i.
- Var noga med att koppla loss apparaten från eluttaget när apparaten har tömts och flyttats från basenheten.
- Använd inte apparaten för ändamål som den inte är avsedd för.
- Det finns risk för skällning om locket tas av under bryggningen.
- Se till att locket sitter på ordentligt innan du serverar någon dryck.
- Försök inte att plocka isär basenheten. Det finns inga delar i den som du ska utföra service på. Överlåt alla reparationer till en behörig servicetekniker.
- Perkulatorn är endast avsedd för hushållsbruk.
- Perkulatorn får inte användas i mikrovågsugn.
- Spara bruksanvisningen för framtida referens.

BESKRIVNING

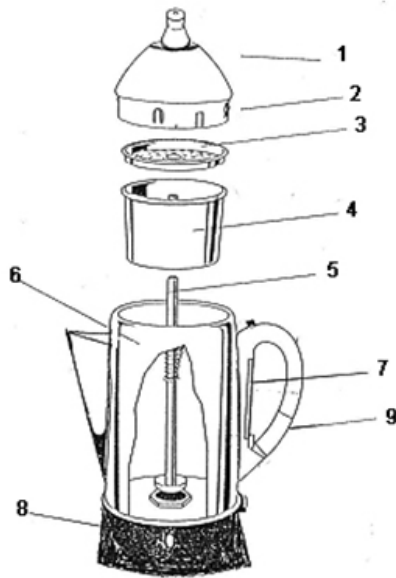

1. Knopp
2. Lock
3. Sil
4. Kaffebhållare
5. Rör
6. Kanna
7. Vattennivåindikator
8. Funktionslampa
9. Handtag

HANDHAVANDE

Innan perkulatorn ska användas första gången ska den sköljas ur med varmt vatten. Låt den torka innan användning. Perkulatorn och sladden får inte doppas i vatten.

1. Kontrollera att perkulatorn inte är ansluten till nätuttaget. Ta bort lock, sil, kaffebhållare och rör. Fyll perkulatorn med önskad mängd vatten. Fyll aldrig över MAX-markeringen (12 koppar). Kontrollera att du inte fyllt på för lite vatten. Använd alltid kallt vatten.
2. Skölj ur kaffebhållaren så att inget kaffe hamnar i kannan. Mät upp önskad mängd kaffe i behållaren. Överfyll inte behållaren. Fördela kaffet jämnt i behållaren. Placera silen på behållaren, och placera sedan behållaren på röret. Placera röret och behållaren i kannan. Kontrollera att röret är korrekt placerat mot kannans botten. Sätt fast locket på perkulatorn.
3. Sätt i kontakten i perkulatorn och sedan i vägguttaget. När bryggningen är klar lyser funktionslampan grönt för att visa att bryggaren är i varmhållningsläge. Kaffet hålls varmt tills du tar ur kontakten ur vägguttaget. När det finns mindre än en halv kopp kaffe i perkulatorn ska den stängas av så att den inte kokar torrt.

OBS!

För att stänga av perkulatorn måste kontakten dras ur vägguttaget.

UNDERHÅLL

1. Se till att nätsladden inte sitter i vägguttaget när du ska rengöra perkulatorn.
2. Perkulatorn får inte doppas ner i vatten, eller andra vätskor.
3. Perkulatorn ska rengöras efter varje användningstillfälle.
4. Rengör kannan ordentligt eftersom gamla kafferester kan göra att nybryggt kaffe smakar dåligt.
5. Kaffesump som finns i botten på kannan kan göra att den automatiska av/på-funktionen aktiveras för tidigt vilket påverkar kaffets smak och värme.
6. Perkulatorns delar får inte diskas i diskmaskin.
7. Rengör perkulatorns utsida med en fuktad trasa. Torka perkulatorn. Använd inte slipande eller frätande rengöringsmedel.
8. Om perkulatorn inte ska användas under en längre tid ska de olika delarna förvaras var för sig. Detta för att undvika att dålig lukt utvecklas under förvaringen.

Avkalkning

För att avlägsna kalkbeläggningar som efter hand sätter sig på perkulatorns metalleder behöver apparaten avkalkas då och då. Avkalkningen rengör perkulatorn invändigt. Hur ofta beror på hur hårt kranvattnet är i ditt hem och hur ofta du använder apparaten. Använd inte kemikalier för att avlägsna kalkavlagringarna. Citronsaft eller vinäger fungerar bra.

Avkalkning med citronsaft

1. Fyll perkulatorn med en liter vatten och saften från en citron.
2. Sätt på perkulatorn och låt den stå på 30 minuter.
3. Låt perkulatorn svalna, och skölj den sedan noga.

Avkalkning med ättika

1. Fyll perkulatorn med en liter ättiksprit och låt den stå med det i under en timme. Perkulatorn måste vara avstängd.
2. Skölj perkulatorn noga.
3. Upprepa om kalket inte har försvunnit.

Med reservation för tryckfel och konstruktionsändringar som vi ej kan råda över. Vid eventuella problem, kontakta vår serviceavdelning på telefon: 0200-88 55 88.

Jula AB, Box 363, 532 24 SKARA

www.jula.se



SIKKERHETSANVISNINGER**Les bruksanvisningen nøye før bruk!**

- Denne apparat får ikke benyttes av personer (inklusive barn) med redusert fysisk eller mental evne. Apparatet får ikke benyttes av personer som ikke har erfaring og kunnskap om produktet, om de ikke blir holdt under oppsikt eller instrueres av en person som ansvarer for deres sikkerhet.
- Barn skal bli holdt under oppsikt slik at de ikke leker med produktet.
- Perkolatoren får ikke levnes uten tilsyn da den er i gang.
- Berør ikke hete overflater. Bruk eksisterende håndtak og rattar.
- Perkolatoren får ikke benyttes til annet enn at brygge kaffe.
- For å redusere risikoen for brann, elektriske støter og andre personskader: dypp aldri ned strømkabeln, stikkkontakten eller baseenheten i vann eller noen andre væske.
- Da elektriske apparater brukes av eller i nærheten av barn kreves særskilt oppmerksomhet.
- Koble loss apparatet fra strømuttaket etter bruk og før rengjøring. La apparatet kallna før den rengjørs og før deler monteres eller demonteres.
- Bruk aldri apparatet om strømkabeln eller stikkkontakten er skadet, om apparatet ikke fungerer korrekt eller om den er blitt skadet på noe måte. La en behørig serviceteknikere se over apparatet.
- Bruk ikke apparatet utendørs.
- Beskytte strømkabeln mot hete overflater og la ikke kabelen henge over bordskanter og lignende.
- Plassere ikke apparatet på eller i nærheten av en gass- eller elbrenner, eller i en oppvarmet ovn.
- Perkolatoren skal plasseres på en glatt, bare overflate.
- Avstand mellom perkolator og vegg skal være minst 10 cm. Plassere ingen gjenstand på perkolatoren.
- Fyll alltid på perkolatoren først og plassere den siden på baseenheten. Koble deretter strømkabeln til strømuttaket. For å koble loss apparatet tar du først av perkolatoren fra baseenheten og lossar siden stikkkontakten fra strømuttaket.
- La perkolatoren svalna før ytterligere vann hålls i.
- Hvor nøye med å koble loss apparatet fra strømuttaket da apparatet har er tømt og flyttets fra baseenheten.
- Bruk ikke apparatet for formål som den ikke er beregnet for.
- Det finnes risiko for skålding om dekslet bli tatt av under bryggingen.
- Passe på at dekslet sitter på ordentligt før du serverer noen drikk.
- Forsøk ikke å ta fra hverandre baseenheten. Det finnes ingen deler i den som du skal utføre service på. Overlat alle reparasjoner til en behørig serviceteknikere.
- Perkolatoren er kun beregnet for husholdningsbruk.
- Perkolatoren får ikke benyttes i mikrobølgeovn.
- Spar bruksanvisningen for fremtidig referanse.

BESKRIVELSE

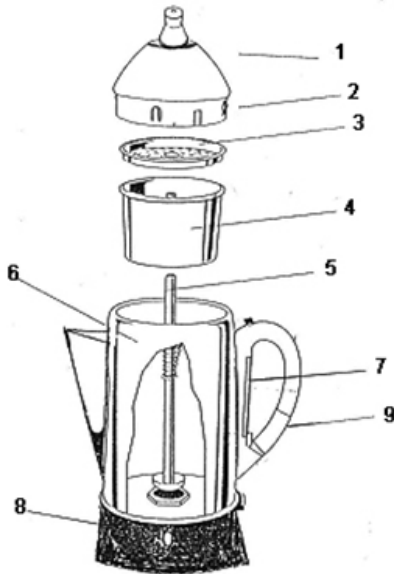

1. Knopp
2. Deksel
3. Sil
4. Kaffebeholder
5. Beveger
6. Kanne
7. Vannivåindikator
8. Funksjonslampe
9. Håndtak

BRUK

Før perkolatoren tas i bruk for første gang, må du skylle den med varmt vann. La den tørke før bruk. Perkolatoren og ledningen må ikke senkes i vann.

1. Kontroller at perkolatoren ikke er koplet til strømuttaket. Ta av lokk, sil, kaffebeholder og rør. Fyll perkolatoren med ønsket mengde vann. Fyll aldri over MAX-merket (12 kopper). Kontroller at du ikke har fylt på for lite vann. Bruk alltid kaldt vann.
2. Skyll ut av kaffebeholderen slik at ingen kaffe havner i kannen. Mål opp ønsket mengde kaffe i beholderen. Beholderen må ikke overfylles. Fordel kaffen jevnt i beholderen. Sett silen på beholderen, og sett deretter beholderen på røret. Sett røret og beholderen i kannen. Kontroller at røret er riktig plassert mot bunnen av kannen. Fest lokket på perkolatoren.
3. Sett kontakten i perkolatoren og deretter i strømuttaket. Når bryggingen er ferdig, lyser funksjonslampen grønt for å vise at perkolatoren er i varmemodus. Kaffen holdes varm til du tar kontakten ut av strømuttaket. Når det er mindre enn en halv kopp kaffe i perkolatoren, bør den slås av slik at den ikke tørrkoker.

OBS!

Du må ta kontakten ut av strømuttaket for å slå av perkolatoren.

VEDLIKEHOLD

1. Strømkabelen må ikke sitte i strømuttaket når du skal rengjøre perkolatoren.
2. Perkolatoren må ikke senkes ned i vann eller andre væsker.
3. Perkolatoren skal rengjøres etter hver gangs bruk.
4. Rengjør kannen ordentlig siden gamle kafferester kan gi nybrygget kaffe en dårlig smak.
5. Kaffegrut på bunnen av kannen kan gjøre at den automatiske av/på-funksjonen aktiveres for tidlig, noe som påvirker kaffens smak og varme.
6. Perkolatorens deler må ikke vaskes i oppvaskmaskin.
7. Rengjør perkolatoren utvendig med fuktet klut. Tørk perkolatoren. Bruk ingen slipende eller etsende rengjøringsmidler.
8. Hvis perkolatoren ikke skal brukes på en lang stund, bør de ulike delene oppbevares hver for seg. Dette for å unngå at det utvikler seg dårlig lukt under oppbevaringen.

Avkalking

For å fjerne kalkbelegg som etter hvert fester seg på perkolatorens metalleder, må apparatet avkalkes en gang i blant. Avkalkingen rengjør perkolatoren innvendig. Hvor ofte du bør avkalke, avhenger av hardheten på vannet der du bor og hvor ofte du bruker apparatet. Bruk ikke kjemikalier til å fjerne kalkbelegget. Sitronsaft eller eddik fungerer bra.

Avkalkning med citron

1. Fyll perkolatoren med en liter vann og saften fra en sitron.
2. Slå på perkolatoren og la den stå på i 30 minutter.
3. La perkolatoren kjøle seg ned, og skyll den grundig.

Avkalkning med eddik

1. Fyll perkolatoren med en liter eddik, og la den stå i en times tid. Perkolatoren må være avslått.
2. Skyll perkolatoren grundig.
3. Gjenta hvis kalkbelegget ikke forsvinner.

Med forbehold om konstruksjonsendringer og trykkfeil som vi ikke har kontroll over. Ved eventuelle problemer kan du kontakte vår serviceavdeling mandag til fredag på telefon: 67 90 43 44.

Jula Norge AS, Solheimsveien 6-8, 1471 LØRENSKOG

www.jula.se



ZASADY BEZPIECZEŃSTWA**Przed użyciem uważnie przeczytaj instrukcję obsługi!**

- Urządzenia nie powinny używać osoby (w tym dzieci) o obniżonej sprawności fizycznej lub psychicznej. Urządzenia nie powinny obsługiwać osoby, którym brak jest doświadczenia lub wiedzy o produkcie, chyba że znajdują się pod opieką osoby odpowiedzialnej za ich bezpieczeństwo lub też zostały przez nią przeszkolone.
- Należy pilnować dzieci, aby nie bawiły się urządzeniem.
- Nigdy nie pozostawiaj włączonego urządzenia bez nadzoru.
- Nie dotykaj gorących powierzchni. Używaj uchwytów i rączek.
- Zaparzacz nie może być wykorzystywany w inny sposób niż do zaparzania kawy.
- Aby zmniejszyć ryzyko pożaru, porażenia prądem i obrażeń ciała: nigdy nie zanurzaj kabla, wtyczki i urządzenia w wodzie ani innej cieczy.
- Należy skrupulatnie nadzorować urządzenie, jeżeli jest ono używane przez dzieci lub w ich pobliżu.
- Zawsze odłączaj zaparzacza od prądu niezwłocznie po zakończeniu użytkowania oraz przed czyszczeniem. Przed rozpoczęciem czyszczenia, montażu i demontażu urządzenie musi ostygnąć.
- Nie korzystaj z zaparzacza, jeśli nie działa prawidłowo lub jeśli kabel zasilający albo wtyczka są uszkodzone. Uprawniony serwisant powinien dokonać przeglądu urządzenia.
- Nie używaj urządzenia na zewnątrz pomieszczeń.
- Chroń kabel przed gorącymi powierzchniami i nie pozwól, aby zwiisał z krawędzi stołu itd.
- Nie umieszczaj urządzenia w pobliżu palników gazowych i elektrycznych oraz rozgrzanych kuchenek.
- Zaparzacz powinien zostać ustawiony na płaskim, stabilnym podłożu.
- Odległość pomiędzy zaparzaczem a ścianą powinna wynosić co najmniej 10 cm. Nie umieszczaj żadnych przedmiotów na zaparzaczu.
- Zawsze najpierw napełnij zaparzacza, a następnie umieszczaj go na jednostce bazowej. Podłącz kabel zasilający do gniazdka. Aby odłączyć urządzenie, należy najpierw zdjąć zaparzacza z jednostki bazowej i odłączyć wtyczkę z gniazdka.
- Przed dolaniem wody zaparzacza powinien ostygnąć.
- Dopilnuj, aby odłączyć urządzenie od gniazdka po opróżnieniu i zdjęciu z jednostki bazowej.
- Nie używaj urządzenia do innych celów niż te, do których jest przeznaczone.
- Istnieje ryzyko poparzenia, jeśli w trakcie zaparzania zdejmiesz pokrywę.
- Przed przygotowaniem napojów upewnij się, że pokrywa jest dobrze zamontowana.
- Nie próbuj rozkładać jednostki bazowej na części. Urządzenie nie posiada żadnych części, które możesz naprawiać we własnym zakresie. Naprawy zlecaj uprawnionemu serwisantowi.
- Urządzenie jest przeznaczone wyłącznie do użytku domowego.
- Nie należy używać zaparzacza w kuchence mikrofalowej.
- Zachowaj niniejszą instrukcję obsługi w celu przyszłego użycia.

OPIS

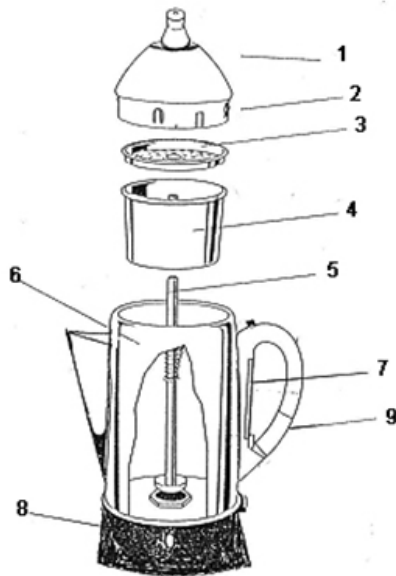

1. Gałka
2. Pokrywa
3. Sitko
4. Zbiornik na kawę
5. Trzonek
6. Dzbanek
7. Wskaźnik poziomu wody
8. Kontrolka działania
9. Uchwyt

OBSŁUGA

Przed pierwszym użyciem zaparzacza należy go wypłukać ciepłą wodą. Wyszuszyć przed użyciem. Nie należy zanurzać zaparzacza i kabla w wodzie.

1. Sprawdź, czy zaparzacz jest podłączony do sieci. Zdejmij pokrywę, sitko, zbiornik na kawę i trzonek. Napełnij zaparzacz żądaną ilością wody. Nigdy nie przekraczaj oznaczenia MAX (12 filiżanek). Upewnij się, że nie wlewasz zbyt małej ilości wody. Zawsze używaj zimnej wody.
2. Wypłucz zbiornik na kawę, aby kawa nie wpadła do dzbanka. Odmierz żądaną ilość kawy w zbiorniku. Nie przepelniaj zbiornika. Rozmieść kawę równo w zbiorniku. Załóż sitko na zbiornik, a zbiornik na trzonek. Załóż trzonek i zbiornik na dzbanek. Upewnij się, że trzonek dobrze przylega do dna dzbanka. Zamknij pokrywę zaparzacza.
3. Włóż wtyczkę do zaparzacza, a następnie do gniazdka. Po zakończeniu zaparzania zapali się zielona kontrolka, sygnalizująca tryb utrzymania wysokiej temperatury. Kawa będzie podgrzewana do momentu wyjęcia wtyczki z gniazdka. Jeśli w zbiorniku znajduje się mniej niż pół filiżanki kawy, zaparzacz wyłączy się, aby nie wygotować kawy.

UWAGA!

Aby wyłączyć zaparzacz, należy wyciągnąć wtyczkę z gniazdka.

KONSERWACJA

1. Upewnij się przed czyszczeniem zaparzacza, że wtyczka nie jest podłączona do gniazdka.
2. Zaparzacza nie należy zanurzać w wodzie ani innych płynach.
3. Czyścić zaparzacz po każdym użyciu.
4. Czyścić dzbanek, aby resztki starej kawy nie pogorszyły smaku nowej kawy.
5. Fusy z kawy znajdujące się na dnie dzbanka sprawiają, że funkcja automatycznego włączania/wyłączania aktywuje się za wcześnie, wpływając na smak i temperaturę kawy.
6. Części zaparzacza nie należy myć w zmywarce.
7. Czyścić zewnętrzną stronę zaparzacza wilgotną ściereczką. Wyszuszyć zaparzacz. Nie używać ściernych lub żrących środków czyszczących.
8. Jeśli zaparzacz nie będzie używany przez dłuższy czas, poszczególne części należy przechowywać osobno. Dzięki temu można uniknąć powstania przykrego zapachu podczas przechowywania.

Usuwanie kamienia

Aby usunąć powłokę kamienia, należy od czasu do czasu odkamienić zaparzacz. Odkamienianie czyści zaparzacz od wewnątrz. Częstotliwość odkamieniania zależy od twardości wody i częstotliwości używania zaparzacza. Nie używaj środków chemicznych do usuwania kamienia. Korzystaj z soku z cytryny lub octu.

Odkamienianie sokiem z cytryny

1. Napełnij zaparzacz litrem wody i sokiem z jednej cytryny.
2. Włącz zaparzacz na 30 minut.
3. Poczekaj, aż zaparzacz ostygnie i dokładnie go wypłucz.

Odkamienianie za pomocą octu

1. Napełnij zaparzacz litrem octu i pozostaw go na godzinę w zaparzacz. Zaparzacz musi być wyłączony.
2. Dokładnie wypłucz zaparzacz.
3. Jeśli kamień nie zniknie, powtórz czynność.

Z zastrzeżeniem prawa do błędów w druku i zmian konstrukcyjnych, które są od nas niezależne. W razie ewentualnych problemów skontaktuj się telefonicznie z naszym działem obsługi klienta pod numerem: 801 600 500.

Jula Poland Sp. z o.o., ul. Malborska 49, 03-286 Warszawa, Polska

www.jula.pl

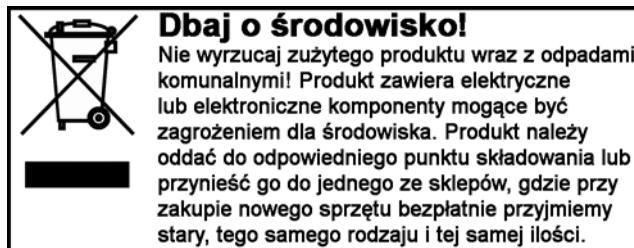

SAFETY INSTRUCTIONS**Read these instructions carefully before use!**

- This appliance must not be used by people (including children) with reduced physical or mental ability. The appliance must not be used by people who lack experience and knowledge of the product, unless they are supervised or instructed by a person who is responsible for their safety.
- Children must be supervised to ensure they do not play with the product.
- Never leave the percolator unattended when it is in operation.
- Do not touch hot surfaces. Use the handles and knobs.
- The percolator must only be used to brew coffee.
- To reduce the risk of fire, electric shock and other injuries never immerse the power cord or the plug or the base into water or any other liquid.
- Close supervision is required when electrical appliances are used by or near children.
- Unplug the appliance from the mains supply after use and before cleaning. Allow the appliance to cool before cleaning and before the parts are assembled or dismantled.
- Do not use the appliance if the power cord and/or plug are damaged or if it is not working correctly or if it has been damaged in any way. Allow a qualified technician to check the appliance.
- Do not use the appliance outdoors.
- Protect the power cord from hot surfaces. Do not let the power cord hang over the edge of a table or worktop.
- Do not place the appliance on or near hot gas or electric burners or in a hot oven.
- Stand the percolator on a flat, firm surface.
- The percolator must be at least 10 cm from the wall. Do not place any objects on top of the percolator.
- Always fill the percolator first and then place it on the base. Plug the power cord into the power outlet. To disconnect the appliance first remove the percolator from the base and then unplug from the power outlet.
- Let the percolator cool before adding more water.
- Be sure to unplug the appliance from the power outlet when the appliance has been emptied and removed from the base.
- Only use the appliance for its intended purpose.
- There is a risk of scalding if the lid is removed during brewing.
- Make sure the lid is fitted securely before serving a drink.
- Do not attempt to take the base unit apart. There are no parts in this that you can repair yourself. Repair work must be performed by a qualified service technician.
- The percolator is designed for household use only.
- The percolator must not be used in a microwave oven.
- Save these instructions for future reference.

DESCRIPTION

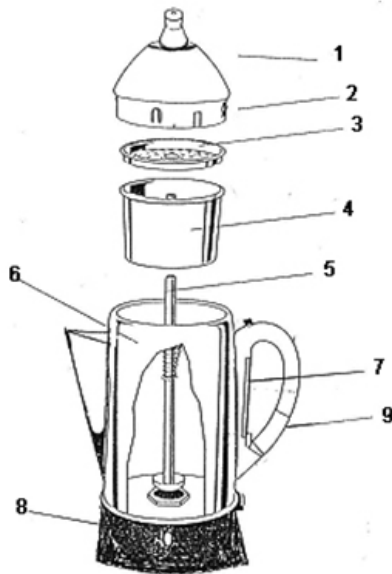

1. Knob
2. Lid
3. Strainer
4. Coffee container
5. Tube
6. Pot
7. Water level indicator
8. Status lamp
9. Handle

OPERATION

Rinse the percolator out with hot water before first use. Let it dry before use. Do not immerse the percolator and the power cord into water.

1. Make sure the percolator is not plugged into the mains supply. Remove the lid, strainer, coffee container and tube. Fill the percolator with the amount of water required. Never fill above the MAX mark (12 cups). Make sure you do not fill too little water. Only use cold water.
2. Rinse the coffee container so that no coffee enters the pot. Measure up the required amount of coffee in the container. Do not overfill. Distribute the coffee evenly in the container. Place the strainer on the container, and then place the container on the tube. Put the tube and container into the pot. Make sure the tube is positioned properly on the bottom of the pot. Fit the lid on the percolator.
3. Insert the plug in the percolator and then plug into a power outlet. When brewing is complete, the status lamp is green to show that the percolator is in keep warm mode. The coffee is kept warm until you unplug the percolator from the power outlet. If there is less than half a cup of coffee in the percolator, turn it off to ensure it does not boil dry.

NOTE!

You must unplug the percolator from the power outlet to turn it off.

MAINTENANCE

1. Ensure that the power cord is not plugged into the power outlet when you clean the percolator.
2. Do not immerse the percolator in water or any other liquids.
3. The percolator must be cleaned after each use.
4. Clean the pot thoroughly. Old coffee residue can make fresh coffee taste bad.
5. Coffee grounds in the bottom of the pot can cause the automatic on/off function to be activated too early. This affects the flavour and heat of the coffee.
6. Do not wash the percolator in a dishwasher.
7. Clean the outside of the percolator with a damp cloth. Dry the percolator. Do not use abrasive or corrosive detergents.
8. The different parts of the percolator must be stored separately if the percolator is not going to be used for some time. This is to prevent bad odours developing during storage.

Descaling

The percolator needs to be descaled occasionally to remove lime deposits which form on the metal parts after a time. Descaling cleans the inside of the percolator. How often depends on the hardness of the tap water in your home and how often you use the appliance. Do not use chemicals to remove the lime deposits. Lemon juice or vinegar works well.

Descaling with lemon juice

1. Fill the percolator with one litre of water and the juice of one lemon.
2. Turn on the percolator and allow it to stand for 30 minutes.
3. Let the percolator cool and then rinse it thoroughly.

Descaling with vinegar

1. Fill the percolator with one litre of vinegar essence and let it stand for one hour. The percolator must be switched off.
2. Rinse the percolator thoroughly.
3. Repeat if the lime deposits have not been removed.

Subject to printing errors and design changes over which we have no control. In the event of problems, please contact our service department.
www.jula.com

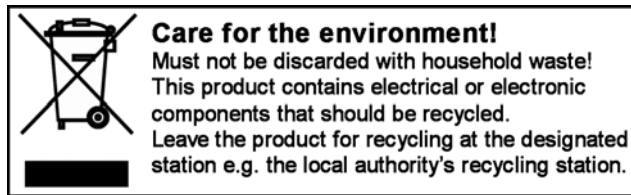



**EC DECLARATION OF CONFORMITY
EG FÖRSÄKRAN OM ÖVERENSSTÄMMELSE
EF SAMSVARSERKLÆRING
DEKLARACJA ZGODNOŚCI WE**



Jula AB, Box 363, SE-532 24 SKARA, SWEDEN

certify that the design and manufacturing of this product
intygar att konstruktion och tillverkning av denna produkt
bekrefter at konstruksjon og produksjon av dette produktet
oświadcza, że budowa i sposób produkcji niniejszego produktu



Percolator / Perkulator

Perkulator / Kafetiera

LD-6030 1,8l, 800W

Item number / Artikelnummer / Artikkelnnummer / Numer artykułu

802-104

conforms to the following directives and standards / överensstämmer med följande direktiv och standarder:
er i samsvar med følgende direktiver og standarder / są zgodne z następującymi dyrektywami i normami:

Low Voltage Directive 2006/95/EC

EN 60335-1:2002+A1+A11+A12+A2+A13

EN60335-2-15:2002+A1+A2, EN 62233:2008

Electromagnetic Compatibility 2004/108/EC

EN 55014-1:2006, EN 55014-2:1997+A1

EN 61000-3-2:2006, EN 61000-3-3:1995+A1+A2

ERP Implementing Measure Regulation (EC) No 1275/2008

This product was CE marked in year -08

Skara 2011-02-08

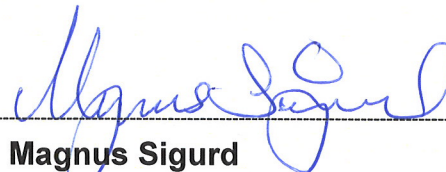
Magnus Sigurd
INKÖPSCHEF