

Menuett®

800262



SE ROBOTDAMMSUGARE

Bruksanvisning i original

Viktigt! Läs bruksanvisningen noggrant innan användning!
Spara den för framtida behov.

NO ROBOTSTØVSUGER

Bruksanvisning

(Oversettelse av original bruksanvisning)
Viktig! Les bruksanvisningen nøye før bruk.
Ta vare på den for fremtidig bruk.

PL ODKURZACZ SAMOJEZDNY

Instrukcja obsługi

(Tłumaczenie oryginalnej instrukcji)

Ważne! Przed użyciem uważnie przeczytaj instrukcję obsługi!
Zachowaj ją na przyszłość.

EN ROBOTIC VACUUM CLEANER

Operating instructions

(Translation of the original instructions)

Important! Read the user instructions carefully before use.
Save them for future reference.

Värna om miljön!

Får inte slängas bland hushållssopor! Denna produkt innehåller elektriska eller elektroniska komponenter som ska återvinnas. Lämnna produkten för återvinning på anvisad plats, till exempel kommunens återvinningsstation.

Rätten till ändringar förbehålles.

Vid eventuella problem, kontakta vår kundservice på telefon 0511-34 20 00.

www.jula.se

Verne om miljøet!

Må ikke kastes sammen med husholdningsavfallet! Dette produktet må inneholder elektriske eller elektroniske komponentersom skal gjenvinnes. Lever produkt till gjenvinning på anvist sted, f.eks. kommunens miljøstation.

Med forbehold om endringer.

Ved eventuelle problemer kan du kontakte vår kundeservice på telefon 67 90 01 34.

www.jula.no

Dbaj o środowisko!

Nie wyrzucaj zużytego produktu wraz z odpadami komunalnymi! Produkt zawiera elektryczne komponenty mogące być zagrożeniem dla środowiska i dla zdrowia. Produkt należy oddać do odpowiedniego punktu składowania lub przynieść go do jednego ze sklepów gdzie przy zakupie nowego sprzętu bezpłatnie przyjmimy stary tego samego rodzaju i w tej samej ilości.

Z zastrzeżeniem prawa do zmian.

W razie ewentualnych problemów skontaktuj się telefonicznie z naszym działem obsługi klienta pod numerem: 22 338 88 88.

www.jula.pl

Care for the environment!

Must not be discarded with household waste! This product contains electrical or electronic components that should be recycled. Leave the product for recycling at the designated station e.g. the local authority's recycling station.

Jula reserves the right to make changes. In the event of problems, please contact our customer service.

www.jula.com



Tillverkare/Produsent/Producenci/Manufacturer

Jula AB, Box 363, 532 24 SKARA

Distributør/Distributør/Dystrybutor/Distributor

Jula Poland Sp. z o.o., ul.

Malborska 49, 03-286 Warszawa, Polska

Jula Norge AS, Solheimsveien 6–8,

1471 LØRENSKOG

2019-02-20

© Jula AB

1

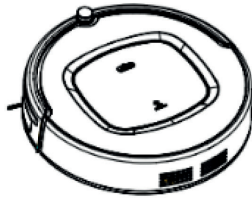

1

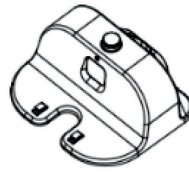

2



3



4



5



6

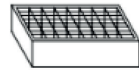

7



8

2

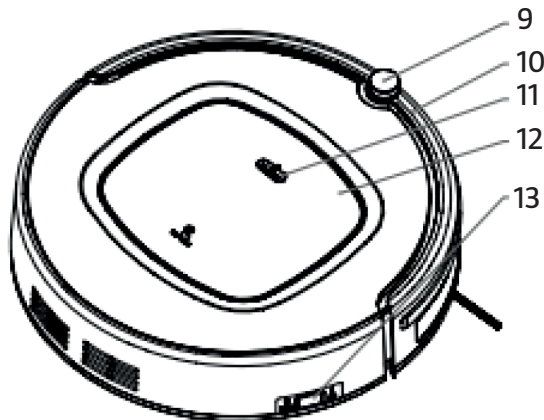

3

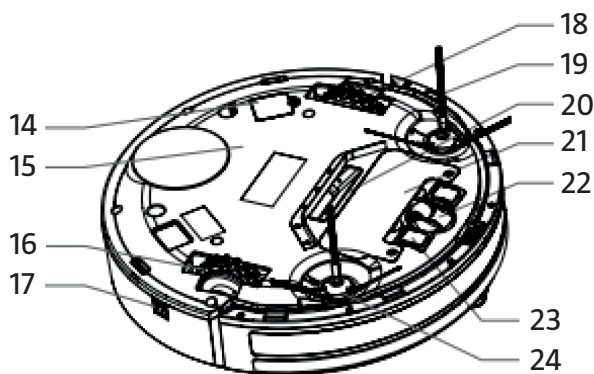

4

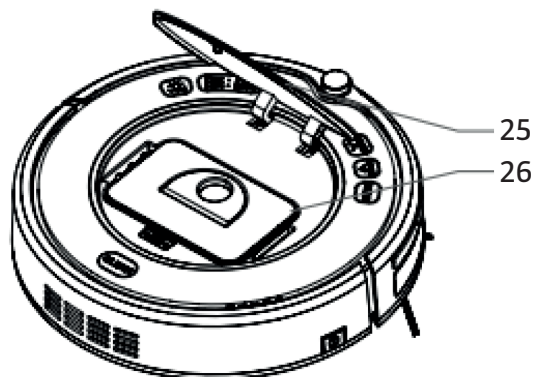

5

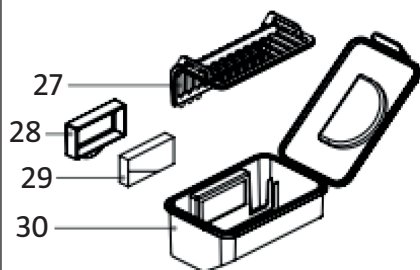

6

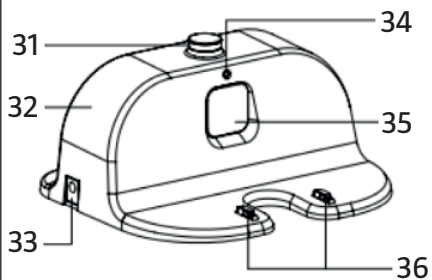

7

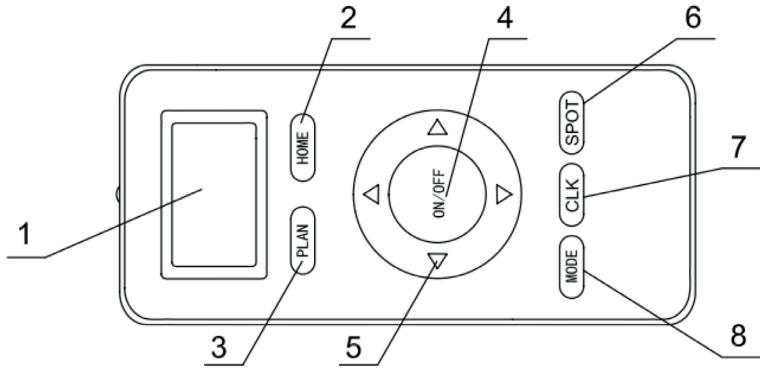

8

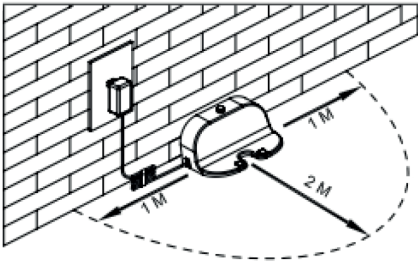

9

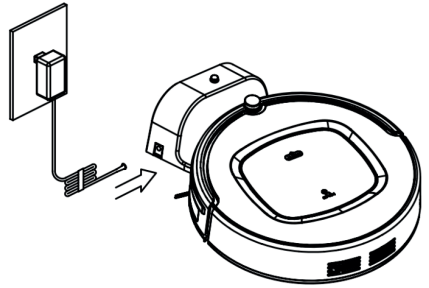

10

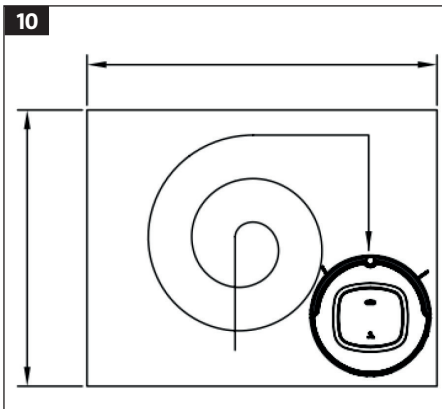

11

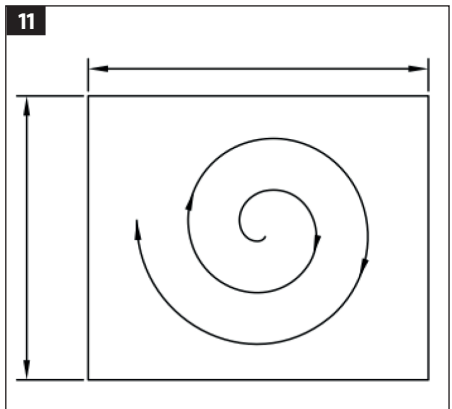

12

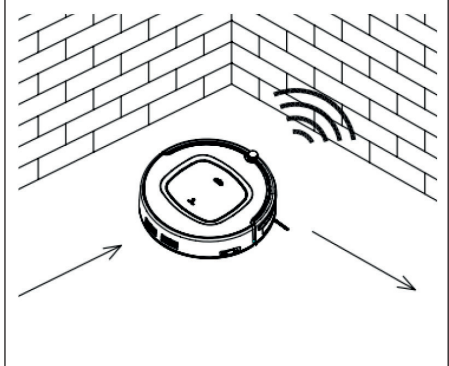

13

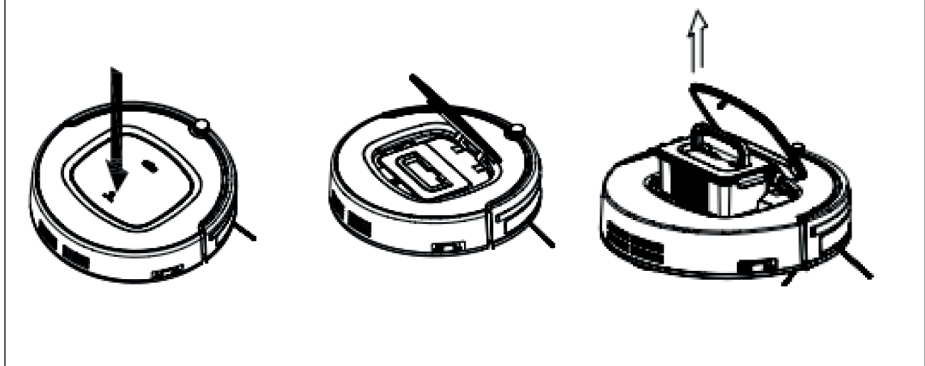

14

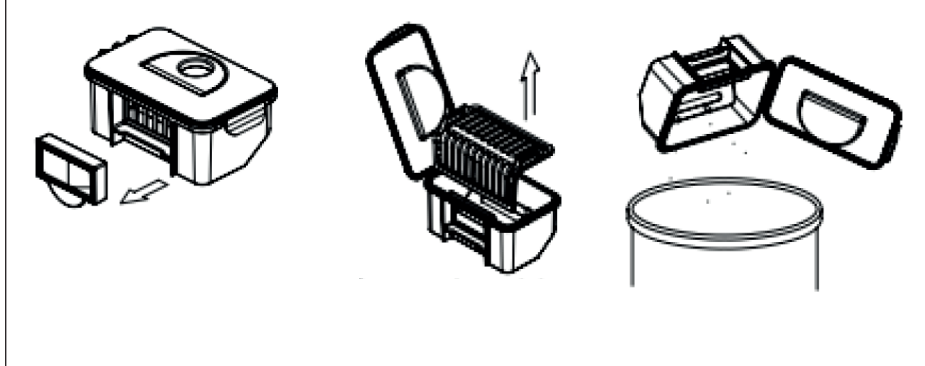

15

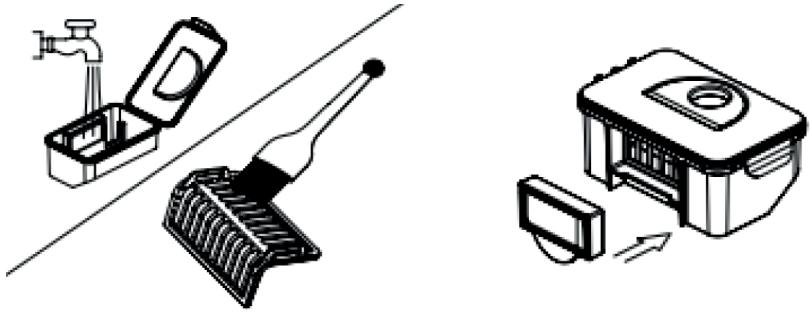

16



17



18

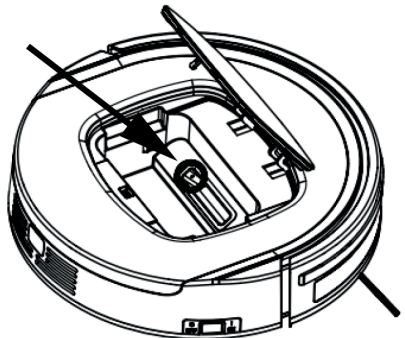

SÄKERHETSANVISNINGAR

- Försök inte reparera eller demontera apparaten – risk för allvarlig personskada.
- Använd endast medföljande nätadapter och laddare, annars finns risk för elolycksfall, brand och/eller egendomsskada.
- Rör inte vid sladden, stickproppen eller nätadaptern med våta händer.
- Utsätt aldrig produkten för regn och använd den aldrig i fuktiga miljöer.
- Håll händer och andra kroppsdelar borta från drivhjulen.
- Avlägsna ömtåliga föremål, sladdar, kläder, papper och liknande och vik/häng upp gardiner, draperier etc., som apparaten kan trassla in sig i. Om produkten trasslar in sig kan den orsaka egendomsskada.
- Använd inte produkten för att suga upp brinnande eller glödande föremål, som cigaretter eller varm aska.
- Dammsug aldrig upp lättantändliga eller giftiga ämnen som bensin, tonerpulver, syra eller asbestdamm.
- Apparaten är endast avsedd för inomhusbruk.
- Rengör apparaten endast när den är fulladdad.
- Undvik att dra i sladden, vrida den eller böja den kraftigt. Placera inte tunga föremål på sladden och akta den för skarpa kanter.
- Sitt eller stå inte på apparaten och placera inga föremål på den. Övervaka apparaten noga när den används av eller i närheten av barn eller husdjur.
- Placera inte apparaten på bord, stol eller liknande, där den kan falla ned.
- Sätt strömbrytaren i avstängt läge under transport och om apparaten inte ska användas under en längre tid.
- Kontrollera före laddning att nätadaptern är ansluten till

ett spänningssatt nätuttag.

- Informera alla i bostaden om att apparaten är igång, för att undvika snubblingsrisk.
- Kontrollera att dammbehållaren är tom före användning.
- Drifttemperatur: 0 till 40 °C.
- Använd inte apparaten under lång tid i direkt solljus eller hög temperatur.
- Batteriet måste tas ur innan apparaten lämnas till avfallshantering.
- Uttjänt batteri ska avfallshandteras i enlighet med gällande regler.
- Stäng av apparaten och dra ut sladden före rengöring och underhåll samt innan batteriet tas ut.
- Apparaten är inte avsedd att användas av personer (barn eller vuxna) med någon typ av funktionshinder eller av personer som inte har tillräcklig erfarenhet eller kunskap för att använda den, såvida de inte har fått anvisningar gällande

användande av apparaten av någon med ansvar för deras säkerhet. Barn ska hållas under uppsikt så att de inte leker med apparaten. Låt inte barn använda, rengöra eller underhålla apparaten utan övervakning.

SYMBOLER

	Skyddssklass II. Dubbelisolerad.
	Skyddssklass III.
	Godkänd enligt gällande direktiv och förordningar.
	Uttjänt produkt ska sorteras som elskrot.

TEKNISKA DATA

Märkspänning	230 V ~ 50 Hz
Transformator	24 V DC/600 mA
Batteri	14,4 V Ni-MH 2000 mAh
Laddningstid	3,5–5 h
Dammugningstid	Max. 90 min
Volym, dammbehållare	0,5 l
Mått	∅ 340 mm x 85 mm
Vikt	3,4 kg

BESKRIVNING

1. Dammsugare
2. Laddningsstation
3. Fjärrkontroll
4. Rengöringsborste
5. Sidoborstar, 4 st
6. Bruksanvisning
7. HEPA-filter
8. Transformator

BILD 1

9. Infraröd mottagare
10. Stötlist
11. Touch-knapp
12. Övre kåpa
13. Strömbrytare

BILD 2

14. Spärr för batterilucka
15. Undre kåpa
16. Vänster hjul
17. Laddningsanslutning
18. Höger hjul
19. Höger sidoborste
20. Sugöppning
21. Batterilock
22. Roterande hjul
23. Laddningskontakt
24. Vänster sidoborste

BILD 3

25. Övre kåpa
26. Dammbehållare

BILD 4

Dammbehållare

27. Huvudfilter
28. HEPA-filterhållare
29. HEPA-filter
30. Dammbehållare

BILD 5

Laddningsstation

31. Signalmottagare
32. Övre kåpa
33. Transformatoranslutning
34. Indikeringslampa
35. Infraröd sändare
36. Laddningskontakter

BILD 6





Fjärrkontroll

1. Display
2. HOME – När HOME trycks in går dammsugaren automatiskt till laddningsstationen och HOME-symbolen visas på displayen. Tryck på ON/OFF för att stanna dammsugaren, och tryck på ON/OFF igen för att starta den.
3. PLAN – Tryck på PLAN i tre sekunder för att komma till programmeringsläget. Tryck på ON/OFF för att bekräfta programmeringen.
4. ON/OFF – Start/stop
 - Tryck för att växla från viloläge till vänteläge.
 - Tryck för att stoppa dammsugaren under pågående dammsugning.
 - Tryck för att bekräfta inställningar vid programmering.
 - I vänteläge, tryck för att starta dammsugning.
5. Ändring av inmatade värden/riktningsändring.



6. SPOT – Punktdammsugning.
7. CLK – Tryck på CLK i tre sekunder för att påbörja inställning av lokal tid.
8. MODE (Lägesval) – Tryck först på ON/OFF och sedan på MODE. Dammsugaren arbetar i det läge som visas på displayen:
 - MODE 1: Punktdammsugning.
 - MODE 2: Slumpmässig dammsugning.
 - MODE 3: Kantdammsugning.
 - MODE 4: S-linjedammsugning.

BILD 7**INDIKERINGSKLAMPOR****Batteriindikering**

Batteriets laddningsstatus visas med  :

1. I vänteläge och under dammsugning är  blå. När batteriet laddas är  röd.
2. Under laddning:
 - När  är blå är batteriet fulladdat.
 - När  blinkar röd måste dammsugaren startas med strömbrytaren för att laddas.
 -  ändrar gradvis färg under pågående laddning.

Statusindikering

1. I vänteläge anger långsamt blinkande statusindikeringslampa  att dammsugaren laddas. Om den blinkar snabbt är det något fel på dammsugaren. Tryck på knappen CLEAN. Ett röstmeddelande hörs som anger vad som är fel.
2. Under pågående dammsugning lyser  med fast sken.
3. Under laddning ändrar  gradvis färg.

HANDHAVANDE**PLACERING AV LADDNINGSSTATIONEN**

Placera laddningsstationen mot en vägg, utan hinder inom 1 meter på vardera sidan och 2 meter framför stationen.

BILD 8**LADDA DAMMSUGAREN**

1. Anslut transformatorn till laddningsstationen och till ett nätuttag. Dammsugaren går automatiskt till laddningsstationen när batteriet är urladdat.

BILD 9

2. Tryck på HOME på fjärrkontrollen så går dammsugaren till laddningsstationen för att laddas.

OBS!

När dammsugaren startas efter att ha varit avstängd en längre tid kan det inbyggda batteriet vara urladdat. Gör då på följande sätt:

- **Placera dammsugaren i laddningsstationen för att ladda batteriet. Batteriet behöver laddas i sex timmar.**
- **Om dammsugaren inte startar trots att den laddats i sex timmar, kontakta auktoriserad serviceverkstad.**

Åtgärder för bästa möjliga batterilivslängd

- Ladda dammsugaren i 12 timmar före första användning.
- Ladda omedelbart dammsugaren när batteriet är urladdat.
- Om dammsugaren inte ska användas



under en längre tid, ladda batteriet fullt, stäng av dammsugaren med strömbrytaren och förvara den torrt och svält.

START/VÄNTELÄGE/VILOLÄGE/ AVSTÄNGNING

Start

1. Tryck på strömbrytaren på dammsugarens sida.
2. Tryck på  på dammsugaren eller på ON/OFF på fjärrkontrollen för att starta dammsugningen.

OBS!

Om dammsugaren är i viloläge, tryck på  eller på ON/OFF på fjärrkontrollen för att aktivera dammsugaren och tryck sedan på  igen. Dammsugaren börjar dammsuga automatiskt.

Vänteläge

I vänteläge är dammsugaren aktiverad men väntar på kommandon. Följ anvisningarna nedan för att försätta dammsugaren i vänteläge.

1. Under pågående dammsugning, tryck på  för att försätta dammsugaren i vänteläge.
2. Under pågående dammsugning, tryck på ON/OFF på fjärrkontrollen för att stänga av dammsugaren.

Viloläge

För att spara energi kan dammsugaren, i viloläge, enbart aktiveras med knappen  eller med knappen ON/OFF på fjärrkontrollen. Följ anvisningarna för att försätta dammsugaren i viloläge när den är i vänteläge:

1. Håll knappen  på dammsugaren intryckt i 3 sekunder.
2. Dammsugaren försätts automatiskt i vänteläge om inga kommandon mottas på 15 minuter.

Avstängning

1. I vänteläge, tryck på strömbrytaren på dammsugarens sida.
2. I viloläge stängs dammsugaren av automatiskt om inga kommandon mottas på 15 minuter och inget schema är programmerat. Om ett schema är programmerat förblir dammsugaren i viloläge.

TIDSINSTÄLLD DAMMSUGNING

- Dammsugaren kan programmeras för att automatiskt börja dammsuga vid ett visst klockslag varje dag (fördröjning upp till 23 timmar).
- Om klockan till exempel är 09:00 och du ställer in 6:30 med fjärrkontrollen, kommer dammsugaren att börja dammsuga efter 6 timmar och 30 minuter, det vill säga klockan 15:30. Därefter kommer den att börja dammsuga 15:30 varje dag, om inte användaren stänger av den med strömbrytaren på undersidan.

OBS!

Dammsugaren startar alltid vid det inställda klockslaget, om inte strömbrytaren på undersidan är i avstängt läge.

Programmering via fjärrkontrollen

Följ anvisningarna nedan för att programmera ett schema med fjärrkontrollen:

1. Tryck på knappen ON/OFF för att aktivera dammsugaren och tryck på PLAN för att

gå till programmeringsläge.

2. Använd riktningsknappen för att ange önskade värden. Tryck på **▲** och **▼** för att ställa in siffror. Tryck på **<** och **>** för att växla mellan inställning av timmar och minuter.
3. Tryck på **ON/OFF** för att spara inställningen.
4. För att ta bort det programmerade schemat, ställ in 00:00 på fjärrkontrollen eller håll knappen **PLAN** på fjärrkontrollen intryckt i 3 sekunder i programmeringsläge.

OBS!

- **I programmeringsläge hörs en ljudsignal för att bekräfta varje knapptryckning.**
- **Dammsugaren börjar dammsuga vid det programmerade klockslaget varje dag, utgående från dammsugarens egen klocka.**
- **Dammsugaren kan bara programmeras i vänteläge eller under laddning.**

DAMMSUGNINGSLÄGEN

Automatisk dammsugning

Dammsugaren dammsuger rummet automatiskt och anpassar sig till omgivningen. Tryck på  eller på **ON/OFF** på fjärrkontrollen för att starta dammsugningen.

BILD 10

Punktdammsugning

Punktdammsugning aktiveras i nedanstående situationer:

1. När ett mycket smutsigt område detekteras.
2. När knappen **SPOT** på fjärrkontrollen trycks in.

BILD 11

OBS!

Vi rekommenderar att punktdammsugning aktiveras i mycket smutsiga områden.

Kantdammsugning

Under pågående dammsugning, tryck på knappen **MODE** för att aktivera kantdammsugning. Dammsugaren dammsuger längs väggar och hinder.

BILD 12

OBS!

Mode 1 – Punktdammsugning.

Mode 2 – Slumpmässig dammsugning.

Mode 3 – Kantdammsugning.

Mode 4 – S-linjedammsugning.

UNDERHÅLL

RENGÖRING

Sidborstar

1. Rengör sidborstarna vid behov och byt ut dem om de är skadade. Maximal livslängd för sidborstarna är cirka 12 månader.
2. Om sidborstarnas strån har böjts kan de rätas ut genom att de hålls varmt vatten i cirka 5 sekunder.

VIKTIGT!

- **Sidborsten måste avlägsnas från dammsugaren innan den hålls i varmt vatten.**
- **Vid byte av sidborstar, var noga med att placera borsten märkt L på fästet märkt L på dammsugaren, och borsten märkt R på fästet märkt R.**

Dammbehållare och filter

Töm och rengör dammbehållaren enligt anvisningarna nedan efter varje användning:

1. Tryck på knappen **PUSH** för att öppna kåpan.
2. Ta ut dammbehållaren.
3. Ta ut HEPA-filtret.
4. Öppna dammbehållarens lock och ta ut primärfiltret.
5. Töm dammbehållaren.
6. Tvätta dammbehållaren och primärfiltret och låt dem torka.
7. Borsta av HEPA-filtret.
8. Sätt i HEPA-filtret och primärfiltret i dammbehållaren.

BILD 13

BILD 14

BILD 15

OBS!

- **Tvätta primärfiltret efter 15–30 dagars användning.**
- **Max. livslängd för HEPA-filtret är 24 månader.**
- **Låt primärfiltret torka helt innan det återmonteras. Låt inte filtret torka i direkt solljus eller i torkskåp.**
- **Byt ut HEPA-filtret och primärfiltret vid behov.**
- **HEPA-filtret får INTE tvättas.**

Sensorer och hjul

Om sidoborsten inte roterar eller om dammsugaren går i cirkel kan det bero på att hår och liknande har fastnat runt sidoborste eller hjul. Avlägsna smuts och hår från borstar och hjul. Torka försiktigt rent alla sensorer och hjul med en mjuk trasa eller borste.

BILD 16

Laddningskontakter

Rengör laddningskontakterna med en mjuk trasa eller borste.

BILD 17

Sugöppning och dammsensor

Ta ut dammbehållaren ur dammsugaren och rengör sugöppningen och dammsensorn med en mjuk trasa eller borste.

BILD 18

BYTA BATTERI

1. Lossa batterilockets skruvar med en skruvmejsel. Batterilocket sitter på dammsugarens undersida och är fäst med två skruvar.
2. Ta av batterilocket.
3. Fatta tag i banden på vardera sidan om batteriet och lyft ut batteriet.
4. Lossa kabeln från batteriet.
5. Anslut kabeln till det nya batteriet.
6. Placera batteriet i dammsugaren.
7. Sätt tillbaka batterilocket.
8. Lås batterilocket med de två skruvarna.

VIKTIGT!

Använd endast batteri av samma typ som det medföljande, annars finns risk för egendomsskada.

FELSÖKNING

RÖSTMEDDELANDEN

Dammsugaren kommunicerar med hjälp av röstmeddelanden. Följande röstmeddelanden kan förekomma:

Felmeddelande	Innebörd
Please install the dustbin.	Sätt i dammbehållaren.
Please clean the suction inlet.	Rengör sugöppningen.
Please turn on the power switch.	Tryck på strömbrytaren.
Front bumper switch fault.	Fel på främre stötlist. Kontrollera den främre stötlistens känslighet och att inte stötlistens skruvar är lösa.
Side brush fault.	Fel på sidoborstar. Kontrollera om något trasslat in sig i sidoborstarna
Wheel overload.	Hjulöverbelastning. Kontrollera om något trasslat in sig i hjulen.
Please put the machine in a safe place.	Placera dammsugaren på ett säkert ställe.

OBS!

Åtgärda problemet enligt röstmeddelandet. Starta om dammsugaren genom att stänga av den med strömbrytaren och starta den igen om problemet inte kan avhjälpas med felsökningsschemat.

SIKKERHETSANVISNINGER

- Ikke prøv å reparere eller demontere apparatet – fare for alvorlig personskade.
- Bruk bare medfølgende strømadapter og lader, ellers er det fare for el-ulykker, brann og/eller eiendomsskade.
- Ikke ta borti ledningen, støpselet eller strømadapteren med våte hender.
- Ikke utsett apparatet for regn, og ikke bruk det i fuktige miljøer.
- Hold hender og andre kroppsdeler borte fra drivhjulene.
- Fjern ømtålige gjenstander, ledninger, klær, papir og tilsvarende, og brett/heng opp gardiner, draperier osv., som apparatet kan vikle seg inn i. Hvis apparatet vikler seg inn, kan det forårsake materielle skader.
- Apparatet må ikke brukes til å suge opp brennende eller glødende gjenstander som sigaretter eller varm aske.
- Støvsugeren må ikke brukes til å suge opp lettantennelige eller giftige stoffer som bensin, tonerpulver, syre eller asbeststøv.
- Apparatet er kun beregnet på innendørs bruk.
- Rengjør apparatet bare når det er fulladet.
- Unngå å dra i ledningen, vri den eller bøye den kraftig. Ikke plasser tunge gjenstander på ledningen, og hold den unna skarpe kanter.
- Ikke sitt eller stå på apparatet, og ikke plasser gjenstander på det. Hold apparatet under oppsikt når det brukes av eller i nærheten av barn eller kjæledyr.
- Apparatet må ikke plasseres på bord, stol eller lignende, der det kan falle ned.
- Sett strømbryteren i avslått posisjon under transport og hvis apparatet ikke skal brukes på lang tid.
- Kontroller før lading at strømadapteren er koblet til en spenningsatt stikkontakt.

- Informer alle i boligen om at apparatet er i gang, for å unngå snublefare.
- Kontroller at støvbeholderen er tom før bruk.
- Driftstemperatur: fra 0 til 40 °C.
- Ikke bruk apparatet i lengre tid i direkte sollys eller høy temperatur.
- Batteriet må tas ut før apparatet leveres til avfallshåndtering.
- Brukt batteri skal kastes i henhold til gjeldende regler.
- Slå av apparatet og trekk ut ledningen før rengjøring og vedlikehold samt før batteriet tas ut.
- Apparatet er ikke beregnet på bruk av personer (barn eller voksne) med funksjons-hemminger, eller av personer uten tilstrekkelig erfaring med eller kunnskap i å bruke det, med mindre de har fått anvisninger om bruk av apparatet av noen som er ansvarlig for deres sikkerhet. Barn skal holdes under

oppsyn, slik at de ikke leker med apparatet. Ikke la barn bruke, rengjøre eller vedlikeholde apparatet uten tilsyn.

SYMBOLER

	Beskyttelsesklasse II. Dobbeltisolert.
	Beskyttelsesklasse III.
	Godkjent i henhold til gjeldende direktiver og forskrifter.
	Uttjent produkt skal sorteres som elektrisk avfall.

TEKNISKE DATA

Nominell spenning	230 V ~ 50 Hz
Transformator	24 V DC/600 mA
Batteri	14,4 V Ni-MH 2000 mAh
Ladetid	3,5–5 h
Støvsugingstid	Max. 90 min
Volum, støvbeholder	0,5 l
Mål	Ø 340 mm x 85 mm
Vekt	3,4 kg

BESKRIVELSE

1. *Støvsuger*
2. *Ladestasjon*
3. *Fjernkontroll*

4. Rengjøringsbørste
5. Sidebørster, 4 stk
6. Bruksanvisning
7. HEPA-filter
8. Transformator

BILDE 1

9. Infrarød mottaker
10. Støtlist
11. Touch-knapp
12. Øvre deksel
13. Strømbryter

BILDE 2

14. Sperre for batterideksel
15. Nedre deksel
16. Venstre hjul
17. Ladertilkobling
18. Høyre hjul
19. Høyre sidebørste
20. Sugeåpning
21. Batterideksel
22. Roterende hjul
23. Ladekontakt
24. Venstre sidebørste

BILDE 3

25. Øvre deksel
26. Støvhelder

BILDE 4

Støvhelder

27. Hovedfilter
28. HEPA-filterholder
29. HEPA-filter

30. Støvhelder

BILDE 5

Ladestasjon

31. Signalmottaker
32. Øvre deksel
33. Transformatortilkobling
34. Indikatorlampe
35. Infrarød sender
36. Ladekontakter

BILDE 6

Fjernkontroll

1. Display
2. HOME – Når knappen HOME trykkes inn, går støvsugeren automatisk til ladestasjonen og HOME-symbolet vises på displayet. Trykk på ON/OFF for å stoppe støvsugeren, og trykk på ON/OFF igjen for å starte den.
3. PLAN – Trykk på PLAN i tre sekunder for å komme til programmeringsmodusen. Trykk på ON/OFF for å bekrefte programmeringen.
4. ON/OFF – Start/stopp
 - Trykk for å bytte fra hvilemodus til ventemodus.
 - Trykk for å stoppe apparatet under pågående støvsuging.
 - Trykk for å bekrefte innstillinger ved programmering.
 - I ventemodus, trykk for å starte støvsuging.
5. Endring av innmatede verdier/retningsendring
6. SPOT – Punktstøvsuging.
7. CLK – Trykk på CLK i tre sekunder for å starte innstilling av lokal tid.





8. *MODE (Modusvalg) – Trykk først på ON/OFF og deretter på MODE. Støvsugeren jobber i den modusen som vises på displayet:*
- *MODUS 1: Punktstøvsuging.*
 - *MODUS 2: Tilfeldig støvsuging.*
 - *MODUS 3: Kantstøvsuging.*
 - *MODUS 4: S-linjestøvsuging.*

BILDE 7



INDIKATORLAMPER

Batteriindikering

Batteriets ladestatus vises med  :

1. I ventemodus og under støvsuging er  blå. Når batteriet lades er  rødt.
2. Under lading:
 - Når  er blå, er batteriet fulladet.
 - Når  blinker rødt, må støvsugeren startes med strømbryteren for å lades.
 -  skifter gradvis farge under pågående lading.

Statusindikering

1. I ventemodus betyr en sakte blinkende statusindikatorlampe  at apparatet lades. Hvis den blinker raskt, er det noe galt med støvsugeren. Trykk på knappen **CLEAN**. Det høres en talebeskjed som angir hva som er galt.
2. Under pågående støvsuging lyser  kontinuerlig.
3. Under lading skifter  gradvis farge.

BRUK

PLASSERING AV LADESTASJONEN

Plasser ladestasjonen mot en vegg, uten hindringer i 1 meter på hver side og 2 meter foran stasjonen.

BILDE 8

LADE STØVSUGEREN

1. Koble transformatoren til ladestasjonen og til en stikkontakt. Støvsugeren går automatisk til ladestasjonen når batteriet er utladet.

BILDE 9

2. Trykk på knappen **HOME** på fjernkontrollen, så går støvsugeren til ladestasjonen for å lades opp.

MERK!

Når støvsugeren startes etter å ha vært avslått i en lengre periode, kan det hende at det innebygde batteriet er utladet. Gjør da på følgende måte:

- **Sett støvsugeren i ladestasjonen for å lade batteriet. Batteriet må lades i seks timer.**
- **Hvis støvsugeren ikke starter til tross for at den har ladet i seks timer, kontakt et autorisert serviceverksted.**

Tiltakene for best mulig batterilevetid



- Lad støvsugeren i 12 timer før første gangs bruk.
- Lad støvsugeren umiddelbart når batteriet er utladet.
- Hvis støvsugeren ikke skal brukes på lengre tid, bør du fullade batteriet, slå av støvsugeren med strømbryteren og oppbevare det tørt og svalt.

START/VENTEMODUS/ HVILEMODUS/AVSTENGING

Start

1. Trykk på strømbryteren på siden av støvsugeren.
2. Trykk på  på støvsugeren eller på **ON/OFF** på fjernkontrollen for å starte støvsugingen.

MERK!

Hvis støvsugeren er i hvilemodus, trykker du på  eller på **ON/OFF** på fjernkontrollen for å aktivere støvsugeren, og så trykker du på  igjen. Støvsugeren begynner å støvsuge automatisk.

Ventemodus

I ventemodus er støvsugeren aktivert, men venter på kommando. Følg anvisningene nedenfor for å sette støvsugeren i ventemodus.

1. Under pågående støvsuging trykker du på  for å sette apparatet i ventemodus.
2. Under pågående støvsuging trykker du på **ON/OFF** på fjernkontrollen for å slå av støvsugeren.

Hvilemodus

For å spare energi kan støvsugeren, i hvilemodus, bare aktiveres med knappen  eller med knappen **ON/OFF** på fjernkontrollen. Følg anvisningene nedenfor for å sette støvsugeren i hvilemodus når den er i ventemodus:

1. Hold inne knappen  på støvsugeren i 3 sekunder.
2. Støvsugeren settes automatisk i ventemodus hvis det ikke får noen kommando på 15 minutter.

Avstenging

1. I ventemodus, trykk på strømbryteren på siden av støvsugeren.
2. I hvilemodus slås støvsugeren automatisk av hvis det ikke får noen kommando på 15 minutter og ingen timeplan er programmert. Hvis en timeplan er programmert, forblir støvsugeren i hvilemodus.

TIDSINNSTILT STØVSUGING

- Støvsugeren kan programmeres til å begynne å støvsuge automatisk på et bestemt klokkeslett hver dag (forsinkelse på opptil 23 timer).
- Hvis klokken for eksempel er 09.00 og du stiller inn 6.30 med fjernkontrollen, kommer støvsugeren til å begynne å støvsuge etter 6 timer og 30 minutter, det vil si klokken 15.30. Deretter kommer den til å begynne å støvsuge kl. 15.30 hver dag, med mindre brukeren slår den av med strømbryteren på undersiden.

MERK!

Støvsugeren starter alltid på det innstilte klokkeslettet, med mindre strømbryteren på undersiden er slått av.

Programmering via fjernkontrollen

Følg anvisningene nedenfor for å programmere en timeplan med fjernkontrollen:

1. Trykk på knappen **ON/OFF** for å aktivere apparatet, og trykk på **PLAN** for å gå til programmeringsmodus.
2. Bruk retningsknappen til å angi ønskede verdier. Trykk på **▲** og **▼** for å stille inn tall. Trykk på **<** og **>** for å bytte mellom innstilling av timer og minutter.
3. Trykk på **ON/OFF** for å lagre innstillingen.

4. Du kan fjerne den programmerte timeplanen ved å stille inn 00.00 på fjernkontrollen eller holde inne knappen **PLAN** på fjernkontrollen i 3 sekunder i programmeringsmodus.

MERK!

- **I programmeringsmodus høres et lydsignal som bekrefter hvert knappetrykk.**
- **Støvsugeren begynner å støvsuge på det programmerte klokkeslettet hver dag, med utgangspunkt i apparatets egen klokke.**
- **Støvsugeren kan bare programmeres i ventemodus eller under lading.**

STØVSUGINGSMODUSER

Automatisk støvsuging

Støvsugeren støvsuger rommet automatisk og tilpasser seg omgivelsene. Trykk på  eller på **ON/OFF** på fjernkontrollen for å starte støvsugingen.

BILDE 10

Punktstøvsuging

Punktstøvsuging aktiveres i følgende situasjoner:

1. Når et veldig skittent område oppdages.
2. Når knappen **SPOT** på fjernkontrollen trykkes inn.

BILDE 11

MERK!

Vi anbefaler at punktstøvsuging aktiveres i veldig skitne områder.

Kantstøvsuging

Under pågående støvsuging, trykk på knappen **MODE** for å aktivere kantstøvsuging.

Støvsugeren støvsuger langs vegger og hindringer.

BILDE 12

MERK!

Modus 1 – Punktstøvsuging.

Modus 2 – Tilfeldig støvsuging.

Modus 3 – Kantstøvsuging.

Modus 4 – S-linjestøvsuging.

VEDLIKEHOLD

RENGJØRING

Sidebørster

1. Rengjør sidebørstene ved behov, og skift dem ut hvis de er skadet. Maksimal levetid for sidebørstene er cirka 12 måneder.
2. Hvis sidebørstenes bust har blitt bøyd, kan de rettes ut ved å holde dem i varmt vann i ca. 5 sekunder.

VIKTIG!

- **Sidebørsten må tas av støvsugeren før den holdes i varmt vann.**
- **Ved bytte av sidebørster, vær nøye med å plassere børsten merket L på festet merket L på støvsugeren, og børsten merket R på festet merket R.**

Støvbeholder og filter

Tøm og rengjør støvbeholderen i henhold til anvisningene nedenfor etter hver gangs bruk:

1. Trykk på knappen **PUSH** for å åpne dekslet.
2. Ta ut støvbeholderen.
3. Ta ut HEPA-filteret.
4. Åpne støvbeholderens lokk og ta ut primærfilteret.
5. Tøm støvbeholderen.

6. Vask støvbeholderen og primærfilteret, og la dem tørke.
7. Børst av HEPA-filteret.
8. Sett HEPA-filteret og primærfilteret tilbake i støvbeholderen.

BILDE 13**BILDE 14****BILDE 15****MERK!**

- **Vask primærfilteret etter 15–30 dagers bruk.**
- **Maks. levetid for HEPA-filteret er 24 måneder.**
- **La primærfilteret tørke helt før du setter det tilbake på plass. Ikke la filteret tørke i direkte sollys eller tørkeskap.**
- **Skift ut HEPA-filteret og primærfilteret ved behov.**
- **HEPA-filteret må IKKE vaskes.**

Sensorer og hjul

Hvis sidebørsten ikke roterer eller støvsugeren går i sirkel, kan det komme av at hår og lignende har satt seg fast rundt sidebørsten eller et hjul. Fjern smuss og hår fra børster og hjul. Tørk forsiktig av alle sensorer og hjul med en myk klut eller børste.

BILDE 16**Ladekontakter**

Rengjør ladekontaktene med en myk klut eller børste.

BILDE 17**Sugeåpning og støvsensor**

Ta støvbeholderen ut av støvsugeren og rengjør sugeåpningen og støvsensoren med en myk klut eller børste.

BILDE 18**BYTTE BATTERI**

1. Løsne skruene på batteridekselet med en skrutrekker. Batteridekselet sitter på undersiden av støvsugeren og er festet med to skruer.
2. Ta av batteridekselet.
3. Ta tak i båndet på hver side av batteriet og løft ut batteriet.
4. Løsne kabelen fra batteriet.
5. Koble kabelen til det nye batteriet.
6. Sett batteriet i støvsugeren.
7. Sett batteridekselet på plass.
8. Lås batterilokket med de to skruene.

VIKTIG!

Bruk kun batteri av samme type som det som følger med, ellers er det fare for eiendomsskade.

FEILSØKING

TALEMELDINGER

Støvsugeren kommuniserer ved hjelp av talemeldinger. Følgende talemeldinger kan forekomme:

Feilmelding	Betydning
Please install the dustbin.	Sett inn støvbeholderen.
Please clean the suction inlet.	Rengjør sugesåpningen.
Please turn on the power switch.	Trykk på strømbryteren.
Front bumper switch fault.	Feil på fremre støtlist. Kontroller den fremre støtlistens følsomhet og at ikke støtlistens skruer er løse.
Side brush fault.	Feil på sidebørster. Kontroller om noe har viklet seg inn i sidebørstene
Wheel overload.	Hjul overbelastet. Kontroller om noe har viklet seg inn i hjulene.
Please put the machine in a safe place	Plasser støvsugeren på et trygt sted.

MERK!

Løs problemet ifølge talemeldingen. Hvis problemet ikke kan løses med feilsøkingskjemaet, skal du starte støvsugern på nytt ved å slå den av og på med strømbryteren.

ZASADY BEZPIECZEŃSTWA

- Nie próbuj naprawiać ani demontować urządzenia ze względu na ryzyko ciężkich obrażeń ciała.
- Używaj wyłącznie dołączonego zasilacza i ładowarki. W przeciwnym razie zachodzi ryzyko porażenia prądem, pożaru i/ lub szkód materialnych.
- Nie dotykaj przewodu, wtyku ani zasilacza mokrymi rękoma.
- Nie narażaj urządzenia na działanie deszczu ani nie używaj go w wilgotnym otoczeniu.
- Trzymaj ręce oraz inne części ciała z dala od kółek napędowych.
- Schowaj delikatne przedmioty, przewody, ubrania, papier itp. oraz złóż/podwieś zasłony, kotary i podobne przedmioty, w które urządzenie może się zaplątać. Jeśli urządzenie się zaplącze, może spowodować szkody materialne.
- Nie używaj urządzenia do zasysania cieczy ani palących się lub żarzących przedmiotów, takich jak papierosy czy gorący popiół.
- Nigdy nie odkurzaj substancji łatwopalnych lub trujących, takich jak: benzyna, pył z tonera, kwas lub pył azbestowy.
- Urządzenie jest przeznaczone wyłącznie do użytku wewnątrz pomieszczeń.
- Czyść urządzenie wyłącznie po całkowitym naładowaniu.
- Nie pociągaj za przewód, nie skręcaj go ani mocno nie wyginaj. Nie stawiaj na przewodzie ciężkich przedmiotów i chroń go przed ostrymi krawędziami.
- Nie siadaj ani nie stawaj na urządzeniu i nie umieszczaj na nim żadnych przedmiotów. Obserwuj urządzenie, jeżeli jest używane przez dzieci lub w ich pobliżu albo w obecności zwierząt domowych.

- Nie umieszczaj urządzenia na stole, krześle i w podobnych miejscach, z których mogłoby spaść.
- Umieść przełącznik w położeniu wyłączonym w przypadku transportu lub jeżeli urządzenie nie będzie używane przez dłuższy czas.
- Przed ładowaniem sprawdź, czy zasilacz jest podłączony do gniazda sieciowego pod napięciem.
- Aby nie stwarzać ryzyka potknięcia, poinformuj wszystkie osoby przebywające w mieszkaniu, że urządzenie jest włączone.
- Przed użyciem sprawdź, czy zbiornik na kurz jest pusty.
- Temperatura robocza: 0–40°C.
- Nie używaj urządzenia przez dłuższy czas w miejscu narażonym na bezpośrednie działanie promieni słonecznych lub wysokiej temperatury.
- Przed oddaniem urządzenia do utylizacji akumulator należy wyjąć.
- Zużyty akumulator należy przekazać do utylizacji zgodnie z obowiązującymi przepisami.
- Przed rozpoczęciem czyszczenia lub prac konserwacyjnych i wyjęciem akumulatora wyłącz urządzenie i wyjmij wtyk z gniazda.
- Urządzenie nie jest przeznaczone do stosowania przez osoby (dzieci lub dorosłych) z jakąkolwiek formą dysfunkcji ani osoby, które nie mają odpowiedniego doświadczenia lub umiejętności w zakresie jego obsługi, chyba że uzyskają wskazówki dotyczące obsługi urządzenia od osoby odpowiedzialnej za ich bezpieczeństwo. Dzieci powinny przebywać pod nadzorem, aby nie bawiły się urządzeniem. Nie pozwalaj dzieciom używać, czyścić ani konserwować urządzenia bez nadzoru.

SYMBOLE

	Klasa ochronności II. Podwójna izolacja.
	Klasa ochronności III.
	Zatwierdzona zgodność z obowiązującymi dyrektywami i rozporządzeniami.
	Zużyty produkt należy zutylizować jako złom elektryczny.

DANE TECHNICZNE

Napięcie znamionowe	230 V~50 Hz
Transformator	24 V DC/600 mA
Akumulator	14,4 V Ni-MH 2000 mAh
Czas ładowania	3,5–5 h
Czas odkurzania	Maks. 90 min
Pojemność zbiornika na kurz	0,5 l
Wymiary	Ø 340 mm x 85 mm
Masa	3,4 kg

OPIS

1. Odkurzacz
2. Stacja ładująca
3. Pilot
4. Szczoteczka do czyszczenia
5. Szczotki boczne, 4 szt.
6. Instrukcja obsługi
7. Filtr HEPA
8. Transformator

RYS. 1

9. Odbiornik podczerwieni
10. Listwa uderzeniowa
11. Przycisk dotykowy
12. Obudowa górna
13. Przetłocznik

RYS. 2

14. Blokada komory akumulatora
15. Obudowa dolna
16. Kółko lewe
17. Złącze ładowania
18. Kółko prawe
19. Prawa szczotka boczna
20. Otwór zasysający
21. Pokrywa komory akumulatora
22. Kółko obrotowe
23. Styk ładowania
24. Lewa szczotka boczna

RYS. 3

25. Obudowa górna
26. Zbiornik na kurz

RYS. 4

Zbiornik na kurz

27. Filtr główny
28. Uchwyt filtra HEPA
29. Filtr HEPA
30. Zbiornik na kurz

RYS. 5

Stacja ładująca

31. Odbiornik sygnału
32. Obudowa górna
33. Złącze transformatora

34. Lampka kontrolna
35. Nadajnik podczerwieni
36. Styki ładowania

RYS. 6

Pilot

1. Wyświetlacz
2. HOME – po naciśnięciu przycisku HOME odkurzacze automatycznie przemieści się do stacji ładującej, a na wyświetlaczu ukaże się symbol „HOME”. Aby zatrzymać odkurzacze, naciśnij przycisk ON/OFF. Aby uruchomić urządzenie, naciśnij przycisk ponownie.
3. PLAN – naciskaj przycisk PLAN przez trzy sekundy, aby przejść do trybu programowania. Naciśnij przycisk ON/OFF, aby potwierdzić ustawienia programowania.
4. ON/OFF – wł./wyt.
 - Naciśnij, aby przełączyć tryb czuwania na tryb gotowości lub na odwrót.
 - Naciśnij, żeby zatrzymać odkurzacze w trakcie odkurzania.
 - Naciśnij, aby potwierdzić ustawienia programowania.
 - Naciśnij w trybie gotowości, aby rozpocząć odkurzanie.
5. Zmiana wprowadzonych wartości lub kierunku.
6. SPOT – odkurzanie punktowe.
7. CLK – naciskaj przycisk CLK przez 3 sekundy, aby rozpocząć ustawianie czasu lokalnego.
8. MODE (wybór trybu) – naciśnij najpierw przycisk ON/OFF, a następnie MODE. Odkurzacze pracuje w trybie, którego oznaczenie jest widoczne na wyświetlaczu:
 - MODE 1: odkurzanie punktowe.
 - MODE 2: odkurzanie losowe.





- MODE 3: odkurzanie wzdłuż krawędzi.
- MODE 4: odkurzanie po linii krzywej.

RYS. 7



LAMPKI KONTROLNE

Wskaźnik stanu akumulatora

Stan naładowania akumulatora jest określany za pomocą wskaźnika  :

1. W trybie gotowości i w trakcie odkurzania wskaźnik  jest niebieski. Podczas ładowania akumulatora wskaźnik  jest czerwony.
2. W trakcie ładowania:
 - Gdy wskaźnik  jest niebieski, akumulator jest całkowicie naładowany.
 - Gdy wskaźnik  miga na czerwono, należy uruchomić odkurzacze przełącznikiem, aby go naładować.
 -  Wskaźnik stopniowo zmienia kolor podczas ładowania.

Wskaźnik stanu

1. Powolne miganie lampki kontrolnej urządzenia w trybie gotowości oznacza, że odkurzacze się ładuje. Szybkie miganie oznacza usterkę odkurzacza. Naciśnij przycisk CLEAN. Słychać wiadomość głosową z informacją na temat usterki.
2. W trakcie odkurzania lampka  świeci światłem stałym.
3. Podczas ładowania lampka  zmienia stopniowo kolor.

OBSŁUGA

POŁOŻENIE STACJI ŁADUJĄCEJ

Umieść stację ładującą przy ścianie, bez przeszkód, w odległości metra z każdej strony i dwóch metrów przed stacją.

RYS. 8

ŁADOWANIE ODKURZACZA

1. Podłącz transformator do stacji ładującej i do gniazda sieciowego. Gdy akumulator będzie rozładowany, odkurzacz przemieści się automatycznie do stacji ładującej.

RYS. 9

2. Naciśnij przycisk HOME na pilocie, aby odkurzacz przemieścił się do stacji ładującej w celu naładowania.

UWAGA!

Gdy odkurzacz zostaje uruchomiony po dłuższym czasie, wbudowany akumulator może być rozładowany. Wówczas należy zastosować poniższe instrukcje:

- **Umieść odkurzacz w stacji ładującej, aby naładować akumulator. Akumulator należy ładować przez sześć godzin.**
- **Jeśli odkurzacz nie uruchamia się mimo ładowania przez sześć godzin, skontaktuj się z autoryzowanym warszatem serwisowym.**

Wydłużanie żywotności



- Przed pierwszym użyciem ładuj odkurzacz przez 12 godzin.
- Gdy odkurzacz jest rozładowany, natychmiast naładuj urządzenie.
- Jeśli odkurzacz nie będzie używany przez dłuższy czas, naładuj całkowicie akumulator, wyłącz urządzenie przelącznikiem i przechowaj je w suchym i chłodnym miejscu.

URUCHAMIANIE / TRYB GOTOWOŚCI / TRYB CZUWANIA / WYŁĄCZANIE

Uruchamianie

1. Naciśnij przelącznik z boku odkurzacza.
2. Naciśnij przycisk  na odkurzaczu lub ON/OFF na pilocie, aby rozpocząć odkurzanie.

UWAGA!

Jeśli odkurzacz pozostaje w trybie czuwania, naciśnij przycisk  lub ON/OFF na pilocie, aby uaktywnić urządzenie, a następnie ponownie naciśnij przycisk . Odkurzacz automatycznie rozpoczyna odkurzanie.

Tryb gotowości

W trybie gotowości odkurzacz jest aktywny, ale oczekuje na polecenia. Aby odkurzacz przeszedł do trybu gotowości, zastosuj się do poniższych wskazówek.

1. W trakcie odkurzania naciśnij przycisk , aby odkurzacz przeszedł do trybu gotowości.
2. W trakcie odkurzania naciśnij przycisk ON/OFF na pilocie, aby wyłaczyć odkurzacz.

Tryb czuwania

Aby zaoszczędzić energię, odkurzacz może w trybie czuwania zostać uaktywniony wyłącznie przyciskiem  albo przyciskiem ON/OFF na pilocie. Aby odkurzacz przeszedł z trybu gotowości do trybu czuwania, zastosuj się do poniższych wskazówek.

1. Przytrzymaj wciśnięty przycisk  na odkurzaczu przez 3 sekundy.
2. Odkurzacz automatycznie przechodzi do trybu gotowości, jeśli nie otrzymał żadnych poleceń przez 15 minut.

Wyłączanie

1. W trybie gotowości naciśnij przełącznik z boku odkurzacza.
2. W trybie czuwania odkurzaczyk zostaje automatycznie wyłączony, jeśli nie otrzymał żadnych poleceń przez 15 minut ani jeśli nie ustawiono żadnego programu. Jeśli ustawiono jakiś program, odkurzaczyk pozostaje w trybie czuwania.

CZASOWE PROGRAMOWANIE ODKURZANIA

- Odkurzaczyk można zaprogramować, aby automatycznie rozpocząć odkurzanie o określonej porze każdego dnia (opóźnienie wynosi do 23 godzin).
- Jeśli na przykład jest godzina 9:00 i ustawisz pilotem 6:30, odkurzaczyk rozpocznie odkurzanie po 6 godzinach i 30 minutach, tzn. o godzinie 15:30. Potem będzie rozpoczynało odkurzanie o 15:30 każdego dnia, jeśli użytkownik nie wyłączy go przyciskiem na spodzie.

UWAGA!

Odkurzaczyk włącza się zawsze o ustawionej porze, jeśli przełącznik na spodzie nie jest w położeniu wyłączonym.

Programowanie pilotem

Aby ustawić program pilotem, zastosuj się do poniższych wskazówek.

1. Aby uaktywnić odkurzaczyk, naciśnij przycisk **ON/OFF**, a następnie naciśnij przycisk **PLAN**, aby przejść do trybu programowania.
2. Wykorzystaj przyciski strzałek, aby ustawić żądane wartości. Naciśnij przycisk **^** i **v**, aby wybrać cyfry. Naciśnij przyciski **i >**, aby przełączać między cyfrą godzin a cyfrą minut.

3. Naciśnij przycisk **ON/OFF**, aby zachować ustawienia.
4. Aby anulować wybrany program, ustaw 00:00 na pilocie albo przytrzymaj przycisk **PLAN** na pilocie przez 3 sekundy w trybie programowania.

UWAGA!

- **W trybie programowania słycać sygnał dźwiękowy, który potwierdza każde naciśnięcie przycisku.**
- **Odkurzaczyk rozpoczyna odkurzanie o zaprogramowanej porze każdego dnia, kierując się wbudowanym zegarem.**
- **Odkurzaczyk można zaprogramować wyłącznie w trybie gotowości lub podczas ładowania.**

TRYBY ODKURZANIA

Odkurzanie automatyczne

Urządzenie odkurza pomieszczenie automatycznie i dostosowuje się do otoczenia. Naciśnij przycisk  lub **ON/OFF** na pilocie, aby rozpocząć odkurzanie.

RYS. 10

Odkurzanie punktowe

Odkurzanie punktowe aktywuje się w poniższych sytuacjach:

1. Gdy zostanie wykryte bardzo zabrudzone miejsce.
2. Gdy przycisk **SPOT** na pilocie zostanie naciśnięty.

RYS. 11

UWAGA!

Zalecamy aktywowanie odkurzania punktowego w bardzo zabrudzonych miejscach.

Odkurzanie wzdłuż krawędzi

Aby aktywować odkurzanie wzdłuż krawędzi, w trakcie odkurzania naciśnij przycisk **MODE**. Odkurzacz odkurza wzdłuż ścian i przeszkód.

RYS. 12

UWAGA!

Mode 1 – odkurzanie punktowe.

Mode 2 – odkurzanie losowe.

Mode 3 – odkurzanie wzdłuż krawędzi.

Mode 4 – odkurzanie po linii krzywej.

KONSERWACJA

CZYSZCZENIE

Szczotki boczne

1. Czyść szczotki boczne w razie potrzeby i wymień je w przypadku uszkodzenia. Maksymalny okres użytkowania szczotek bocznych wynosi około 12 miesięcy.
2. Jeśli włosie szczotek bocznych się skrzywiło, można je wyprostować, trzymając je w ciepłej wodzie przez 5 sekund.

WAŻNE!

- **Szczotkę boczną należy odłączyć od odkurzacza przed włożeniem do ciepłej wody.**
- **W przypadku wymiany szczotek bocznych uważaj, aby umieścić szczotkę oznaczoną literą L na mocowaniu L odkurzacza, a szczotkę oznaczoną literą R na mocowaniu R.**

Zbiornik na kurz i filtry

Po każdym użyciu opróżnij i czyść zbiornik na kurz zgodnie z poniższymi zaleceniami.

1. Naciśnij przycisk **PUSH**, aby otworzyć obudowę.
2. Wyjmij zbiornik na kurz.

3. Wyjmij filtr HEPA.
4. Otwórz pokrywę zbiornika na kurz i wyjmij filtr główny.
5. Opróżnij zbiornik na kurz.
6. Wymyj zbiornik na kurz i filtr główny oraz pozostaw je do wyschnięcia.
7. Wyszczotkuj filtr HEPA.
8. Włóż do zbiornika filtr HEPA i filtr główny.

RYS. 13

RYS. 14

RYS. 15

UWAGA!

- **Myj filtr główny po 15–30 dniach użytkowania.**
- **Maksymalny okres użytkowania filtra HEPA wynosi 24 miesiące.**
- **Pozostaw filtr główny do całkowitego wyschnięcia przed ponownym zamontowaniem. Nie pozostawiaj filtra do wyschnięcia w bezpośrednim świetle słonecznym ani w suszarce do ubrań.**
- **W razie potrzeby wymień filtr HEPA i filtr główny.**
- **NIE wolno prać filtra HEPA.**

Czujniki i kółka

Jeśli szczotka boczna się nie obraca lub odkurzacz porusza się po okręgu, może być to spowodowane utkwieniem włosów itp. wokół szczotki bocznej lub kółek. Usuń zabrudzenia i włosy ze szczotek i kółek. Ostrożnie wytrzyj wszystkie czujniki i kółka miękką szmatką lub szczotką.

RYS. 16

Styki ładowania

Wyczyść styki ładowania miękką szmatką lub szczotką.

RYS. 17

Otwór ssący i czujnik kurzu

Wymij z odkurzacza zbiornik na kurz oraz wyczyść otwór ssący i czujnik kurzu miękką szmatką lub szczotką.

RYS. 18

WYMIANA AKUMULATORA

1. Odkręć wkrętakiem wkręty na pokrywce komory akumulatora. Pokrywka komory akumulatora jest umieszczona na spodzie odkurzacza i przymocowana dwoma wkrętami.
2. Zdejmij pokrywkę komory akumulatora.
3. Chwyć taśmy po obu stronach akumulatora i podnieś go.
4. Odłącz przewód od akumulatora.
5. Podłącz przewód do nowego akumulatora.
6. Umieść akumulator w odkurzaczu.
7. Załóż pokrywkę z powrotem.
8. Zablokuj pokrywkę za pomocą dwóch wkrętów.

WAŻNE!

Używaj wyłącznie akumulatora tego samego typu, co dołączony; w przeciwnym razie zachodzi ryzyko szkód materialnych.

WYKRYWANIE USTEREK

WIADOMOŚCI GŁOSOWE

Odkurzacze przekazują informacje za pośrednictwem wiadomości głosowych. Można usłyszeć poniższe wiadomości głosowe:

Komunikat o błędzie	Znaczenie
Please install the dustbin.	Włóż do urządzenia zbiornik na kurz.
Please clean the suction inlet.	Wyczyść otwór ssący.
Please turn on the power switch.	Naciśnij przełącznik.
Front bumper switch fault.	Usterka przedniej listwy uderzeniowej. Sprawdź czułość przedniej listwy uderzeniowej i czy jej wkręty nie są luźne.
Side brush fault.	Usterka szczotek bocznych. Sprawdź, czy jakiś przedmiot nie zaplątał się w szczotkach bocznych.
Wheel overload.	Przeciążenie kółek. Sprawdź, czy jakiś przedmiot nie dostał się do kółek.
Please put the machine in a safe place.	Umieść urządzenie w bezpiecznym miejscu.

UWAGA!

Rozwiązuj problemy, kierując się wiadomością głosową. Jeśli problemu nie można rozwiązać za pomocą schematu wykrywania usterek, uruchom ponownie odkurzacze, wyłączając go przełącznikiem i włączając ponownie.

SAFETY INSTRUCTIONS





- Do not attempt to repair or dismantle the machine – risk of serious personal injury.
- Only use the supplied mains adapter and charger, otherwise there is a risk of electric shock, fire and/or material damage.
- Do not touch the power cord, plug or mains adapter with wet hands.
- Never expose the machine to rain or use it in damp conditions.
- Keep your hands and the rest of your body away from the drive wheels.
- Remove fragile objects, power cords, clothes, paper etc. and fold/hang up curtains and draperies that can get entangled with the machine. If the machine gets entangled this can result in material damage.
- Do not use the machine to vacuum up burning or glowing objects, such as cigarettes or hot ash.
- Never vacuum up flammable or toxic substances such as petrol, toner powder, acid or asbestos dust.
- The machine is only intended for indoor use.
- Only clean the machine when it is fully charged.
- Avoid pulling, twisting or kinking the power cord. Do not place heavy objects on the power cord and keep it away from sharp edges.
- Do not sit or stand on the machine, or place any objects on it. Keep the machine under careful supervision when it is used by children, or near children or pets.
- Do not place the machine on a table, or chair, where it can fall down.
- Put the power switch in Off mode when transporting the machine, or when it will not be used for some time.
- Check before charging that the mains adapter is connected to a live power point.
- Inform all persons in the

home that the machine is in use, to avoid them stumbling over it.

- Check that the dustbin is empty before use.
- Operating temperature: 0 to 40°C.
- Do not use the machine for a long time in direct sunlight or high temperatures.
- The battery must be removed before the machine is handed in for recycling.
- Spent batteries must be disposed of in accordance with local regulations.
- Switch off the machine and unplug the power cord before cleaning and maintenance, and before removing the battery.
- The machine is not intended to be used by persons (children or adults) with any form of functional disorders, or by persons who do not have sufficient experience or knowledge on how to use it, unless they have received instructions concerning the

use of the machine from someone who is responsible for their safety. Keep children under supervision to make sure they do not play with the appliance. Do not allow children to use, clean or maintain the machine without supervision.

SYMBOLS

	Safety class II. Double insulation.
	Safety class III.
	Approved as per applicable directives and ordinances.
	Recycle discarded product as electrical waste.

TECHNICAL DATA

Rated voltage	230 V ~ 50 Hz
Transformer	24 V DC/600 mA
Battery	14.4 V Ni-MH 2000 mAh
Charging time	3.5–5 h
Vacuum cleaning time	Max 90 min
Volume, dustbin	0.5 l
Size	∅ 340 mm x 85 mm
Weight	3.4 kg

DESCRIPTION

1. Vacuum cleaner
2. Charging station
3. Remote control
4. Cleaning brush
5. Side brushes, 4
6. Operating instructions
7. HEPA filter
8. Transformer

FIG. 1

9. Infrared receiver
10. Bumper
11. Touch button
12. Top cover
13. Power switch

FIG. 2

14. Catch for battery compartment
15. Bottom cover
16. Left wheel
17. Charger connection
18. Right wheel
19. Right side brush
20. Suction inlet
21. Battery cover
22. Rotating wheel
23. Charging connector
24. Left side brush

FIG. 3

25. Top cover
26. Dust container

FIG. 4

Dust container

27. Main filter
28. HEPA filter holder
29. HEPA filter
30. Dust container

FIG. 5

Charging station

31. Signal receiver
32. Top cover
33. Transformer connection
34. Status light
35. Infrared transmitter
36. Charging connectors

FIG. 6

Remote control

1. Display
2. HOME – When HOME is pressed the vacuum cleaner goes automatically to the charging station and the HOME symbol is shown on the display. Press ON/OFF to stop the vacuum cleaner, and press ON/OFF again to start it.
3. PLAN – Press PLAN for three seconds to access programming mode. Press ON/OFF to confirm the programming.
4. ON/OFF – Start/stop
 - Press to switch from sleep mode to standby mode.
 - Press to stop the vacuum cleaner when vacuuming is in progress.
 - Press to confirm settings when programming.
 - In standby mode, press to start vacuuming.
5. Changing input values/direction.





6. *SPOT* – Spot vacuum cleaning.
7. *CLK* – Press *CLK* for three seconds to start setting local time.
8. *MODE* (mode selection) – First press *ON/OFF* and then *MODE*. The vacuum cleaner works in the mode shown on the display:
 - *MODE 1*: Spot vacuum cleaning.
 - *MODE 2*: Random vacuum cleaning.
 - *MODE 3*: Edge vacuum cleaning.
 - *MODE 4*: S line vacuum cleaning.

FIG. 7



STATUS LIGHTS

Battery indicator

The battery charge status is shown with  :

1. In standby mode and during vacuum cleaning  is blue. When the battery is charging  is red.
2. During charging:
 - When  is blue the battery is fully charged.
 - When  flashes red the vacuum cleaner must be started with the power switch to charge.
 -  gradually changes colour when charging is in progress.

Status reading

1. In standby mode a slowly flashing status light  indicates that the vacuum cleaner is charging. If it is flashing rapidly this means there is a fault on the vacuum cleaner. Press the **CLEAN** button. A voice message says what is wrong.
2. During vacuuming  stays on.
3. During the charging  gradually changes colour.

USE

POSITIONING THE CHARGING STATION

Place the charging station against a wall, without obstruction within 1 metre on each side and 2 metres in front of the station.

FIG. 8

CHARGE THE VACUUM CLEANER

1. Connect the transformer to the charging station and to a power point. The vacuum cleaner goes automatically to the charging station when the battery has discharged.

FIG. 9

2. Press **HOME** on the remote control to make the vacuum cleaner go to the charging station to be charged.

NOTE:

When the vacuum cleaner is started after it has been switched off for a long time the built-in battery may have discharged. In which case, do as follows:

- **Put the vacuum cleaner in the charging station to charge the battery. The battery needs to be charged for six hours.**
- **If the vacuum cleaner does not start after being charged for six hours, contact an authorised service centre.**

Procedures for best possible battery life

- Charge the vacuum cleaner for 12 hours before using it for the first time.
- Charge the vacuum cleaner immediately when the battery has discharged.
- If the vacuum cleaner is not going to be



used for some time, fully charge the battery, switch off the vacuum cleaner with the power switch, and store it in a dry and cool place.

START/STANDBY MODE/SLEEP MODE/SWITCH OFF

Starting

1. Press the power switch on the side of the vacuum cleaner.
2. Press  on the vacuum cleaner or **ON/OFF** on the remote control to start vacuum cleaning.

NOTE:

If the vacuum cleaner is in sleep mode press,  or **ON/OFF on the remote control to activate the vacuum cleaner, and then press  again. The vacuum cleaner starts vacuum cleaning automatically.**

Standby mode

In standby mode the vacuum cleaner is activated, but waiting for a command. Follow the instructions below to put the vacuum cleaner in standby mode.

1. When vacuum cleaning is in progress, press  to put the vacuum cleaner in standby mode.
2. When vacuum cleaning is in progress, press **ON/OFF** on the remote control to switch off the vacuum cleaner.

Sleep mode

To save energy the vacuum cleaner can in sleep mode only be activated with the button  or the **ON/OFF** button on the remote control. Follow the instructions to put the vacuum cleaner in sleep mode when it is in standby mode:

1. Press the button  on the vacuum cleaner for 3 seconds.
2. The vacuum cleaner goes automatically into sleep mode if no command is received after 15 minutes.

Switching off

1. In standby mode, press the power switch on the side of the vacuum cleaner.
2. In sleep mode the vacuum cleaner automatically switches off if no command is received after 15 minutes and nothing has been programmed. If the vacuum cleaner has been programmed it will remain in sleep mode.

TIMED VACUUM CLEANING

- The vacuum cleaner can be programmed to automatically start vacuum cleaning at a set time each day (delay of up to 23 hours).
- If the time is 09:00 and you set the remote control to 6:30 the vacuum cleaner will start vacuum cleaning after 6 hours and 30 minutes, i.e. at 15:30. It will then start vacuum cleaning at 15:30 every day, unless the user switches it off with the power switch underneath.

NOTE:

The vacuum cleaner always starts at the set time, unless the power switch underneath is in the off position.

Programming via the remote control

Follow the instructions below to program a schedule with the remote control:

1. Press the **ON/OFF** button to activate the vacuum cleaner and press **PLAN** to go to programming mode.

- Use the direction button to enter the required values. Press **▲** and **▼** to set the digits. Press **<** and **>** to switch between setting hours and minutes.
- Press **ON/OFF** to save the setting.
- To delete the programmed schedule, set 00:00 on the remote control or press the **PLAN** button on the remote control for 3 seconds in programming mode.

NOTE:

- In programming mode an audio prompt will be heard every time a button is pressed.**
- The vacuum cleaner starts vacuum cleaning at the programmed time every time by means of the vacuum cleaner's own clock.**
- The vacuum cleaner can only be programmed in standby mode or during charging.**

VACUUM CLEANING MODES**Automatic vacuum cleaning**

The vacuum cleaner vacuum cleans the room automatically and adapts to the surroundings. Press  or **ON/OFF** on the remote control to start vacuum cleaning.

FIG. 10**Spot vacuum cleaning**

Spot vacuum cleaning is activated in the following situations:

- When a very dirty area is detected.
- When the **SPOT** button on the remote control is pressed.

FIG. 11**NOTE:**

We recommend activating spot vacuum cleaning in very dirty areas.

Edge vacuum cleaning

When vacuuming is in progress, press the **MODE** button to activate edge vacuum cleaning. The vacuum cleaner vacuums along walls and obstacles.

FIG. 12**NOTE:**

Mode 1 – Spot vacuum cleaning.

Mode 2 – Random vacuum cleaning.

Mode 3 – Edge vacuum cleaning.

Mode 4 – S line vacuum cleaning.

MAINTENANCE**CLEANING****Side brushes**

- Check the side brushes when necessary and replace them if they are damaged. The maximum lifespan of the side brushes is about 12 months.
- If the bristles on the side brushes have bent they can be straightened out by putting them in hot water for about 5 seconds.

IMPORTANT:

- Remove the side brush from the vacuum cleaner before putting it in hot water.**
- When replacing the side brushes make sure to put the brush marked L on the fastener marked L on the vacuum cleaner, and the brush marked R on the fastener marked R.**

Dust container and filter

Empty and clean the dustbin according to the instructions below after use:

- Press the **PUSH** button to open the cover.
- Remove the dustbin.

3. Remove the HEPA filter.
4. Open the dustbin lid and take out the primary filter.
5. Empty the dustbin.
6. Wash the dustbin and primary filter, and allow to dry.
7. Brush off the HEPA filter.
8. Replace the HEPA filter and primary filter in the dustbin.

FIG. 13

FIG. 14

FIG. 15

NOTE:

- **Wash the primary filter after 15–30 days of use.**
- **The maximum lifespan of the HEPA filter is 24 months.**
- **Allow the primary filter to completely dry before replacing it. Do not dry the filter in direct sunlight or in a drying cupboard.**
- **Replace the HEPA filter and primary filter when necessary.**
- **Do NOT wash the HEPA filter.**

Sensors and wheels

If the side brushes do not rotate or if the vacuum cleaner goes in circles this can be because hairs etc. have fastened round the side brushes or wheels. Remove dirt and hairs from the brushes and wheels. Carefully wipe all the sensors and wheels with a soft cloth or brush.

FIG. 16

Charging connectors

Clean the charging connectors with a soft cloth or brush.

FIG. 17

Suction inlet and dust sensor

Remove the dustbin from the vacuum cleaner and clean the suction inlet and dust sensor with a soft cloth or brush.

FIG. 18

REPLACE THE BATTERY

1. Undo the screws on the battery cover with a screwdriver. The battery lid is located underneath the vacuum cleaner and is locked with two screws.
2. Remove the battery lid.
3. Grip the strap on each side of the battery and lift out the battery.
4. Release the lead from the battery.
5. Connect the lead to the new battery.
6. Put the battery in the vacuum cleaner.
7. Replace the battery cover.
8. Lock the battery cover with the two screws.

IMPORTANT:

Only use batteries of the same type as the one supplied, otherwise there is a risk of material damage.

TROUBLESHOOTING

VOICE MESSAGES

The vacuum cleaner communicates with the help of voice messages. The following voice messages can be anticipated:

Error message	Significance
Please install the dustbin.	Put in the dustbin.
Please clean the suction inlet.	Clean the suction inlet.
Please turn on the power switch.	Press the power switch.
Front bumper switch fault.	Fault on front bumper. Check the sensitivity of the front bumper and to make sure the screws are not loose.
Side brush fault.	Fault on side brushes. Check whether something is entangled in the side brushes.
Wheel overload.	The wheels are overloaded. Check whether something is entangled in the wheels.
Please put the machine in a safe place.	Put the vacuum cleaner in a safe place.

NOTE:

Rectify the problem according to the voice message. Restart the vacuum cleaner by switching it off with the power switch and then starting it again if the problem cannot be rectified with the trouble shooting chart.