

799-170

-

799-181

KAYOBA



SE SKIDHJÄLM

Bruksanvisning i original
Viktigt! Läs bruksanvisningen noggrant innan användning!
Spara den för framtida behov.

NO SKIHJELM

Bruksanvisning
(Oversettelse av original bruksanvisning)
Viktig! Les bruksanvisningen nøye før bruk.
Ta vare på den for fremtidig bruk.

PL KASKU NARCIARSKIEGO

Instrukcja obsługi
(Tłumaczenie oryginalnej instrukcji)
Ważny! Przed użyciem uważnie przeczytaj instrukcję obsługi!
Zachowaj ją na przyszłość.

EN SKI HELMET

Operating instructions
(Translation of the original instructions)
Important! Read the user instructions carefully before use.
Save them for future reference.

Rätten till ändringar förbehålles.

Vid eventuella problem, kontakta vår serviceavdelning på telefon 0200-88 55 88.

www.jula.se

Med forbehold om endringer.

Ved eventuelle problemer kan du kontakte vår serviceavdeling på telefon 67 90 01 34.

www.jula.no

Z zastrzeżeniem prawa do zmian.

W razie ewentualnych problemów skontaktuj się telefonicznie z naszym działem obsługi klienta pod numerem: 22 338 88 88.

www.jula.pl

Jula reserves the right to make changes. In the event of problems, please contact our service department.

www.jula.com

Tillverkare/ Produsent/ Producenci/ Manufacturer

Jula AB, Box 363, 532 24 SKARA

Distributør/ Distributor/ Dystrybutor/ Distributor

Jula Poland Sp. z o.o., ul.

Malborska 49, 03-286 Warszawa, Polska

Jula Norge AS, Solheimsveien 6–8,

1471 LØRENSKOG

2017-02-21

© Jula AB

SÄKERHETSANVISNINGAR

VARNING! Hjälmens är endast avsedd att användas i snö.

Vintersport medför alltid risker och faror. Även om ingen hjälm kan skydda mot alla skador visar studier att risken för huvudskador minskar betydligt om man bär hjälm. Denna hjälm är utformad för att minska skadliga effekter av slag mot den del av huvudet som täcks av hjälmen vid skidåkning och snowboardåkning. Den är inte utformad för att skydda mot nackskador. All annan användning än för skidåkning och snowboardåkning som fritidssysselsättning sker på användarens egen risk. Hjälmens gör dig inte osårbar. Se till att ta ansvar för att du som skidåkare/snowboardåkare åker på ett säkert sätt.

Hjälmarna av klass A och klass B är avsedda för alpin skidåkning, snowboard-åkning och liknande.

Hjälmarna av klass A ger bättre skydd. Hjälmarna av klass B kan ha bättre ventilation och tillåta att användaren hör bättre, men skyddar en mindre del av huvudet och ger sämre skydd mot penetration.

- Se till att inspektera hjälmen inför varje användning. Om du upptäcker djupa repor, bucklor eller hål ska du inte använda hjälmen. Använd aldrig en skadad hjälm. Hjälmarna som utsatts för kraftiga stötar ska kasseras.
- **VARNING!** Starka rengöringsmedel, dekalering och färg kan påverka hjälmens skyddsegenskaper negativt.
- Använd endast medföljande tillbehör.

BESKRIVNING

Hjälmens skal och skumstötdämpning uppfyller standarderna ASTM F2040 och/eller EN1077.

Öronlapparna är utformade för att hindra snö från att samlas i ventilationsöppningarna.

Ventilationen kan enkelt regleras med bara ett finger.

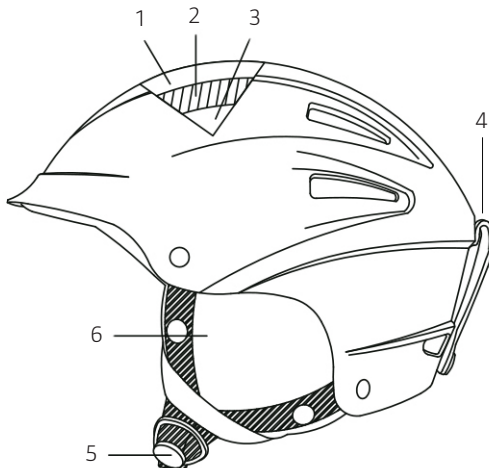

- 1 Skal
- 2 Stötdämpning
- 3 Vadding
- 4 Ögla för skidglasögon
- 5 Snabbspänne
- 6 Mjuka öronlappar

Justera hjälmen så att den sitter korrekt placerad på huvudet enligt bilden.



Justera hjälmen mot huvudet med hjälp av remmarna under hakan och vredet i nacken.

UNDERHÅLL

Hjälmens konstruktion får inte ändras på något sätt. Använd endast vatten och mild tvål för rengöring. Använd aldrig rengöringsmedel, lösningsmedel, färg, lim eller andra dekaler än de som medföljer hjälmen. Kontrollera alltid att remmarna inte har några tecken på slitage och att nitarna sitter ordentligt.

Hjälmens stötdämpning består av ett material som inte bör utsättas för direkt solljus eller extrem värme. Sådan exponering kommer att förstöra de stötdämpande egenskaperna. Förvara hjälmen på en sval, mörk och torr plats när du inte använder den.

SIKKERHETSANVISNINGER

ADVARSEL! Hjelmen er kun beregnet til å brukes til aktiviteter i snø.

Vintersport medfører alltid risiko og farer. Selv om ingen hjelm kan beskytte mot alle skader, viser studier at risikoen for hodeskader minsker betydelig hvis man bruker hjelm. Denne hjelmen er utformet for å minske skadelige effekter av slag mot den delen av hodet som dekkes av hjelmen ved skikjøring og snøbrettkjøring. Den er ikke utformet for å beskytte mot nakkeskader. All annen bruk enn for skikjøring og snøbrettkjøring som fritidsaktivitet skjer på brukerens egen risiko. Hjelmen gjør deg ikke usårlig. Ta ansvar for at du som skiløper/snøbrettkjører kjører på en sikker måte.

Hjelmer i klasse A og B er for alpintkjørere, snowboardkjørere og lignende grupper. Hjelmer i klasse A gir bedre beskyttelse enn klasse B. Hjelmer i klasse B gir bedre ventilasjon og bedre hørsel, men beskytter et mindre område av hodet og gir mindre beskyttelse mot gjennomtrengning.

- Husk å inspisere hjelmen hver gang du bruker den. Hvis du oppdager dype skrammer, bulker eller hull skal du ikke bruke hjelmen. Bruk aldri en skadet hjelm. Hjelmer som er blitt utsatt for kraftige slag, skal kasseres.
- **ADVARSEL!** Sterke rengjøringsmidler, klistremerker og maling kan forringe hjelmens beskyttelsesegenskaper.
- Bruk kun tilbehøret som følger med.

BESKRIVELSE

Hjelmens skall og skumstøtdemping oppfyller standardene ASTM F2040 og/eller EN1077. Øreklaffene er utformet for å hindre at det samles snø i ventilasjonsåpningene. Ventilasjonen kan enkelt reguleres med bare én finger.

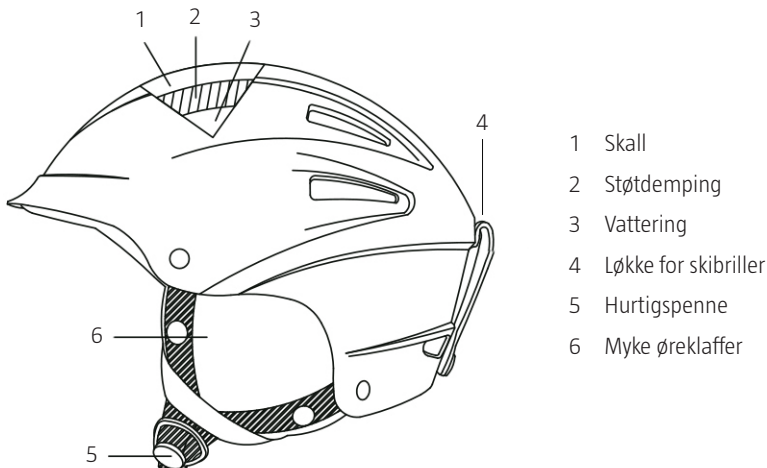

- 1 Skall
- 2 Støtdemping
- 3 Vattering
- 4 Løkke for skibriller
- 5 Hurtigspenne
- 6 Myke øreklaffer

Juster hjelmen slik at den sitter riktig på hodet som vist på bildet.



Juster hjelmen mot hodet ved hjelp av remmene under haken og vriknappen i nakken.

VEDLIKEHOLD

Hjelmens konstruksjon må ikke endres på noen måte. Bruk kun vann og mild såpe for rengjøring. Bruk aldri rengjøringsmidler, løsemidler, maling, lim eller andre klistremerker enn de som følger med hjelmen. Kontroller alltid at remmene ikke har noen tegn på slitasje og at naglene sitter skikkelig fast.

Hjelmens støtdemping består av et materiale som ikke bør utsettes for direkte sollys eller ekstrem varme. Slik eksponering vil ødelegge de støtdempende egenskapene. Oppbevar hjelmen på et kjølig, mørkt og tørt sted når den ikke er i bruk.

ZASADY BEZPIECZEŃSTWA

OSTRZEŻENIE! Kask przeznaczony jest wyłącznie do użytku w warunkach zimowych.

Sporty zimowe zawsze wiążą się z ryzykiem i zagrożeniami. Żaden kask nie chroni przed wszystkimi zagrożeniami, ale – jak pokazują badania – kask w znaczącym stopniu zmniejsza ryzyko obrażeń głowy. Opisywany kask został tak zaprojektowany, by podczas jazdy na nartach i snowboardzie zmniejszyć siłę niebezpiecznych uderzeń w ostaniane części głowy. Jego budowa nie zapewnia ochrony przed urazami karku. Używanie do innych zajęć na wolnym powietrzu, poza jazdą na nartach i snowboardzie, odbywa się na własne ryzyko. Kask nie sprawi, że wyjdiesz cało z każdego wypadku. Jako narciarz/snowboardzista odpowiedzialnie i bezpiecznie zachowuj się na stoku.

Kaski ochronne klasy A i klasy B są przeznaczone dla narciarzy zjazdowych, snowboardzistów i podobnych grup. Kaski klasy A zapewniają większą ochronę. Kaski klasy B mogą zapewniać lepsze przewietrzenie i pozwalają na lepszą słyszalność, ale ochraniają mniejszy obszar głowy i dają mniejszy stopień ochrony przed przebicciem.

- Sprawdź kask przed każdym użyciem. Nie używaj kasku w przypadku stwierdzenia głębokich rys, wgnieceń lub dziur. Nigdy nie używaj uszkodzonego kasku. Kaski, które były poddane silnym uderzeniom, należy zutylizować.
- **OSTRZEŻENIE!** Silne środki czyszczące, naklejki i farby mogą negatywnie wpłynąć na właściwości ochronne kasku.
- Używaj wyłącznie dołączonych akcesoriów.

OPIS

Skorupa i pianka amortyzująca spełniają wymogi norm ASTM F2040 i/lub EN1077. Nauszniki są tak ukształtowane, by chronić przed gromadzeniem się śniegu w otworach wentylacyjnych. Wentylację można regulować jednym palcem.

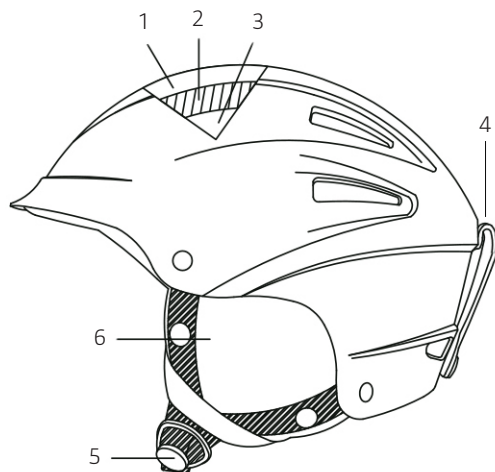

- 1 Skorupa
- 2 Pianka amortyzująca
- 3 Wyściółka
- 4 Zaczep na gogle
- 5 Szybko spinająca klamra
- 6 Miękkie nauszniki

Wyreguluj kask tak, aby był poprawnie osadzony na głowie (patrz ilustracja).



Wyreguluj kask względem głowy, używając pasków pod brodą i pokrętki na karku.

KONSERWACJA

Nie wolno pod żadnym względem zmieniać konstrukcji kasku. Do czyszczenia używaj wyłącznie wody i delikatnego mydła. Nigdy nie stosuj środków czyszczących, rozpuszczalników, farb, klejów lub innych naklejek, poza dołączonymi do kasku. Sprawdź, czy paski nie mają oznak przetarcia oraz czy nity nie są poluzowane.

Pianka amortyzująca zastosowana w kasku nie powinna być narażona na bezpośrednie działanie słońca lub wysokich temperatur. Taka ekspozycja zniszczy właściwości amortyzujące. Przechowuj kask w chłodnym, ciemnym i suchym miejscu.

SAFETY INSTRUCTIONS

WARNING! The helmet is only intended for use in snow.

Winter sports always involve risks and hazards. While no helmet can protect against all injuries, studies show that wearing a helmet greatly reduces the likelihood of head injury. This helmet is designed to reduce the harmful effects of impacts to the area of the head covered by the helmet while skiing and snowboarding. It is not designed to protect against neck injuries. Any use other than for recreational skiing and snowboarding is at the user's own risk. Wearing this helmet does not make you invincible. Always abide by the skiers'/snowboarder's responsibility code.

Class A and class B helmets are for alpine skiers, snowboarders and similar groups. Class A helmets offer comparatively more protection. Class B helmets may offer greater ventilation and better hearing, but protect a smaller area of the head and give a lesser degree of protection from penetration.

- Please be sure to inspect the helmet before each use. Do not use the helmet if it has any deep scratches, dents or holes. Never use a helmet that is damaged. Helmets subjected to violent impact should be discarded.
- **WARNING:** Strong detergents, stickers and paint can have a negative effect on the helmet's protective properties.
- Only use the supplied accessories.

DESCRIPTION

The shell and impact absorbent foam liner of the helmet comply with ASTM F2040 and/or the EN1077 standard. The ear pads are designed to prevent snow build up in the air vents. You can easily regulate ventilation using just one finger.

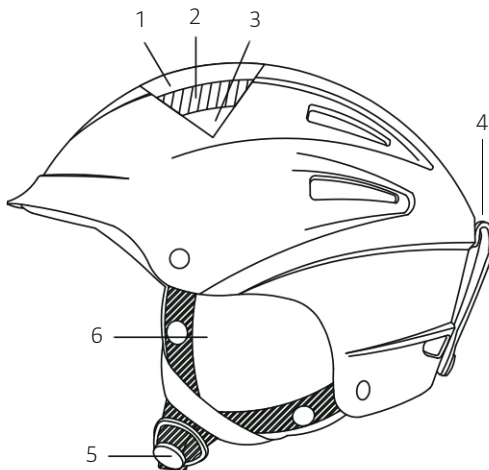

- 1 Shell
- 2 Impact absorbent liner
- 3 Padding
- 4 Loop for goggles
- 5 Quick release fastener strap
- 6 Soft ear pads

Adjust the helmet so that it properly placed on the head as shown in the diagram.



Adjust the helmet to the head with the straps under the chin and the knob in the neck.

MAINTENANCE

Any alteration to the design of the helmet is prohibited. Use only water and mild soap for cleaning. Never use cleaning fluids, solvents, paints, glues or labels other than those provided with the helmet. Always check straps for any signs of wear and always check that rivets are securely attached.

Your helmet's impact absorbent liner is made of a material that should not be exposed to direct sunlight or extreme heat. Such exposure will destroy the liner's protective qualities. When your helmet is not in use store it in a cool, dark and dry place.