

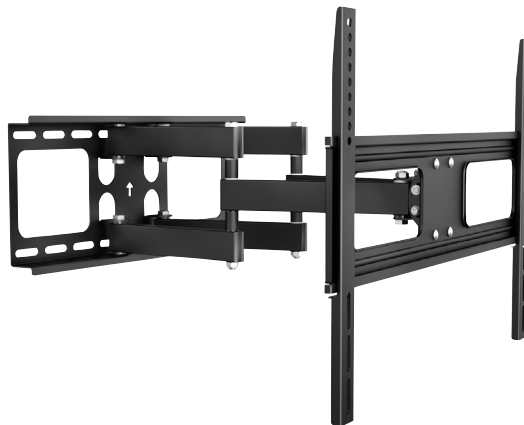

929085



SV VÄGGFÄSTE

BRUKSANVISNING

Viktigt! Läs bruksanvisningen före användning.
Spara den för framtida bruk.
(Original bruksanvisning).

NO VEGGFESTE

BRUKSANVISNING

Viktig! Les bruksanvisningen nøye før bruk.
Ta vare på den for fremtidig bruk.
(Oversettelse av original bruksanvisning).

PL UCHWYT ŚCIENNY

INSTRUKCJA OBSŁUGI

Ważne! Przed użyciem uważnie przeczytaj instrukcję obsługi! Zachowaj ją na przyszłość.
(Tłumaczenie oryginalnej instrukcji).

EN WALL MOUNT

OPERATING INSTRUCTIONS

Important! Read the user instructions carefully before use. Save them for future reference.
(Translation of the original instructions).

DE WANDHALTERUNG

BEDIENUNGSANLEITUNG

Wichtig! Die Bedienungsanleitung vor der Verwendung bitte sorgfältig durchlesen! Für die zukünftige Verwendung aufbewahren.
(Bedienungsanleitung im Original).

FI SEINÄTELINE

KÄYTTÖOHJEESTA

Tärkeää! Lue käyttöohje huolella ennen käyttöä!
Säilytä se myöhempää käyttöä varten.
(Käännös alkuperäisestä käyttöohjeesta).

FR SUPPORT MURAL

MODE D'EMPLOI

Important! Lisez attentivement le mode d'emploi avant la mise en service. Conservez-le.
(Traduction des instructions originales).

NL WANDBEVESTIGING

GEBRUIKSAANWIJZING

Belangrijk! Lees de gebruiksaanwijzing aandachtig door voordat u het apparaat gebruikt. Bewaar de gebruiksaanwijzing voor toekomstig gebruik.
(Vertaling van de originele instructies).

Rätten till ändringar förbehålles.
För senaste version av bruksanvisningen se www.jula.com

Med forbehold om endringer.
Nyeste versjon av bruksanvisningen finner du på www.jula.com

Z zastrzeżeniem prawa do zmian.
Najnowsza wersja instrukcji obsługi znajduje się na www.jula.com

Jula reserves the right to make changes.
For latest version of operating instructions, see www.jula.com

Änderungen vorbehalten.
Die aktuellste Version der Bedienungsanleitung finden Sie auf www.jula.com

Pidätämme oikeuden muutoksiin.
Katso käyttöohjeiden uusien versio täältä: www.jula.com

Nous nous réservons le droit d'apporter des modifications.
Pour la dernière version du manuel utilisateur, voir www.jula.com

Wijzigingen voorbehouden.
Voor de nieuwste versie van de gebruiksaanwijzing, zie www.jula.com

MONTERING/ MONTAŽ/ INSTRUCTIONS/ MONTAGE/ ASENNUS

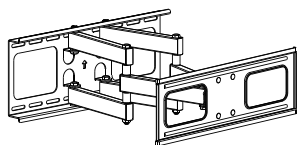

A(x1)

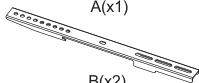

B(x2)

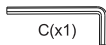

C(x1)



M5x14 (x4)
M-A

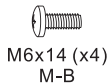

M6x14 (x4)
M-B

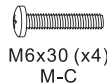

M6x30 (x4)
M-C

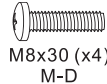

M8x30 (x4)
M-D

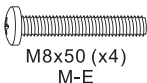

M8x50 (x4)
M-E



M-F (x4)



M-G (x8)



M-H (x8)

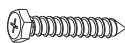

W-A(x6)



W-B(x6)



W-C(x6)

1A

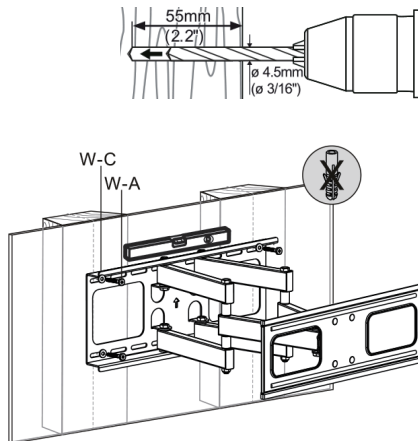
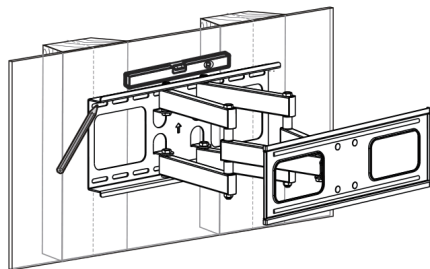

Model	Stud	406mm (16'')	450mm (17.7'')	600mm (23.6'')	610mm (24'')
929085		✓	✓	X	X

1B

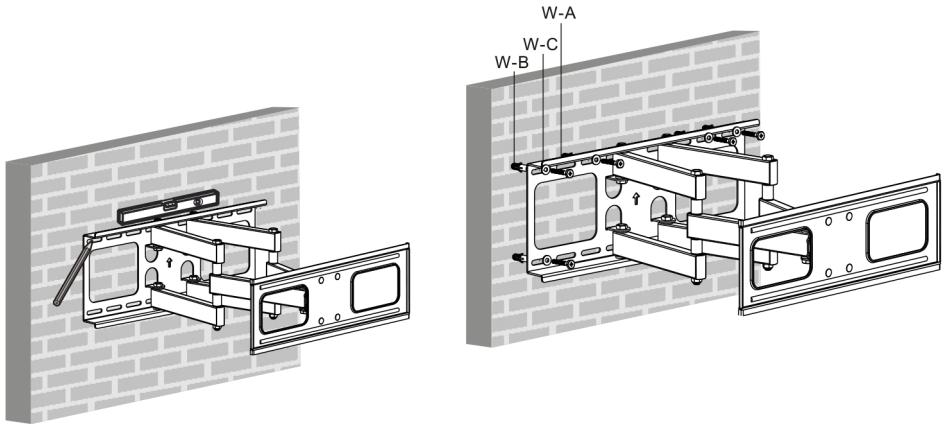
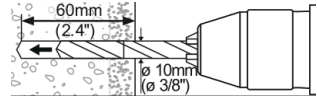

2

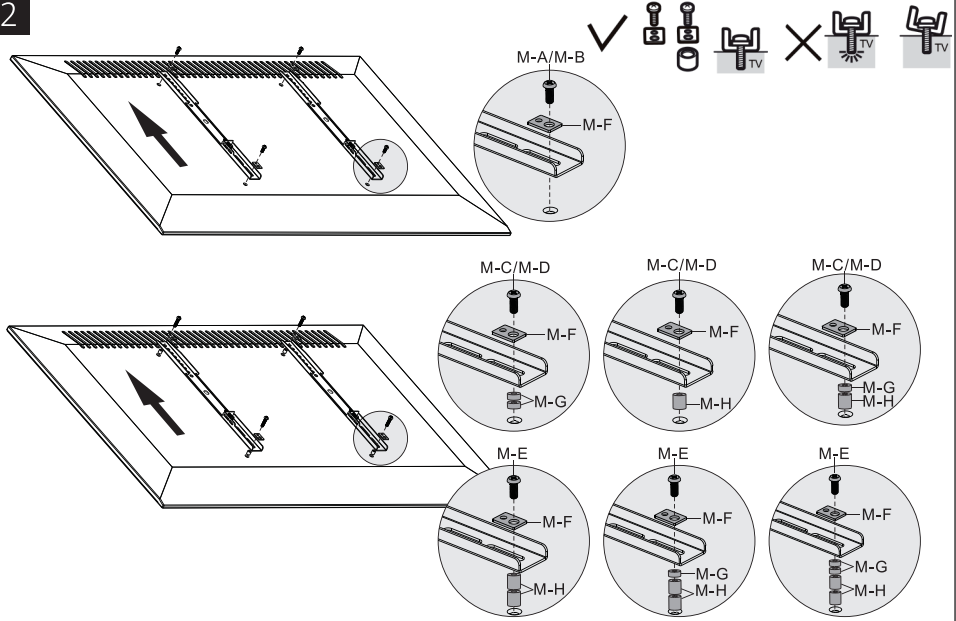

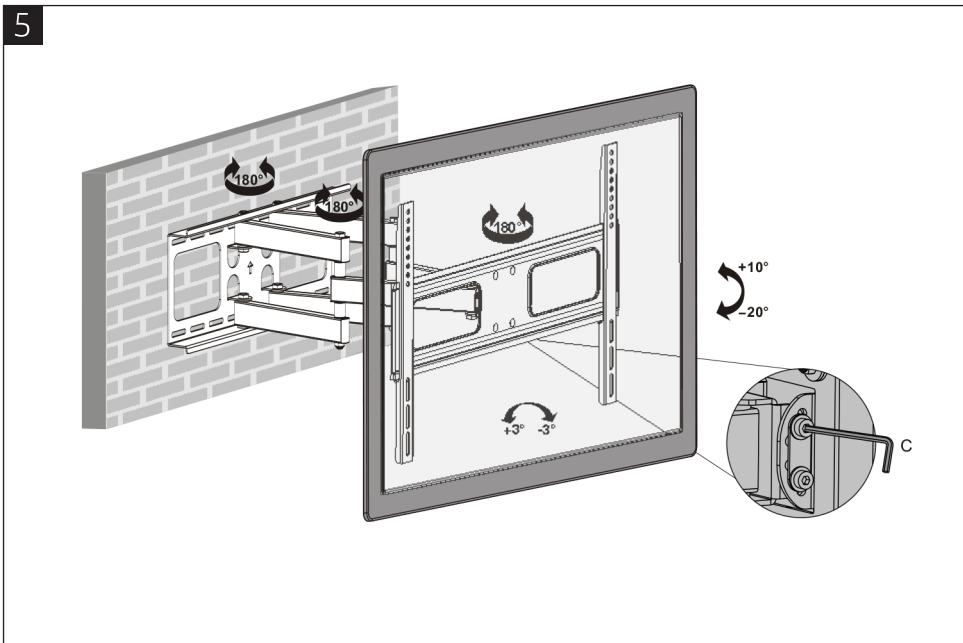
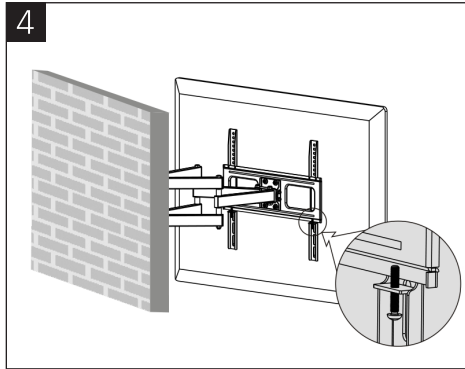
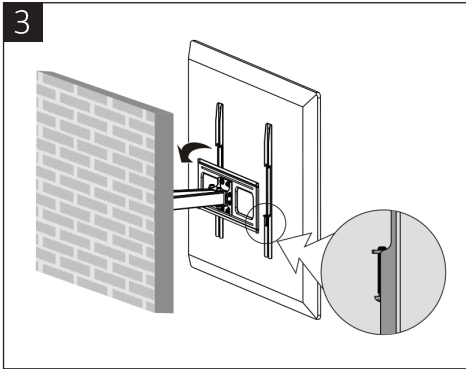

SÄKERHETSANVISNINGAR

Läs bruksanvisningen noggrant innan användning!

Spara den för framtida behov.

VARNING!

- Överskrid inte tillåten maximal lastvikt – risk för allvarlig personskada och/eller egendomsskada.
- Fästena måste fästas enligt specifikationerna i bruksanvisningen. Felaktig installation kan medföra personskada och/eller egendomsskada.
- Skyddsutrustning och lämpliga verktyg måste användas. Produkten ska endast installeras av kvalificerad personal.
- Den här produkten är utformad för montering på väggar med träreglar, betongväggar eller tegelväggar.
- Kontrollera att väggen kan bära upp vikten av fästet och den apparat det ska bära.
- Dra åt skruvarna ordentligt, men inte för hårt – risk för egendomsskada.
- Den här produkten innehåller smådelar som kan utgöra en kvävningsrisk om de sväljs. Håll de här delarna utom räckhåll för barn.
- Produkten är endast avsedd för inomhusbruk. Användning utomhus kan medföra personskada och/eller egendomsskada

VIKTIGT!

- Kontrollera att du har alla delar i listan. Kontakta Julas kundtjänst om delar saknas eller är skadade.
- Kontrollera minst var 3:e månad att fästet är korrekt monterat.

TEKNISKA DATA

Maximal vikt	50 kg
Passar skärmstorlek	37"-70"

SIKKERHETSANVISNINGER

Les bruksanvisningen nøye før bruk!

Ta vare på den for fremtidig bruk.

ADVARSEL!

- Tillatt maksimal lastvekt må ikke overskrides – fare for alvorlig personskade og/eller materiell skade.
- Festene må festes ifølge spesifikasjonene i bruksanvisningen. Feil installasjon kan medføre personskade og/eller materiell skade.
- Verneutstyr og egnet verktøy skal brukes. Produktet skal kun installeres av kvalifisert personell.
- Dette produktet er utformet for montering på vegger med trestendere, betongvegger eller mursteinsvegger.
- Kontroller at veggen kan bære vekten av festet og det apparatet som skal monteres på det.
- Skru skruene godt til, men likevel ikke for hardt. Da risikerer du å skade veggen.
- Dette produktet inneholder smådeler som kan utgjøre kvelningsfare hvis de svelges. Hold slike deler utilgjengelige for barn.
- Produktet er kun beregnet på innendørs bruk. Utendørs bruk kan medføre personskade og/eller materiell skade.

VIKTIG!

- Kontroller at du har alle delene på listen. Kontakt kundeservice hos Jula hvis noen deler mangler eller er skadet.
- Kontroller minst hver 3. måned at festet er korrekt montert.

TEKNISKE DATA

Maksimal vekt	50 kg
Passer skjermstørrelse	37"-70"

ZASADY BEZPIECZEŃSTWA

Przed użyciem uważnie przeczytaj instrukcję obsługi!

Zachowaj ją w celu wykorzystania w przyszłości.

OSTRZEŻENIE!

- Nie przekraczaj dopuszczalnego maksymalnego udźwigu – ryzyko poważnych obrażeń ciała i/lub uszkodzeń mienia.
- Uchwyty należy montować zgodnie z wytycznymi podanymi w instrukcji obsługi. Nieprawidłowy montaż może doprowadzić do powstania obrażeń ciała i/lub szkód materialnych.
- Należy stosować wyposażenie ochronne i odpowiednie narzędzia. Instalacji produktu może dokonać wyłącznie wykwalifikowany personel.
- Produkt ten jest przeznaczony do montażu na ścianach z belkami drewnianymi, betonowych lub ceglanych.
- Upewnij się, że ściana wytrzyma ciężar uchwyty i urządzenia na nim zawieszonych.
- Dokręć dobrze wkręty, lecz nie za mocno – ryzyko uszkodzeń mienia.
- Produkt zawiera drobne elementy, które stwarzają ryzyko zadławienia w przypadku połknięcia. Przechowuj te elementy w miejscu niedostępnym dla dzieci.
- Produkt jest przeznaczony wyłącznie do użytku wewnątrz pomieszczeń. Stosowanie uchwyty na zewnątrz pomieszczeń może doprowadzić do powstania obrażeń ciała i/lub szkód materialnych

WAŻNE!

- Upewnij się, że posiadasz wszystkie elementy z listy. Skontaktuj się z biurem obsługi klienta Jula, jeśli dostrzeżesz brak lub uszkodzenie części.
- Co najmniej co 3 miesiące sprawdzaj, czy uchwyt jest prawidłowo zamontowany.

DANE TECHNICZNE

Masa maksymalna	50 kg
Pasuje do ekranu o rozmiarze	37"-70"

SAFETY INSTRUCTIONS

Read the operating instructions carefully before use!

Please retain for future reference.

WARNING!

- Any use with products heavier than the rated maximum load indicated may result in personal injury or material damage.
- Mount brackets must be attached as specified in the operating instructions. Improper installation may result in material damage and/or personal injury.
- Safety equipment and suitable tools must be used. This product should only be installed by qualified professionals.
- This product is designed to be installed on wood stud walls, solid concrete walls or brick walls.
- Make sure that the wall can support the combined weight of the mount bracket and the equipment it is attached to.
- Tighten the screws properly. Do not overtighten as this may lead to material damage.
- This product contains small items that could be a choking hazard if swallowed. Keep these items away from children.
- This product is intended for indoor use only. Using this product outdoors could lead to personal injury and/or material damage.

IMPORTANT!

- Ensure that you have received all parts according to the component checklist. Contact Jula's customer service if any parts are missing or damaged.
- Check at least every three months that the bracket is correctly mounted.

TECHNICAL DATA

Maximum load	50 kg
Suitable for screen sizes	37"-70"

SICHERHEITSHINWEISE

Die Bedienungsanleitung vor der Verwendung bitte sorgfältig durchlesen!

Für späteres Nachschlagen aufbewahren.

WARNUNG!

- Überschreiten Sie nicht das maximal zulässige Lastgewicht – Gefahr schwerer Verletzungen und/oder Sachschäden.
- Die Halterungen sind gemäß den Angaben in der Betriebsanleitung zu befestigen. Eine unsachgemäße Installation kann zu Verletzungen und/oder Sachschäden führen.
- Es müssen Schutzausrüstung und geeignete Werkzeuge verwendet werden. Das Produkt darf nur von qualifiziertem Personal installiert werden.
- Dieses Produkt wurde für die Montage an Holzständerwänden, Betonwänden oder Ziegelwänden entwickelt.
- Stellen Sie sicher, dass die Wand das Gewicht der Halterung und des Geräts tragen kann.
- Ziehen Sie die Schrauben fest, aber nicht zu fest an – Gefahr von Sachschäden.
- Dieses Produkt enthält Kleinteile, die beim Verschlucken eine Erstickungsgefahr darstellen können. Bewahren Sie diese Teile außerhalb der Reichweite von Kindern auf.
- Das Produkt ist ausschließlich für die Verwendung im Innenbereich vorgesehen. Eine Verwendung im Freien kann zu Verletzungen und/oder Sachschäden führen

WICHTIG!

- Stellen Sie sicher, dass alle aufgelisteten Elemente vorhanden sind. Sollten Teile fehlen oder beschädigt sein, wenden Sie sich bitte an den Kundenservice von Julia.
- Prüfen Sie mindestens alle 3 Monate, ob die Halterung richtig installiert ist.

TECHNISCHE DATEN

Maximales Gewicht	50 kg
Geeignet für Bildschirmgröße	37"–70"

TURVALLISUUSOHJEET

Lue käyttöohje huolella ennen käyttöä!

Säilytä se myöhempää käyttöä varten.

VAROITUS!

- Älä ylitä suurinta sallittua kuormaan - vakavan henkilövahingon ja/tai omaisuusvahingon vaara.
- Teline on kiinnitettävä käyttöohjeen ohjeiden mukaisesti. Virheellinen asennus voi aiheuttaa henkilövahinkoja ja/tai omaisuusvahinkoja.
- Käytä suojarusteita ja asianmukaisia työkaluja. Tuotteen saa asentaa vain pätevä henkilökunta.
- Tämä tuote on suunniteltu asennettavaksi puu-, betoni- tai tiiliseiniin.
- Varmista, että seinä kestää telineen ja laitteen painon.
- Kiristä ruuvit kunnolla, mutta ei liian tiukalle - omaisuusvahinkojen vaara.
- Tämä tuote sisältää pieniä osia, jotka voivat aiheuttaa tukehtumisvaaran nieltynä. Pidä nämä osat poissa lasten ulottuvilta.
- Tuote on tarkoitettu vain sisäkäyttöön. Ulkokäyttö voi aiheuttaa henkilövahinkoja ja/tai omaisuusvahinkoja.

TÄRKEÄÄ!

- Varmista, että olet saanut kaikki luettelossa olevat osat. Älä käytä tuotetta, jos osia puuttuu tai on vaurioitunut.
- Tarkista vähintään 3 kuukauden välein, että teline on asennettu oikein.

TEKNISET TIEDOT

Enimmäispaino	50 kg
Sopiva näyttökoko	37"-70"

CONSIGNES DE SÉCURITÉ

Lisez attentivement le mode d'emploi avant utilisation !

Conservez-le pour toute consultation ultérieure.

ATTENTION !

- N'excédez pas le poids de charge maximal autorisé : risque de blessures graves et/ou de dégâts matériels.
- Les supports doivent être fixés conformément aux indications du mode d'emploi. Une installation incorrecte peut provoquer des blessures et/ou des dégâts matériels.
- Un équipement de protection et des outils adaptés doivent être utilisés. Le produit ne doit être installé que par du personnel qualifié.
- Il est conçu pour être monté sur des murs à ossature bois, ou sur des murs en béton ou en briques.
- Vérifiez que le mur peut supporter le poids du support et de l'appareil qu'il doit supporter.
- Serrez les vis fermement, mais pas trop fort : risque de dégâts matériels.
- Ce produit contient de petites pièces qui peuvent présenter un risque d'étouffement en cas d'ingestion. Gardez ces pièces hors de la portée des enfants.
- Le produit est destiné à un usage intérieur seulement. Une utilisation à l'extérieur peut entraîner des blessures et/ou des dégâts matériels.

IMPORTANT !

- Vérifiez que vous avez toutes les pièces de la liste. Contactez le service clientèle de Julia si des pièces manquent ou sont endommagées.
- Vérifiez au moins tous les 3 mois que le support est correctement monté.

CARACTÉRISTIQUES TECHNIQUES

Poids maximal	50 kg
Adapté à la taille de l'écran	37"-70"

VEILIGHEIDSINSTRUCTIES

Lees de gebruiksaanwijzing zorgvuldig vóór de ingebruikname.

Bewaar hem voor toekomstig gebruik.

WAARSCHUWING!

- Het toegestane maximale belastingsgewicht niet overschrijden — risico op een ernstig letsel en/of materiële schade.
- De bevestigingsmiddelen moeten worden bevestigd volgens de specificaties van de gebruiksaanwijzing. Onjuiste installatie kan leiden tot een persoonlijk letsel en/of materiële schade.
- Beschermingsmiddelen en geschikte gereedschappen moeten worden gebruikt. Het product mag alleen door gekwalificeerd personeel worden geïnstalleerd.
- Dit product is ontworpen voor montage op muren met houten balken, betonnen muren of bakstenen muren.
- Zorg ervoor dat de muur het gewicht van de beugel en het te dragen apparaat kan dragen.
- Draai de schroeven goed vast, maar niet te strak — risico op materiële schade.
- Dit product bevat kleine onderdelen die een verstikkingsrisico kunnen vormen als ze worden ingeslikt. Houd deze onderdelen buiten het bereik van kinderen.
- Het product is uitsluitend bedoeld voor gebruik binnenshuis. Buitengebruik kan leiden tot een persoonlijk letsel en/of materiële schade.

BELANGRIJK!

- Zorg ervoor dat u alle onderdelen uit de lijst heeft staan. Neem contact op met de klantenservice van Julia als onderdelen ontbreken of beschadigd zijn.
- Controleer ten minste elke 3 maanden of de beugel goed is gemonteerd.

TECHNISCHE GEGEVENS

Maximaal gewicht	50 kg
Past op schermgrootte	37"-70"

