

# MARQUANT®

943111



## **SV - Bruksanvisning för termometer**

Bruksanvisning i original

## **NO - Bruksanvisning for termometer**

Bruksanvisning (Oversettelse av original bruksanvisning)

## **DA – Betjeningsvejledning til termometer**

Oversættelse af den originale vejledning

## **PL - Instrukcja obsługi termometru**

Instrukcja obsługi (Tłumaczenie oryginalnej instrukcji)

## **EN - User Instructions for Thermometer**

Operating instructions (Translation of the original instructions)

## **DE - Gebrauchsanleitung Thermometer**

Gebrauchsanweisung (Übersetzung der Original-Gebrauchsanweisung)

## **FI - Lämpömittarin käyttöohjeet**

Käyttöohje (Käännös alkuperäisestä käyttöohjeesta)

## **FR - Mode d'emploi du thermomètre**

Mode d'emploi (Traduction du mode d'emploi original)

## **NL - Gebruiksaanwijzing voor thermometer**

Gebruiksaanwijzing (Vertaling van originele gebruiksaanwijzing)

**Värna om miljön!**

Kasserad produkt ska återvinnas enligt gällande bestämmelser.

**Verne om miljøet!**

Kassert produkt skal gjenvinnes etter gjeldende lover og regler.

**Beskyt miljøet!**

Produktet skal bortskaffes i henhold til gældende regler.

**Dbaj o środowisko!**

Zużyty produkt należy poddać recyklingowi zgodnie z obowiązującymi przepisami.

**Care for the environment!**

Recycle discarded product in accordance with local regulations.

**Schützen Sie die Umwelt!**

Das entsorgte Produkt muss gemäß den geltenden Bestimmungen recycelt werden.

**Suojele ympäristöä!**

Käytöstä poistettu tuote on kierrätettävä voimassa olevien säännösten mukaisesti.

**Pensez à l'environnement**

Les appareils hors d'usage doivent être recyclés conformément à la réglementation en vigueur.

**Bescherm het milieu!**

Afgedankte producten moeten worden gerecycleerd volgens de van toepassing zijnde regelgeving.

Rätten till ändringar förbehålles.

För senaste version av bruksanvisningen se [www.jula.se](http://www.jula.se)

Med forbehold om endringer.

Nyeste versjon av bruksanvisningen finner du på [www.jula.no](http://www.jula.no)

Ret til ændringer forbeholdes.

Den seneste version af betjeningsvejledningen findes på [www.jula.com](http://www.jula.com)

Z zastrzeżeniem prawa do zmian.

Najnowsza wersja instrukcji obsługi znajduje się na [www.jula.pl](http://www.jula.pl)

Jula reserves the right to make changes.

For latest version of operating instructions, see [www.jula.com](http://www.jula.com)

Änderungen vorbehalten.

Die aktuellste Version der Bedienungsanleitung finden Sie auf [www.jula.com](http://www.jula.com)

Pidätämme oikeuden muutoksiin.

Katso käyttöohjeiden uusien versio täältä: [www.jula.com](http://www.jula.com)

Nous nous réservons le droit d'apporter des modifications.

Vous trouverez la dernière version des consignes d'utilisation sur [www.jula.com](http://www.jula.com)

Wijzigingen voorbehouden.

Voor de recentste editie van de gebruikershandleiding, zie [www.jula.com](http://www.jula.com)

Jula AB, Box 363, SE-532 24 SKARA

2025-08-28

© Jula AB

## TEKNISKA DATA

- Termometer & klocka
- Manuell inställning av klocka
- 12/24-timmarsvisning
- Temperaturvisning i °C eller °F.
- Termometer Mätområde inomhus: 0 till 50 °C  
- mätområde utomhus: -40 till 70 °C
- Visning av aktuell temperatur samt högsta/lägsta temperatur
- Batteri: 2 st. AAA-batterier, LR03 (ingår inte).

## BESKRIVNING

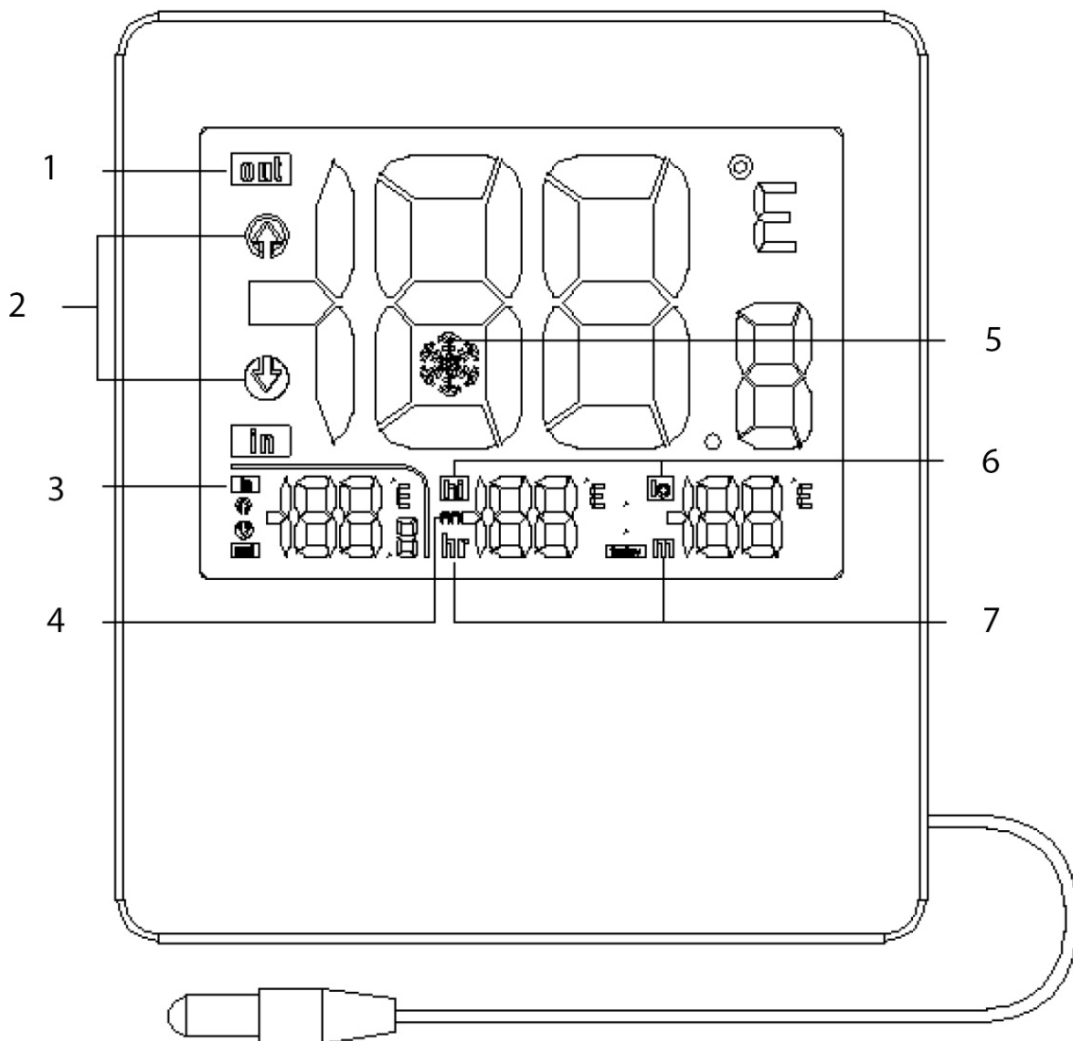

- |   |  |
|---|--|
| 1. Visning av utomhustemperatur i °C eller °F | 5. Frostvarning  |
| 2. Visning av temperaturtrend                 | 6. Visning av högsta och lägsta temperatur i °C eller °F |
| 3. Visning av inomhustemperatur i °C eller °F | 7. Tid   |
| 4. 12/24-timmarsvisning                       |  |

## HANDHAVANDE

### Läs bruksanvisningen noggrant innan användning!

#### Före första användning

- Öppna batterifacket på baksidan och sätt i batterierna med rätt polaritet. Sätt tillbaka batterilocket.
- När batterierna sätts i, tänds alla ikoner på displayen i 3 sekunder och tidsdisplayen blinkar i 30 sekunder. Inomhus- och utomhustemperatur samt högsta och lägsta temperatur registreras.

#### Funktionsknappar

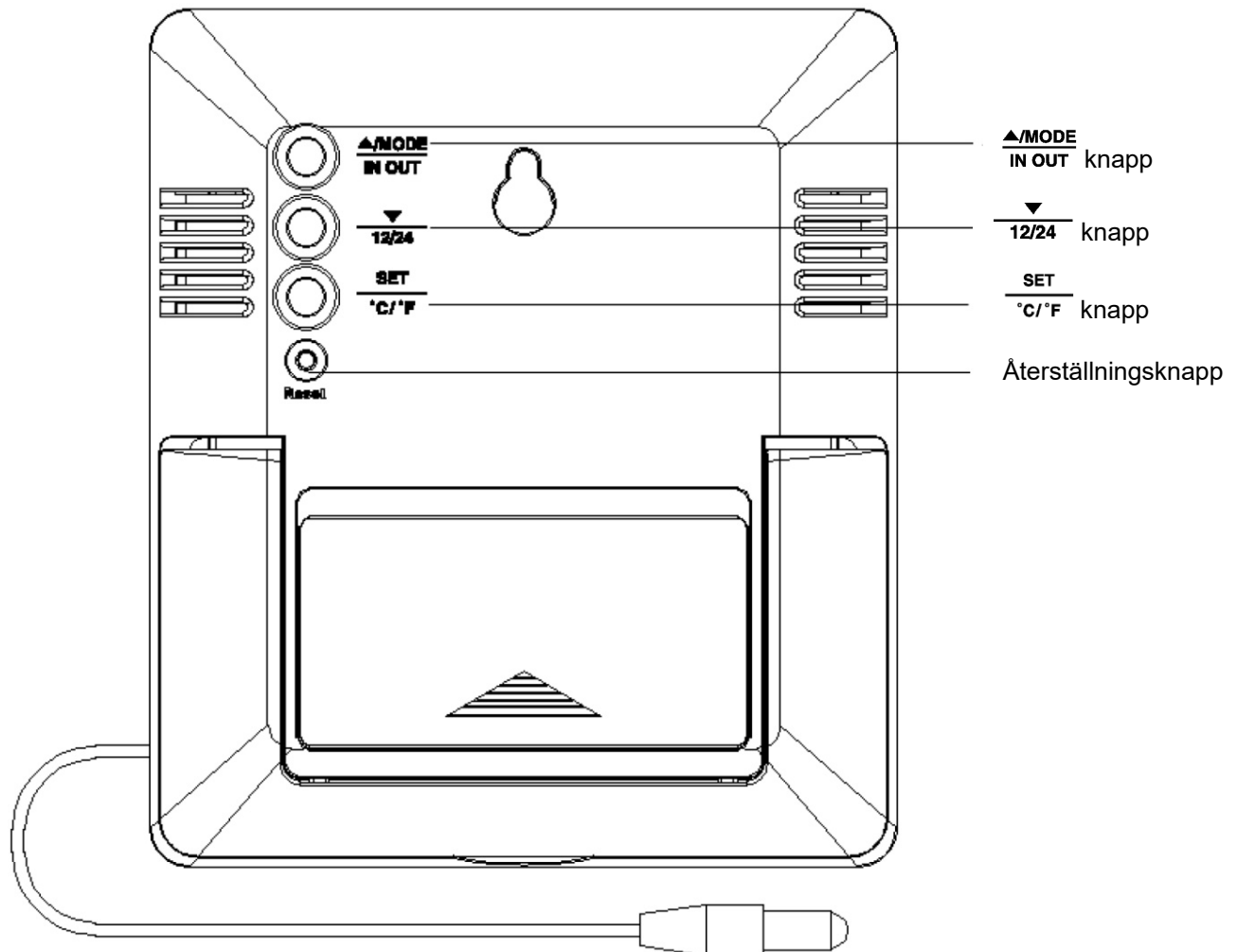

#### Manuell inställning av klocka

- Håll knappen "SET" intryckt i 2 sekunder. Displayen för timme börjar blinka. Tryck på "▲" eller "▼" för att ställa in timme.
- Tryck på "SET" för att bekräfta. Displayen för minut blinkar. Tryck på "▲" eller "▼" för att ställa in minut.
- Tryck på "SET" för att bekräfta. Displayen för 12/24-timmarsvisning blinkar. Tryck på "▲" eller "▼" för att ställa in 12/24-timmarsvisning.
- Tryck på "SET" för att bekräfta och avsluta samt växla till klockläge.
- Tryck på **▼ 12/24** för att växla mellan 12/24-timmarsvisning.

## Frostvarning

- Om den registrerade temperaturen är mellan -3 och 1 °C visas ikonen  på displayen.



## Temperatur

- Tryck kort på " $\frac{\blacktriangle/\text{MODE}}{\text{IN OUT}}$ " i temperaturläge för att växla mellan visning av inomhus- och utomhustemperatur.
- Håll " $\frac{\blacktriangle/\text{MODE}}{\text{IN OUT}}$ " intryckt i 3 sekunder för att växla mellan klocka och visning av högsta eller lägsta temperatur.
- Håll " $\frac{\blacktriangledown}{12/24}$ " intryckt i 3 sekunder i temperaturläge för att rensa värdena för högsta och lägsta temperatur.

## Temperaturvisning i °C/°F

- Temperaturen visas i °C eller °F. Växla mellan olika lägen med knappen " $\frac{\text{SET}}{\text{°C/°F}}$ ".

## Temperaturtrend

- Apparaten läser av och visar aktuell temperatur var 30:e sekund.
- Temperaturen jämförs med den föregående mätningen och  visas om temperaturen har stigit med 1 °C.  visas om temperaturen har sjunkit med 1 °C. Ingen pil visas om temperaturförändringen är mindre än 1 °C.

## Viktig information

- Om temperaturavläsningen ligger under mätområdet visas LL,L på displayen. Om temperaturavläsningen ligger över mätområdet visas HH,H på displayen.
- Tryck på "RESET" för att rensa alla inställningar och värden.
- Tryck på "RESET" efter varje batteribyte.

## TEKNISKE DATA

- Termometer og klokke
- Manuell innstilling av klokke
- 12- eller 24-timersvisning
- Temperaturvisning i °C eller °F.
- Termometer Måleområde innendørs: 0 til 50 °C  
- Måleområde utendørs: -40 til 70 °C
- Visning av aktuell temperatur og høyeste/laveste temperatur
- Batteri: 2 stk. AAA-batterier, LR03 (ikke inkl.).

## BESKRIVELSE

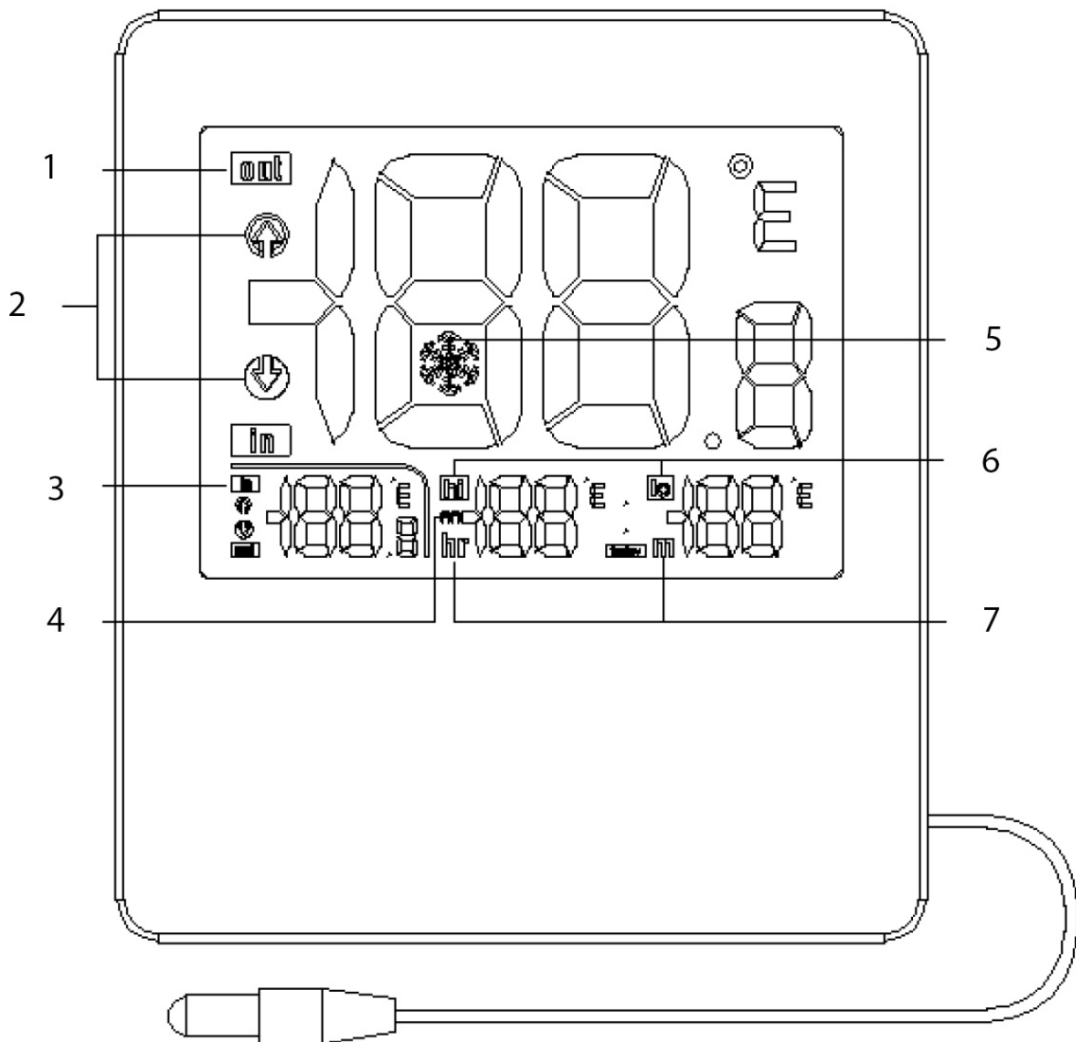

- |    |   |    |  |
|----|---|----|--|
| 1. | Visning av utetemperatur i °C eller °F  | 5. | Frostvarsling  |
| 2. | Visning av temperaturtrend              | 6. | Visning av høyeste og laveste temperatur i °C eller °F |
| 3. | Visning av innetemperatur i °C eller °F | 7. | Tid  |
| 4. | 12- eller 24-timersvisning              |    |  |

## BRUK

**Les bruksanvisningen nøye før bruk!****Før første gangs bruk**

- Åpne batterirommet på baksiden og sett batteriene inn med riktig polaritet. Sett batterilokket på plass.
- Når batteriene settes inn, tennes alle ikonene på displayet i 3 sekunder, og tidsdisplayet blinker i 30 sekunder. Inne- og utetemperatur samt høyeste og laveste temperatur registreres.

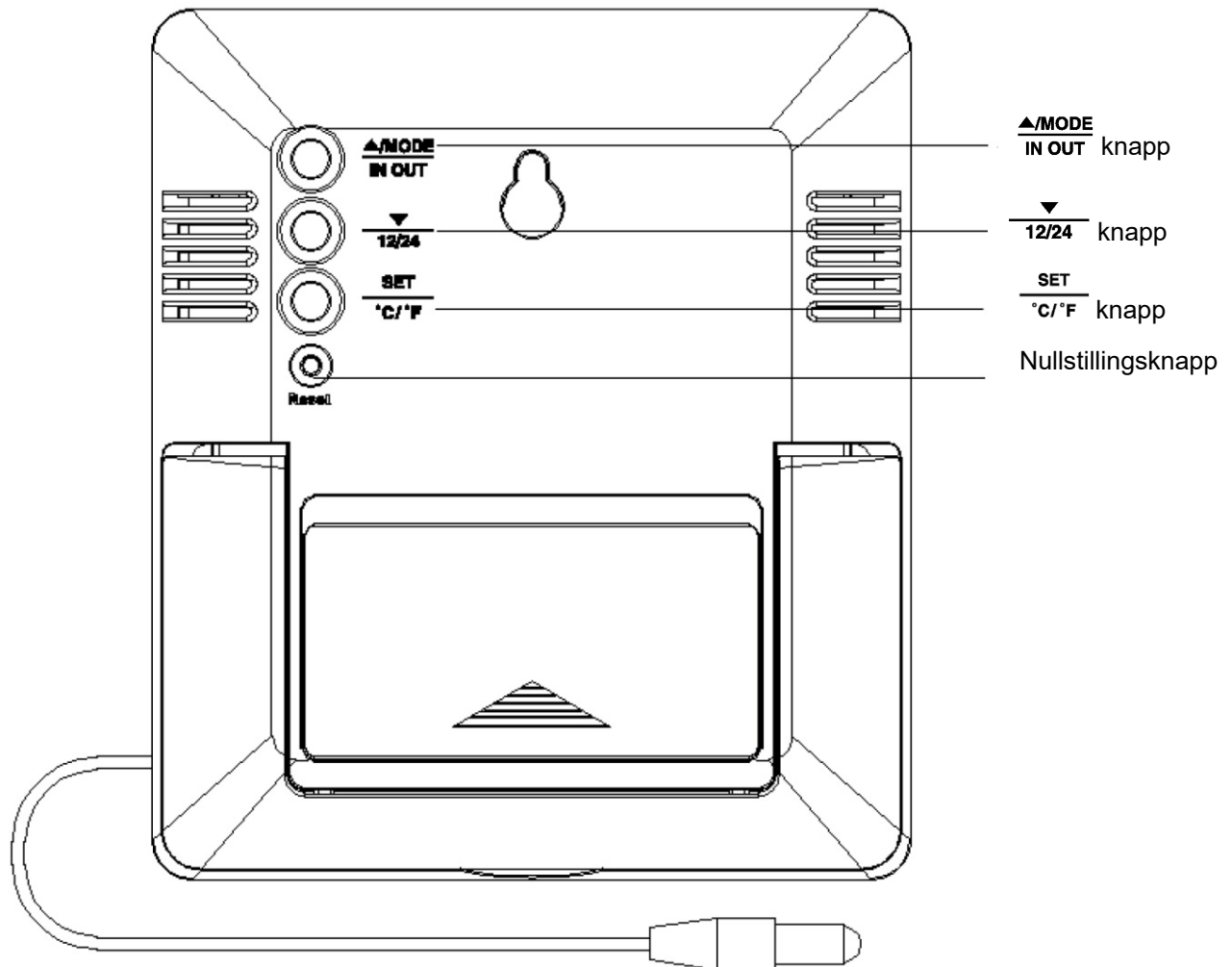
**Funksjonsknapper****Manuell innstilling av klokke**

- Hold inne knappen «SET» i 2 sekunder. Displayet for time begynner å blinke. Trykk på ▲ eller ▼ for å stille inn time.
- Trykk på «SET» for å bekrefte. Displayet for minutt blinker. Trykk på ▲ eller ▼ for å stille inn minutt.
- Trykk på «SET» for å bekrefte. Displayet for 12- eller 24-timersvisning blinker. Trykk på ▲ eller ▼ for å stille inn 12- eller 24-timersvisning.
- Trykk på «SET» for å bekrefte og avslutte og bytte til klokkemodus.
- Trykk på ▼ 12/24 for å bytte mellom 12- og 24-timersvisning.

## Frostvarsling

- Hvis den registrerte temperaturen er mellom -3 og 1 °C, vises ikonet  på displayet.



## Temperatur

- Trykk kort på  $\frac{\triangle/\text{MODE}}{\text{IN OUT}}$  i temperaturmodus for å bytte mellom visning av inne- og utetemperatur.
- Hold inne  $\frac{\triangle/\text{MODE}}{\text{IN OUT}}$  i 3 sekunder for å bytte mellom klokke og visning av høyeste eller laveste temperatur.
- Hold inne  $\frac{\nabla}{12/24}$  i 3 sekunder i temperaturmodus for å slette verdiene for høyeste og laveste temperatur.

## Temperaturvisning i °C/°F

- Temperaturen vises i °C eller °F. Bytt mellom ulike modi med knappen  $\frac{\text{SET}}{\text{°C/°F}}$ .

## Temperatortrend

- Apparatet leser av og viser aktuell temperatur hvert 30. sekund.
- Temperaturen sammenlignes med den forrige målingen, og  vises hvis temperaturen har steget med 1 °C.  vises hvis temperaturen har sunket med 1 °C. Ingen pil vises hvis temperaturendringen er mindre enn 1 °C.

## Viktig informasjon

- Hvis temperaturavlesningen ligger under gjennomsnittstemperatur, vises LL,L på displayet. Hvis temperaturavlesningen ligger over gjennomsnittstemperatur, vises HH,H på displayet.
- Trykk på «RESET» for å slette alle innstillinger og verdier.
- Trykk på «RESET» etter hvert batteribytte.

## TEKNISKE DATA

- Termometer og ur
- Manuel indstilling af uret
- 12/24-timers visning
- Temperaturvisning i °C eller °F.
- Termometer Indendørs måleområde: 0 til 50 °C  
- Udendørs måleområde: -40 til 70 °C
- Visning af aktuel temperatur og højeste/laveste temperatur
- Batteri: 2 stk. AAA-batterier, LR03 (medfølger ikke).

## BESKRIVELSE

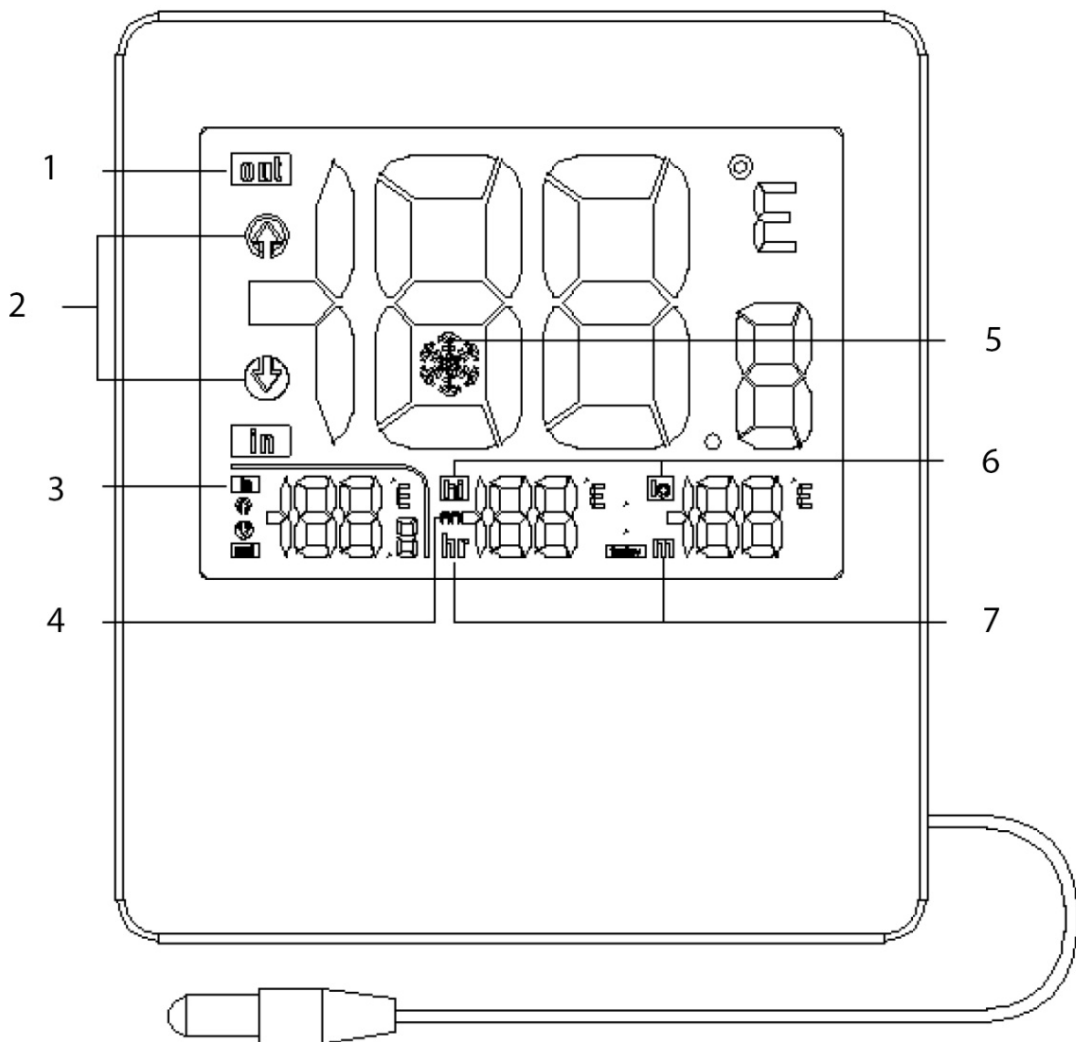

- |    |  |    |  |
|----|--|----|--|
| 1. | Visning af udetemperatur i °C eller °F       | 5. | Advarsel om frost  |
| 2. | Visning af temperaturtrend                   | 6. | Visning af den højeste og laveste temperatur i °C eller °F |
| 3. | Visning af indendørstemperatur i °C eller °F | 7. | Tid  |
| 4. | 12/24-timers visning                         |    |  |

## BRUG

### Læs instruktionerne omhyggeligt før brug!

#### Før første brug

- Åbn batterirummet på bagsiden, og sæt batterierne i med den korrekte polaritet. Sæt batteridækslet på plads igen.
- Når batteriet er sat i, lyser alle ikoner på displayet i 3 sekunder, og tidsfeltet blinker i 30 sekunder. Indendørs- og udendørstemperaturer samt højeste og laveste temperatur registreres.

#### Funktionsknapper

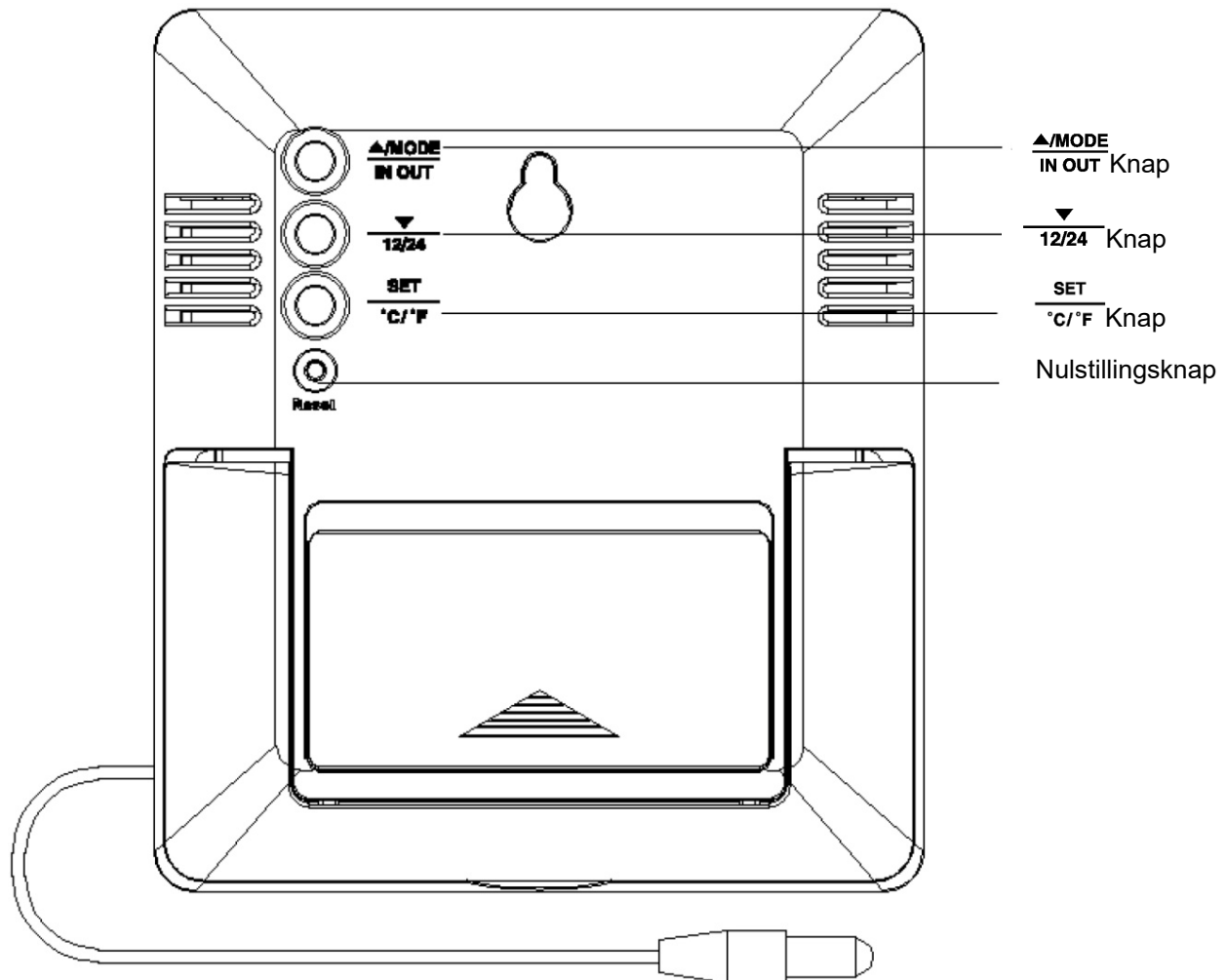

#### Manuel indstilling af uret

- Tryk på "SET"-knappen og hold den nede i 2 sekunder. Timefeltet begynder at blinke. Tryk på "▲" eller "▼" for at indstille timetallet.
- Tryk på "SET" for at bekræfte. Minutfeltet blinker. Tryk på "▲" eller "▼" for at indstille minuttallet.
- Tryk på "SET" for at bekræfte. 12/24-timersfeltet blinker. Tryk på "▲" eller "▼" for at indstille 12/24-timers visning.
- Tryk på "SET" for at bekræfte og afslutte samt skifte til urtilstand.
- Tryk på ▼ 12/24 for at skifte mellem 12/24-timers visning.

## Advarsel om frost

- Hvis den registrerede temperatur er mellem -3 og 1 °C, vises ikonet  på displayet.



## Temperatur

- I temperaturtilstand skal du trykke kortvarigt på " $\frac{\blacktriangle/\text{MODE}}{\text{IN OUT}}$ " for at skifte mellem indendørs og udendørs temperaturvisning.
- Tryk og hold " $\frac{\blacktriangle/\text{MODE}}{\text{IN OUT}}$ " nede i 3 sekunder for at skifte mellem ur og visning af højeste eller laveste temperatur.
- Tryk og hold " $\frac{\blacktriangledown}{12/24}$ " nede i 3 sekunder i temperaturtilstand for at slette højeste og laveste temperatur.

## Temperaturvisning i °C/°F

- Temperaturen vises i °C eller °F. Skift mellem forskellige tilstande med knappen " $\frac{\text{SET}}{\text{°C/°F}}$ ".

## Temperaturtrend

- Enheden aflæser og viser den aktuelle temperatur hvert 30. sekund.
- Temperaturen sammenlignes med den forrige måling, og  vises, hvis temperaturen er steget med 1 °C.  vises, hvis temperaturen er faldet med 1 °C. Der vises ingen pil, hvis temperaturændringen er mindre end 1 °C.

## Vigtig information

- Hvis temperaturlæsningen er under måleområdet, vises LL,L på displayet. Hvis temperaturlæsningen er over måleområdet, vises HH,H på displayet.
- Tryk på "RESET" for at slette alle indstillinger og værdier.
- Tryk på "RESET" efter hvert batteriskift.

## DANE TECHNICZNE

- Termometr z zegarem
- Ręczne ustawianie zegara
- Format czasu 12-/24-godzinny
- Wyświetlanie temperatury w °C lub °F.
- Termometr Zakres pomiaru temperatury wewnętrznej: od 0 do 50°C  
- Zakres pomiaru temperatury zewnętrznej: od -40 do 70°C
- Wskazywanie aktualnej oraz najwyższej/najniższej temperatury
- Bateria: 2 baterie AAA, LR03 (nie wchodzą w skład zestawu).

## OPIS

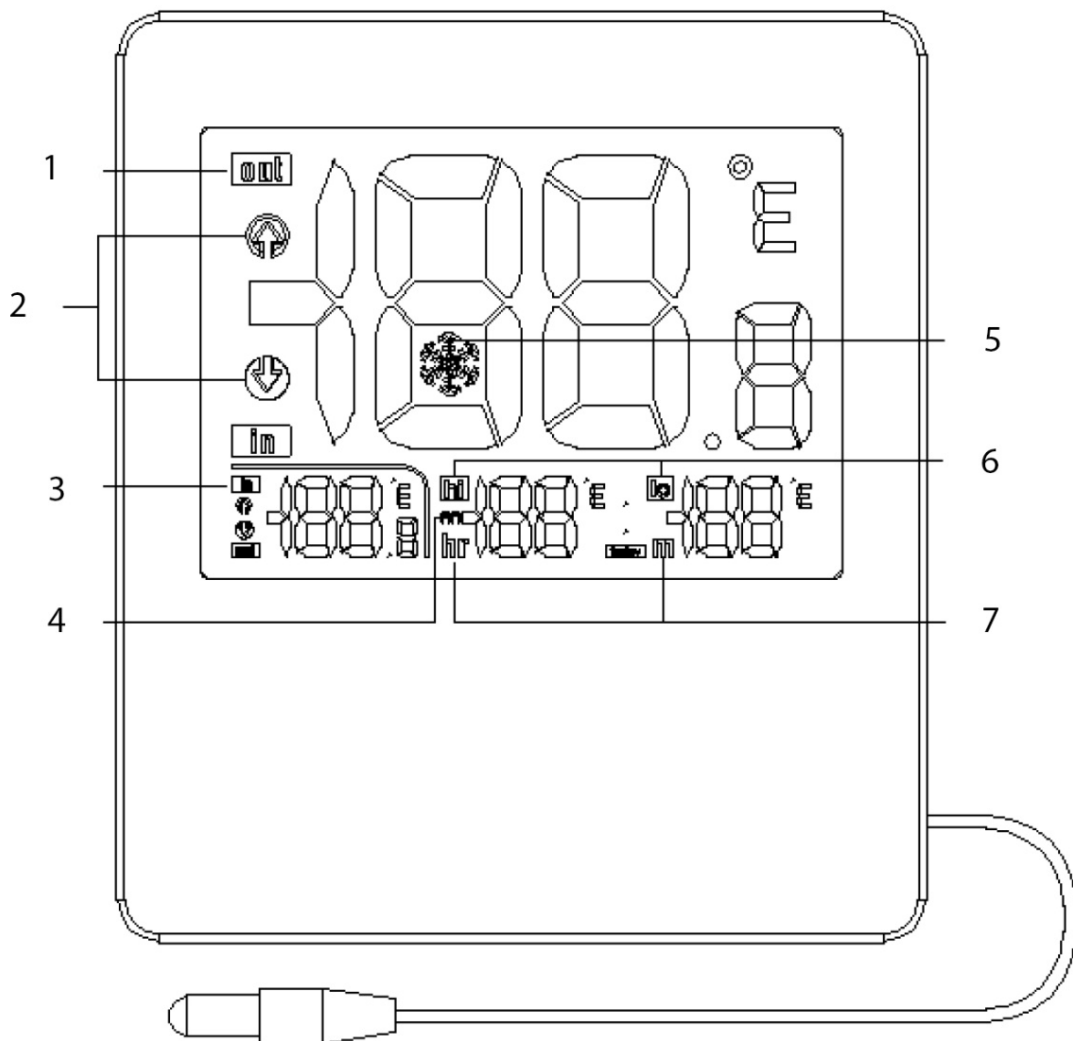

- |    |  |    |  |
|----|--|----|--|
| 1. | Wyświetlanie temperatury zewnętrznej w °C lub °F | 5. | Ostrzeżenie przed mrozem                                     |
| 2. | Wyświetlanie trendu zmian temperatury            | 6. | Wyświetlanie najwyższej i najniższej temperatury w °C lub °F |
| 3. | Wyświetlanie temperatury wewnętrznej w °C lub °F | 7. | Czas   |
| 4. | Format czasu 12-/24-godzinny                     |    |  |

## OBSŁUGA

### Przed użyciem uważnie przeczytaj instrukcję obsługi!

#### Przed pierwszym użyciem

- Otwórz komorę baterii z tyłu urządzenia i włóż baterie, zwracając uwagę na właściwą polaryzację. Załóż pokrywkę z powrotem.
- Po włożeniu baterii na wyświetlaczu przez 3 sekundy pokażą się wszystkie ikony, a przez 30 sekund będzie migał zegar. Zarejestrowana zostanie temperatura wewnętrzna i zewnętrzna oraz najwyższa i najniższa temperatura.

#### Przyciski funkcyjne

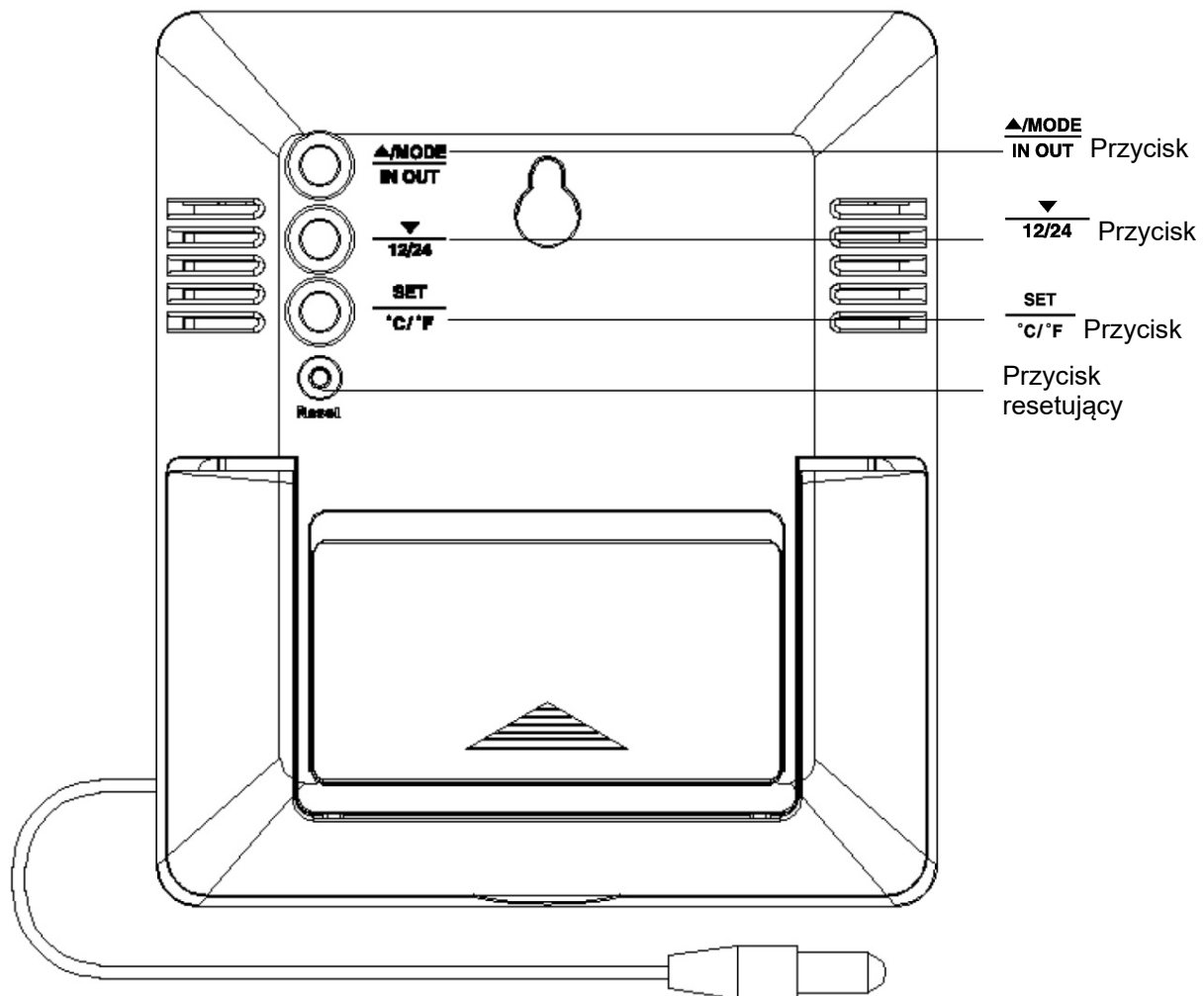

#### Ręczne ustawianie zegara

- Przytrzymaj wciśnięty przycisk „SET” przez 2 sekundy. Na wyświetlaczu zaczyna migać godzina. Naciśnij „▲” lub „▼”, aby ustawić godzinę.
- Naciśnij „SET”, aby potwierdzić. Na wyświetlaczu miga minuta. Naciśnij „▲” lub „▼”, aby ustawić minutę.
- Naciśnij „SET”, aby potwierdzić. Na wyświetlaczu miga format 12-/24-godzinny. Naciśnij „▲” lub „▼”, aby ustawić format 12- lub 24-godzinny.
- Naciśnij „SET”, aby potwierdzić, zakończyć i przejść do trybu zegara.
- Naciśnij **▼ 12/24**, aby przełączyć pomiędzy formatem 12- a 24-godzinnym.

## Ostrzeżenie przed mrozem

- Gdy zarejestrowana zostanie temperatura od -3 do 1°C, na wyświetlaczu pokaże się ikona .



## Temperatura

- W trybie temperatury naciśnij krótko przycisk „<sup>▲/MODE</sup> IN OUT ”, aby przełączyć między wyświetlaniem temperatury wewnętrznej i zewnętrznej.
- Przytrzymaj przycisk „<sup>▲/MODE</sup> IN OUT ” wciśnięty przez 3 sekundy, aby przełączyć pomiędzy zegarem a wyświetlaniem najwyższej i najniższej temperatury.
- Przytrzymaj przycisk „<sup>▼</sup> 12/24 ” wciśnięty przez 3 sekundy w trybie temperatury, aby wyczyścić wartości najwyższej i najniższej temperatury.

## Wyświetlanie temperatury w °C/°F

- Temperatura wyświetlana jest w °C lub °F. Do przełączania między jednostkami służy przycisk <sup>SET</sup> „ °C/°F ”.

## Trend zmian temperatury

- Urządzenie co 30 sekund odczytuje i wyświetla aktualną temperaturę.
- Temperatura porównywana jest z poprzednim odczytem i jeśli wzrosła o 1°C, wyświetlany jest symbol . Jeśli temperatura spadła o 1°C, wyświetlany jest symbol . Jeżeli nie doszło do zmiany temperatury o co najmniej 1°C, strzałka nie jest wyświetlana.

## Ważna informacja

- Jeżeli zarejestrowana temperatura jest niższa od zakresu pomiarowego, na wyświetlaczu pokazuje się LL,L. Jeżeli zarejestrowana temperatura jest wyższa od zakresu pomiarowego, na wyświetlaczu pokazuje się HH,H.
- Naciśnij przycisk „RESET”, aby wyczyścić wszystkie ustawienia i wartości.
- Naciśnij przycisk „RESET” po każdej wymianie baterii.

**TECHNICAL DATA**

- Thermometer & clock
- Manual setting of clock
- 12/24 hour display
- Temperature display in °C or °F.
- Thermometer Measurement range indoors: 0 to 50°C  
- measurement range outdoors: -40 to 70°C
- Display of actual temperature and highest/lowest temperature
- Battery: 2 x AAA batteries, LR03 (not included).

**DESCRIPTION**

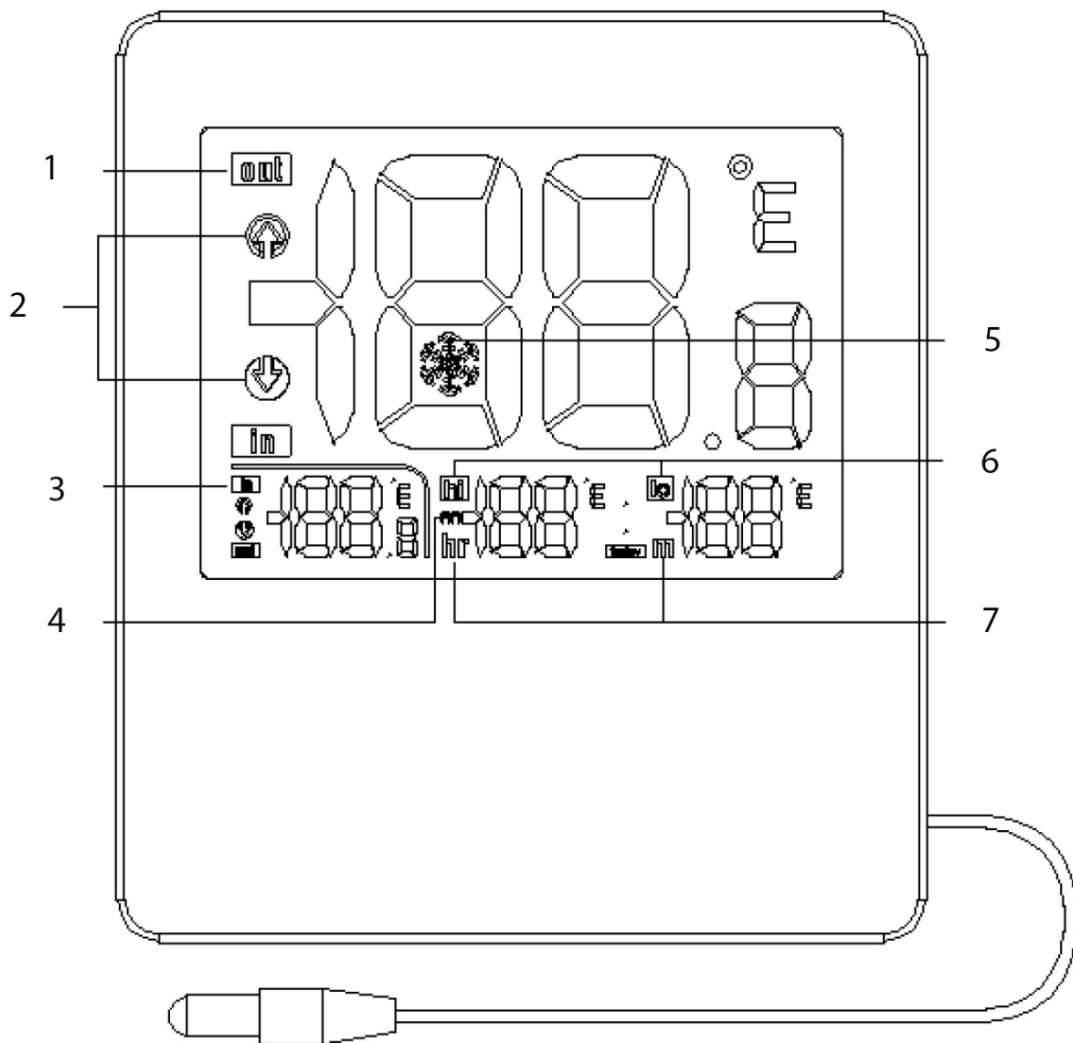

- |    |  |    |   |
|----|--|----|---|
| 1. | Display of outdoor temperature in °C or °F | 5. | Frost warning   |
| 2. | Display of the temperature trend           | 6. | Display of highest and lowest temperature in °C or °F |
| 3. | Display of indoor temperature in °C or °F  | 7. | Time  |
| 4. | 12/24 hour display                         |    |   |

## USE

**Read the User Instructions carefully before use.**

### Before using for the first time

- Open the battery compartment on the back and insert the batteries with the correct polarity. Replace the battery cover.
- When the batteries are inserted all the icons on the display go on for 3 seconds and then the time display flashes for 30 seconds. The indoor and outdoor temperature, and the highest and lowest temperature are registered.

### Function buttons

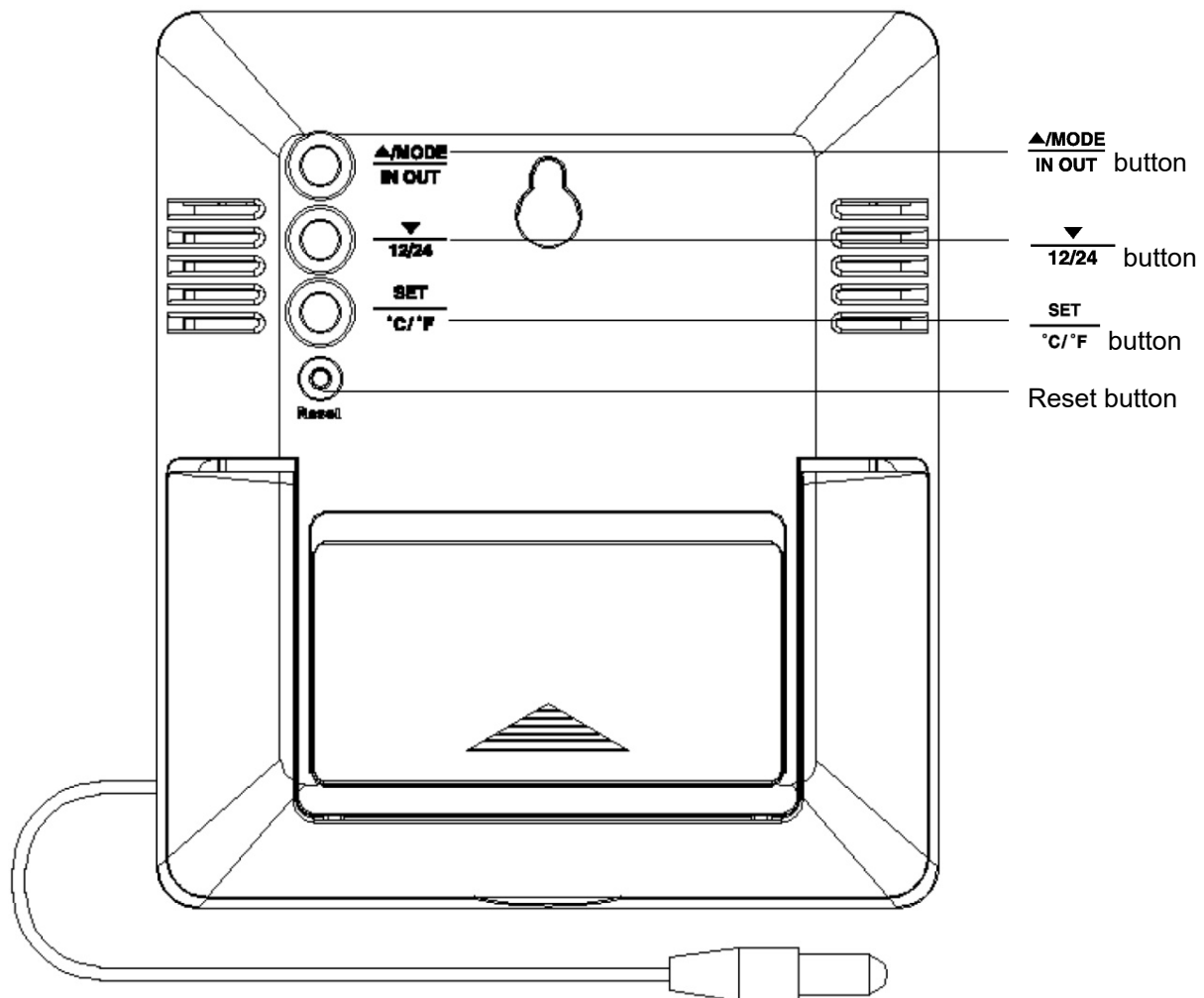

### Setting the clock manually

- Press the SET button for 2 seconds. The display for the hour starts flashing. Press ▲ or ▼ to set the hour.
- Press SET to confirm. The display for minutes flashes. Press ▲ or ▼ to set the minutes.
- Press SET to confirm. The display for 12/24 hour display flashes. Press ▲ or ▼ to set the the 12/24 hour display.
- Press SET to confirm and exit, and to switch to clock mode.
- Press ▼ 12/24 to switch between 12/24 hour display.

## Frost warning

- If the registered temperature is between -3 and 1°C the ❄️ icon is shown on the display.

## Temperature

- Press  $\frac{\blacktriangle/\text{MODE}}{\text{IN OUT}}$  in temperature mode to switch between displaying the indoor and outdoor temperature.
- Press  $\frac{\blacktriangle/\text{MODE}}{\text{IN OUT}}$  for 3 seconds to switch between the clock and displaying the highest or lowest temperature.
- Press  $\frac{\blacktriangledown}{12/24}$  for 3 seconds in temperature mode to clear the values for the highest and lowest temperature.

## Temperature display in °C/°F

- The temperature is shown in °C or °F. Switch between different modes with the  $\frac{\text{SET}}{\text{°C/°F}}$  button.

## Temperature trend

- The unit reads off and shows the actual temperature every 30 seconds.
- The temperature is compared with the previous measurement and ↻ is shown if the temperature has risen by 1°C. ↻ is shown if the temperature has dropped by 1°C. No arrow is shown if the change in temperature is less than 1°C.

## Important information

- If the temperature reading lies below the measurement range, LL,L is shown on the display. If the temperature reading lies over the measurement range, HH,H is shown on the display.
- Press RESET to clear all settings and values.
- Press RESET after replacing the batteries.

## TECHNISCHE DATEN

- Thermometer und Uhr
- Manuelles Einstellen der Uhr
- 12- und 24-h-Anzeige
- Temperaturanzeige in °C und in °F
- Thermometer Messbereich Innenräume: 0 bis 50 °C  
- Messbereich Außenbereich: -40 bis 70 °C
- Anzeige der aktuellen Temperatur sowie der höchsten/niedrigsten Temperatur
- Batterie: 2 AAA-Batterien, LR03 (nicht im Lieferumfang enthalten).

## BESCHREIBUNG

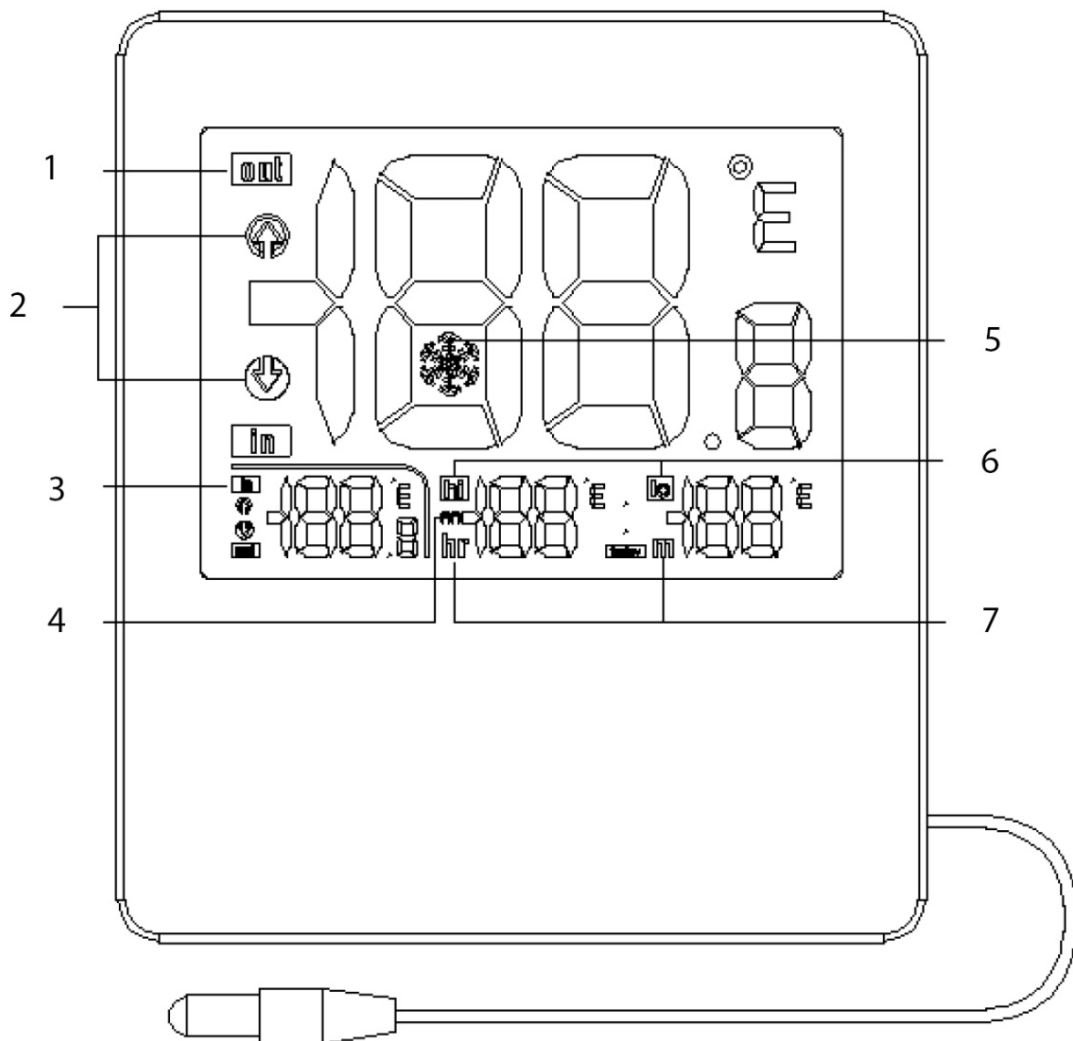

- |    |   |    |   |
|----|---|----|---|
| 1. | Anzeige der Außentemperatur in °C oder °F | 5. | Frostwarnung  |
| 2. | Anzeige des Temperaturtrends              | 6. | Anzeige der höchsten und niedrigsten Temperatur in °C oder °F |
| 3. | Anzeige der Innentemperatur in °C oder °F | 7. | Zeit  |
| 4. | 12- und 24-h-Anzeige                      |    |   |

## BEDIENUNG

**Die Bedienungsanleitung vor der Verwendung bitte sorgfältig durchlesen!**

### Vor der ersten Verwendung

- Das Batteriefach auf der Rückseite öffnen und die Batterien mit der richtigen Polarität einsetzen. Batteriefach wieder schließen.
- Nach dem Einsetzen der Batterien leuchten alle Symbole der Anzeige 3 s lang auf, und die Zeitanzeige blinkt 30 s lang. Die Innen- und Außentemperatur sowie die höchste und niedrigste Temperatur werden erfasst.

### Funktionstasten

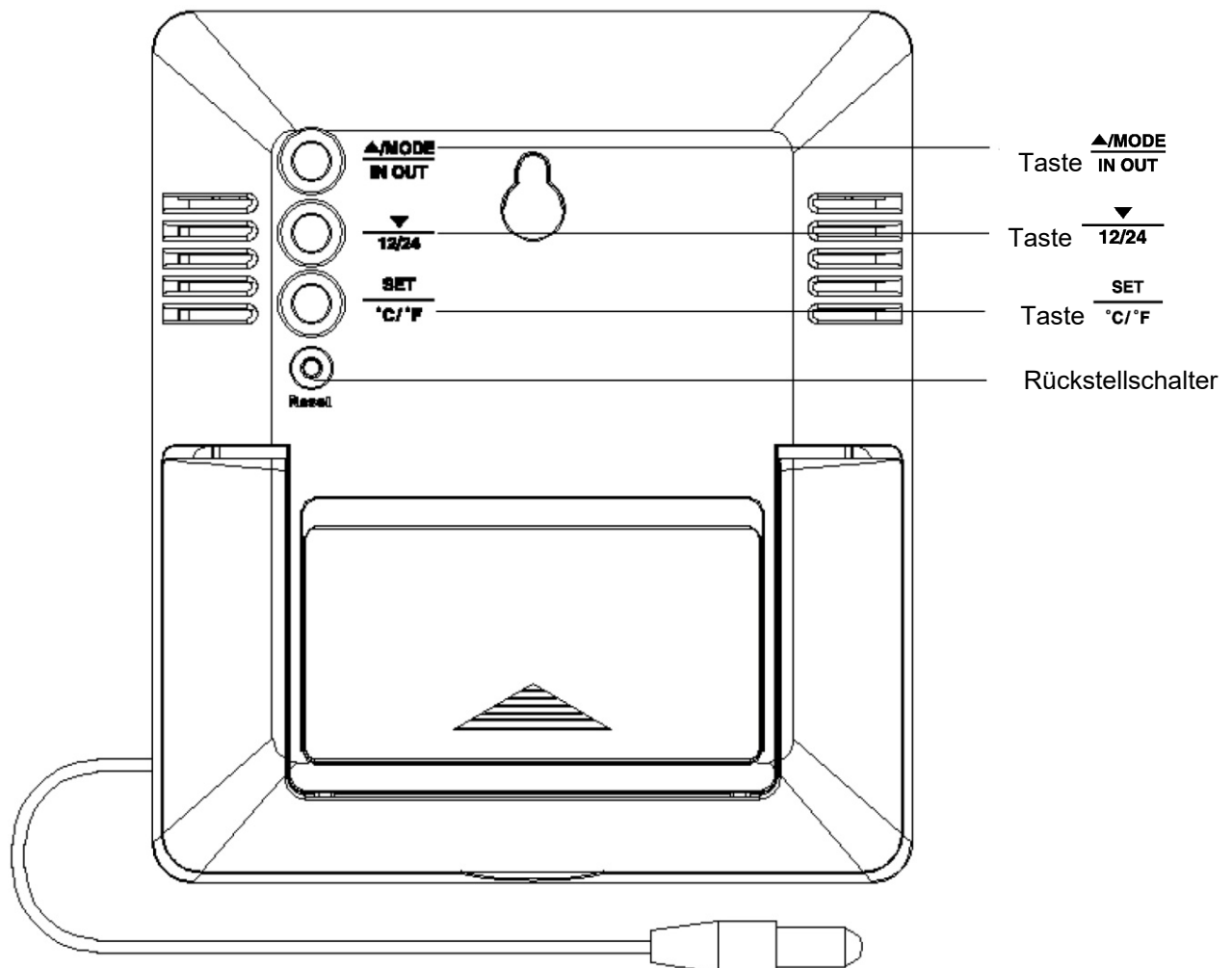

### Manuelles Einstellen der Uhr

- Die Taste SET 2 s lang drücken. Die Anzeige für Stunden blinkt. Zum Einstellen der Stunden  $\blacktriangle$  oder  $\blacktriangledown$  drücken.
- Zum Bestätigen auf SET drücken. Die Anzeige für Minuten blinkt. Zum Einstellen der Minuten  $\blacktriangle$  oder  $\blacktriangledown$  drücken.
- Zum Bestätigen auf SET drücken. Das Display der 12/24-h-Anzeige blinkt. Für den Wechsel zwischen 12- und 24-h-Anzeige  $\blacktriangle$  oder  $\blacktriangledown$  drücken.
- Zum Bestätigen auf SET drücken, dann wird in den Uhrmodus gewechselt.
- Zum Umschalten zwischen 12- und 24-h-Anzeige  $\blacktriangledown$  12/24 drücken.

## Frostwarnung

- Wenn die erfasste Temperatur zwischen  $-3$  und  $1$  °C liegt, erscheint das Symbol  auf der Anzeige.



## Temperatur

- Zum Umschalten zwischen Innen- und Außentemperatur im Temperaturmodus kurz auf  $\frac{\blacktriangle/\text{MODE}}{\text{IN OUT}}$  drücken.
- Zum Umschalten zwischen Uhr und höchster/niedrigster Temperatur  $\frac{\blacktriangle/\text{MODE}}{\text{IN OUT}}$  3 s lang gedrückt halten.
- Zum Löschen der Werte für höchste und niedrigste Temperatur im Temperaturmodus  $\frac{\blacktriangledown}{12/24}$  3 s lang gedrückt halten.

## Temperaturanzeige in °C/°F

- Die Temperatur wird in °C oder in °F angezeigt. Die Anzeige wird mit der Taste  $\frac{\text{SET}}{\text{°C/°F}}$  umgeschaltet.

## Temperaturtrend

- Das Thermometer erfasst alle 30 s die aktuelle Temperatur.
- Der Wert wird mit dem vorherigen Wert verglichen, und  zeigt an, ob die Temperatur um 1 °C gestiegen ist. Wenn die Temperatur um 1 °C gesunken ist, wird  angezeigt. Wenn sich die Temperatur nicht oder um weniger als 1 °C verändert hat, erscheint kein Pfeil.

## Wichtiger Hinweis

- Liegt die Ablesung der Temperatur unter dem Messbereich, erscheint in der Anzeige LL,L. Liegt die Ablesung der Temperatur über dem Messbereich, erscheint in der Anzeige HH,H.
- Zum Resetten aller die Einstellungen und Werte Taste PRESET drücken.
- Nach einem Batteriewechsel ebenfalls Taste RESET drücken.

## TEKNISET TIEDOT

- Lämpömittari & kello
- Kellon manuaalinen asetus
- 12-/24-tunnin näyttö
- Lämpötilan näyttö, °C tai °F.
- Lämpömittari Mittausalue sisällä: 0...50 °C  
- Mittausalue ulkona: -40...+70 °C
- Nykyisen lämpötilan ja korkeimman/matalimman lämpötilan näyttö
- Paristo: 2 kpl AAA-paristoa, LR03 (ei sisälly).

## KUVAUS

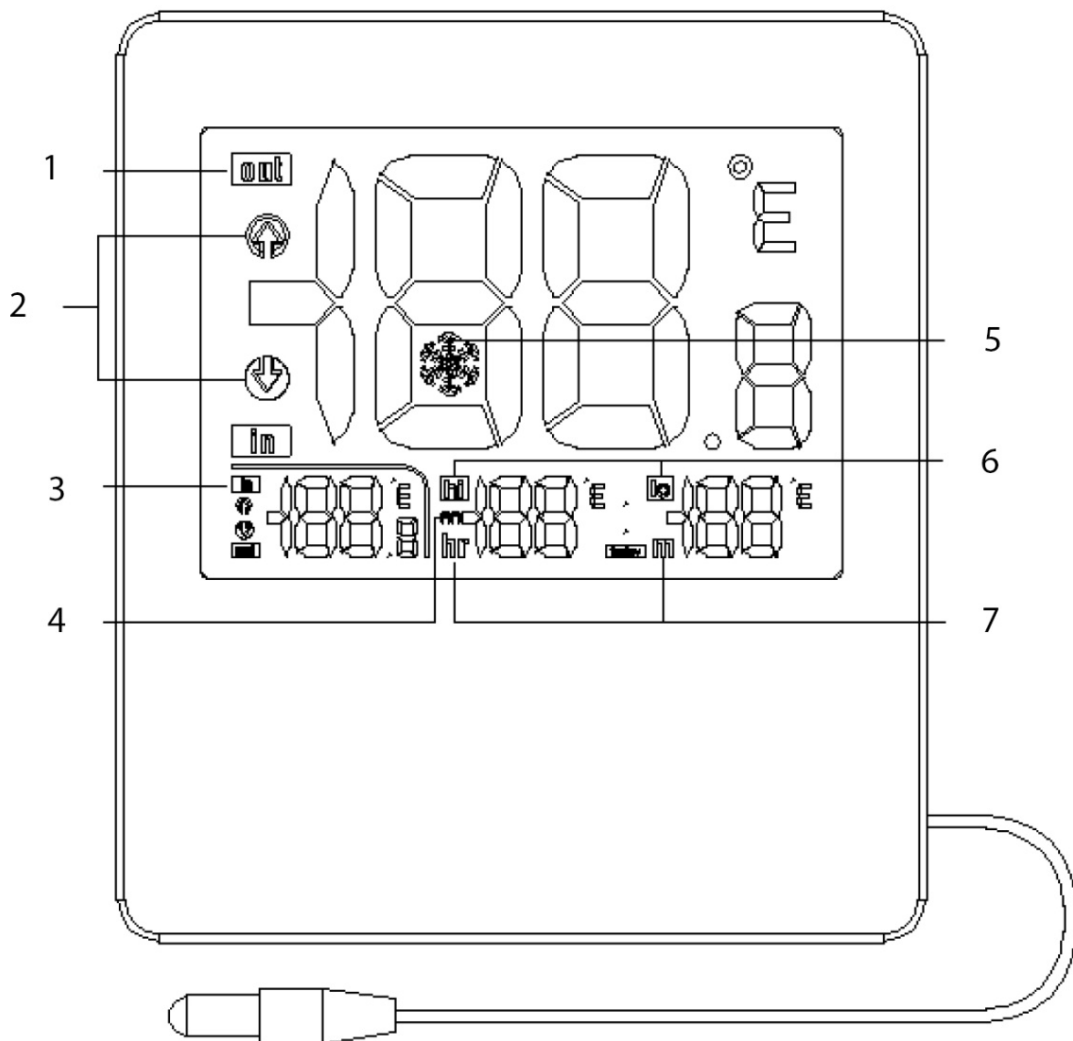

- |    |                                 |    |   |
|----|---------------------------------|----|---|
| 1. | Ulkolämpötilan näyttö °C tai °F | 5. | Pakkasvaroitus                          |
| 2. | Lämpötilatrendin näyttö         | 6. | Korkeimman/matalimman lämpötilan näyttö |
| 3. | Sisälämpötilan näyttö °C tai °F |    | °C tai °F asteina                       |
| 4. | 12-/24-tunnin näyttö            | 7. | Aika                                    |

## KÄYTTÖ

### Lue käyttöohje huolella ennen käyttöä!

#### Ennen ensimmäistä käyttöä

- Avaa takana oleva paristolokero ja aseta paristot paikalleen oikean napaisuuden mukaisesti. Aseta paristokotelon kansi takaisin paikalleen.
- Kun paristo on asetettu paikalleen, kaikki näytön kuvakkeet syttyvät 3 sekunnin ajaksi ja kellonajan näyttö vilkkuu 30 sekunnin ajan. Sisä- ja ulkolämpötilat sekä enimmäis- ja vähimmäislämpötilat kirjataan.

#### Toimintopainikkeet

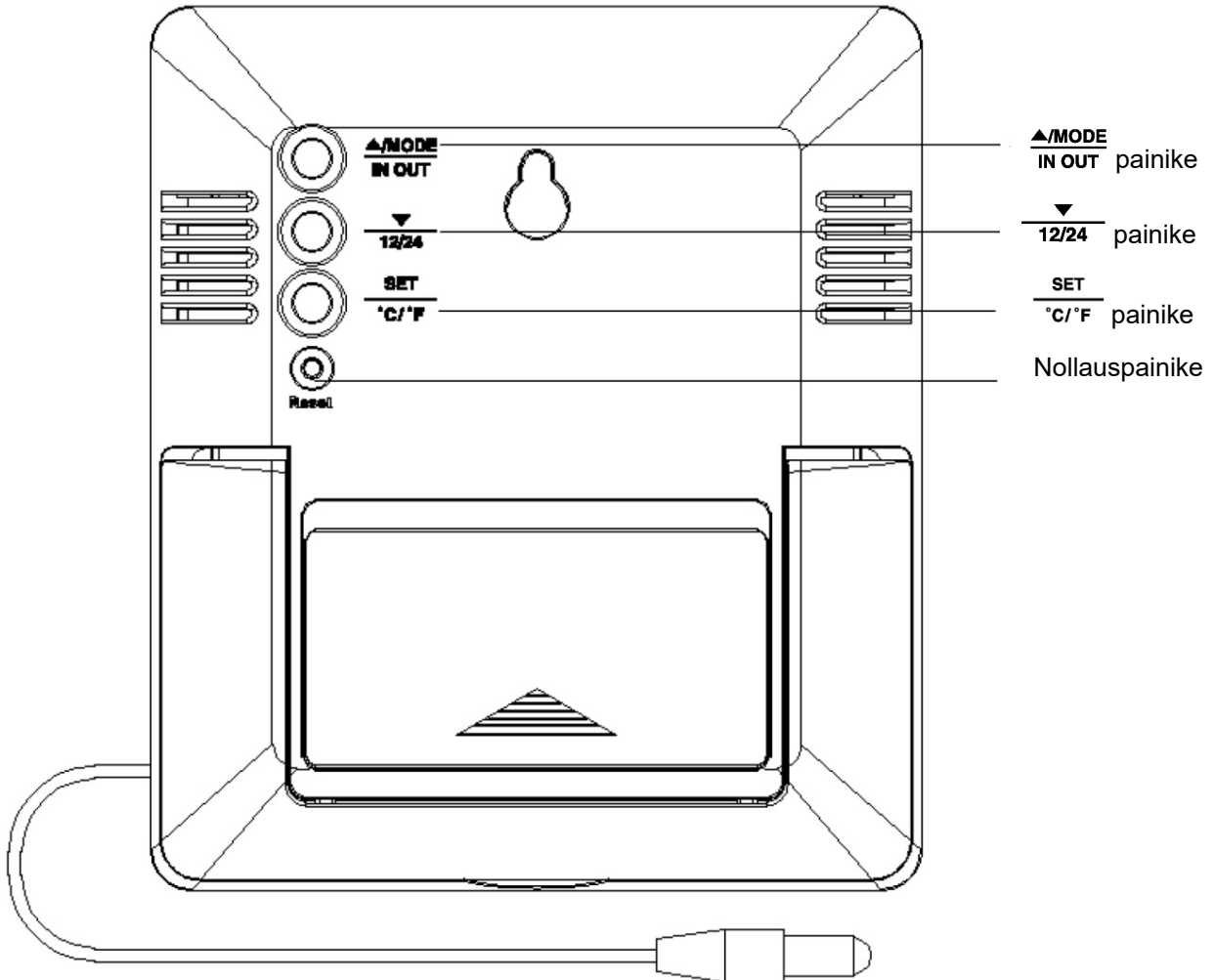

#### Kellon manuaalinen asetus

- Pidä SET-painiketta painettuna 2 sekunnin ajan. Tuntinäyttö alkaa vilkkua. Aseta tuntilukema painamalla "▲" tai "▼".
- Vahvasta painamalla SET. Minuuttinäyttö vilkkuu. Aseta minuuttilukema painamalla "▲" tai "▼".
- Vahvasta painamalla SET. 12/24-tuntin näyttö vilkkuu. Aseta 12/24-tuntin näyttö painamalla "▲" tai "▼".
- Vahvasta ja poistu painamalla SET ja siirry kellonaikatilaan.
- Paina **▼ 12/24** vaihtaaksesi 12- ja 24-tuntin näytön välillä.

## Pakkasvaroitus

- Jos rekisteröity lämpötila on -3 ja 1 °C:n välillä, näyttöön ilmestyy kuvake .



## Lämpötila

- Paina  $\frac{\Delta/\text{MODE}}{\text{IN OUT}}$  lyhyesti lämpötilatilassa vaihtaaksesi sisä- ja ulkolämpötilan näytön välillä.
- Paina  $\frac{\Delta/\text{MODE}}{\text{IN OUT}}$  painettuna 3 sekunnin ajan vaihtaaksesi kellon ja korkeimman tai alimman lämpötilan näytön välillä.
- Paina  $\frac{\Delta/\text{MODE}}{12/24}$  3 sekunnin ajan lämpötilatilassa tyhjentääksesi korkeimman tai alimman lämpötilan arvot.

## Lämpötilan näyttö °C/°F

- Lämpötila näytetään °C tai °F asteina. Vaihda yksikkö  $\frac{\text{SET}}{°C/°F}$  painikkeella.

## Lämpötilatrendi

- Lämpömittari lukee ja näyttää nykyisen lämpötilan 30 sekunnin välein.
- Lämpötilaa verrataan edelliseen mittaukseen ja  näytetään näytössä, jos lämpötila on noussut 1 °C. Jos lämpötila on laskenut 1 °C, näytössä näkyy . Näytössä ei näy nuolta, jos lämpötilan muutos on alle 1 °C.

## Tärkeää tietoa

- Jos lämpötilalukema on mittausalueen alapuolella, näyttöön ilmestyy LL,L. Jos lämpötilalukema on mittausalueen yläpuolella, näyttöön ilmestyy HH,H.
- Tyhjennä kaikki asetukset ja arvot painamalla "RESET".
- Paina "RESET" jokaisen pariston vaihdon jälkeen.

## CARACTÉRISTIQUES TECHNIQUES

- Thermomètre et horloge
- Réglage manuel de l'horloge
- Affichage sur 12 ou 24 heures
- Affichage de la température en °C ou °F.
- Thermomètre Plage de mesure à l'intérieur : 0 à 50 °C  
- plage de mesure à l'extérieur : -40 à 70 °C
- Affichage de la température actuelle ainsi que de la température la plus haute/la plus basse
- Piles : 2 piles AAA, LR03 (non fournies).

## DESCRIPTION

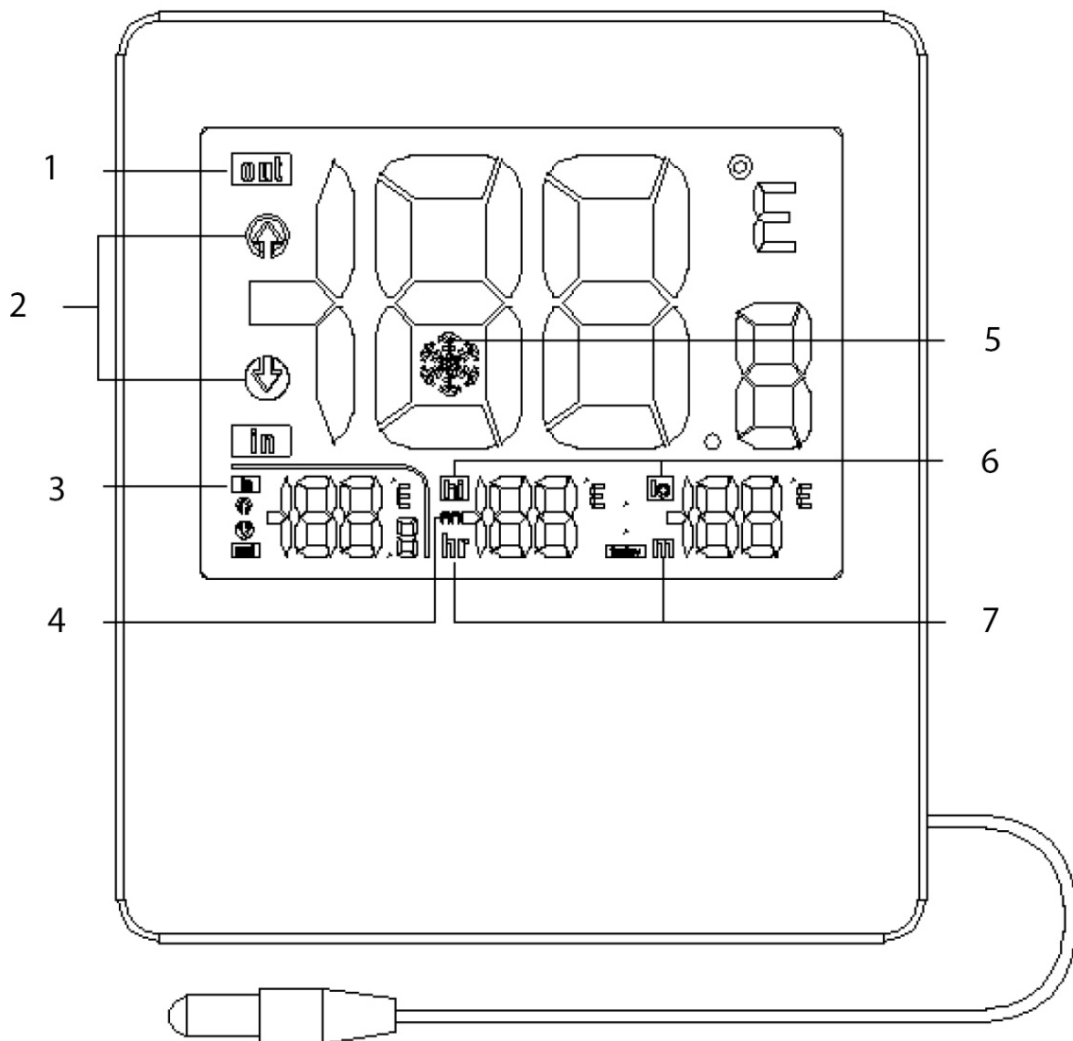

- |    |  |    |  |
|----|--|----|--|
| 1. | Affichage de la température extérieure en °C ou °F | 5. | Avertissement de gel   |
| 2. | Affichage de la tendance de température            | 6. | Affichage de la température la plus haut et de la plus basse en °C ou °F |
| 3. | Affichage de la température intérieure en °C ou °F | 7. | Heure  |
| 4. | Affichage sur 12 ou 24 heures                      |    |  |

## UTILISATION

**Lisez attentivement le mode d'emploi avant utilisation !**

### Avant la première utilisation

- Ouvrez le compartiment des piles à l'arrière et insérez les piles dans la polarité appropriée. Remettez le couvercle en place.
- Lors de la mise en place des piles, tous les pictogrammes s'affichent pendant 3 secondes et l'affichage du temps clignote pendant 30 secondes. Les températures intérieure et extérieure ainsi que les températures maximale et minimale sont enregistrées.

### Touches de fonction

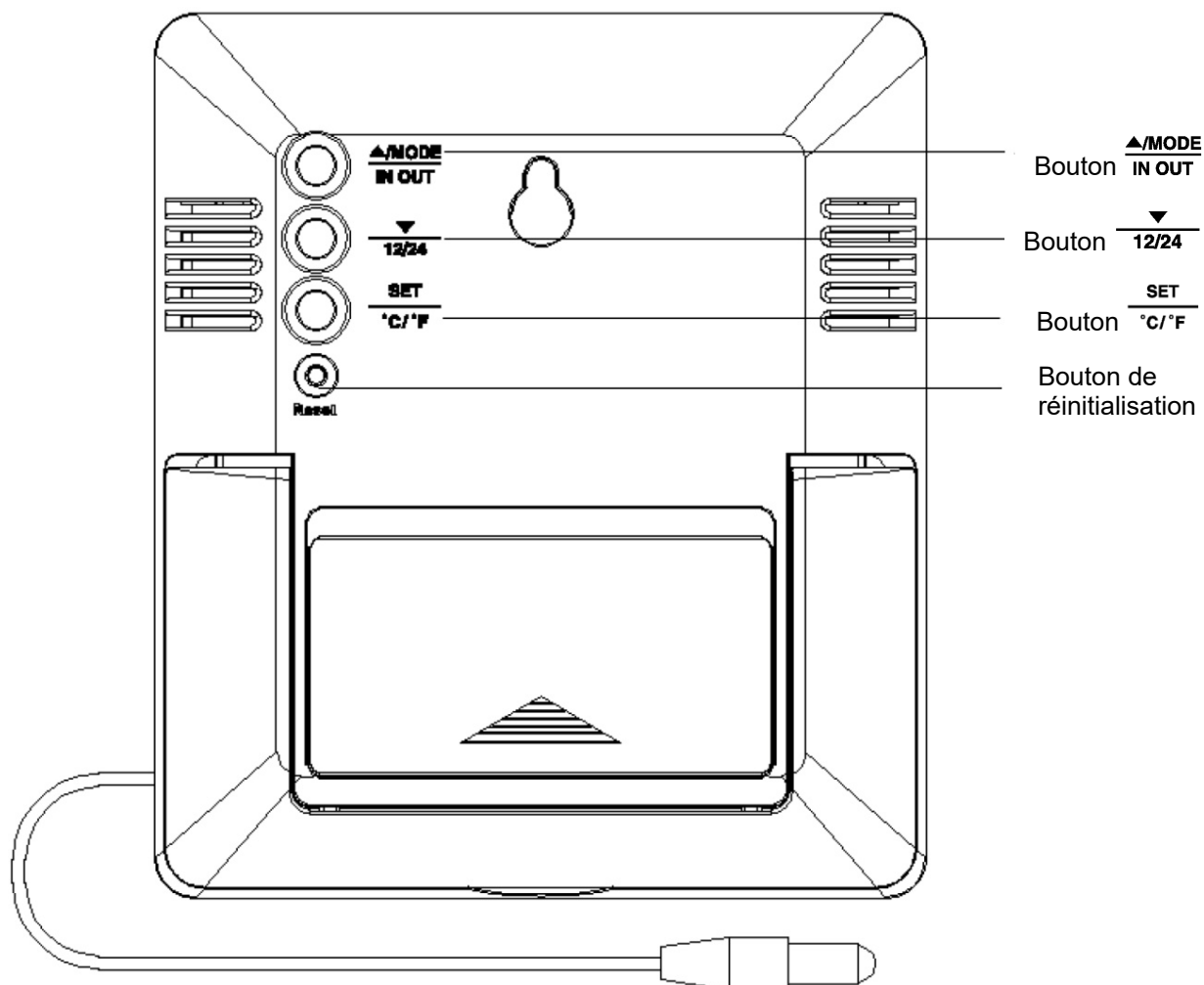

### Réglage manuel de l'horloge

- Appuyez sur le bouton SET (réglage) et maintenez-le enfoncé pendant 2 secondes. L'affichage des heures commence à clignoter. Appuyez sur ▲ ou ▼ pour régler l'heure.
- Appuyez sur SET pour confirmer. L'affichage des minutes clignote. Appuyez sur ▲ ou ▼ pour régler les minutes.
- Appuyez sur SET pour confirmer. L'écran 12/24 heures clignote. Appuyez sur ▲ ou ▼ pour régler l'affichage 12/24 heures.
- Appuyez sur SET (réglage) pour confirmer et quitter, puis passez en mode horloge.
- Appuyez sur ▼ 12/24 pour basculer entre l'affichage 12 et 24 heures.

## Avertissement de gel

- Si la température enregistrée est comprise entre -3 et 1 °C, l'icône s'affiche  à l'écran.



## Température

- Appuyez brièvement sur  $\frac{\blacktriangle/\text{MODE}}{\text{IN OUT}}$  en mode température pour basculer entre l'affichage de la température intérieure et de la température extérieure.
- Appuyez sur  $\frac{\blacktriangle/\text{MODE}}{\text{IN OUT}}$  pendant 3 secondes pour basculer entre l'horloge et l'affichage de la température la plus élevée ou de la température la plus basse.
- Appuyez sur  $\frac{\blacktriangledown}{12/24}$  pendant 3 secondes en mode température pour effacer les valeurs de températures la plus élevée et la plus basse.

## Affichage de la température en °C/°F

- La température est affichée en °C ou en °F. Basculez entre ces modes à l'aide du bouton  $\frac{\text{SET}}{\text{°C/°F}}$ .

## Tendance de température

- Le thermomètre lit et affiche la température actuelle toutes les 30 secondes.
- La température est comparée à la mesure précédente et  s'affiche si la température a augmenté de 1 °C. Si la température a chuté de 1°C,  s'affiche. Aucune flèche n'est affichée si le changement de température est inférieur à 1°C.

## Informations importantes

- Si la lecture de la température est inférieure à la plage de mesure, LL,L s'affiche à l'écran. Si la température mesurée est supérieure à la plage de mesure, HH,H s'affiche à l'écran.
- Appuyez sur RESET pour supprimer tous les réglages et valeurs.
- Appuyez sur RESET après chaque remplacement des piles.

**TECHNISCHE GEGEVENS**

- Thermometer en klok
- Klok handmatig instellen
- 12- of 24-uurs tijdweergave
- Temperatuurweergave in °C of °F.
- Thermometer Meetbereik binnenshuis: 0 tot 50 °C  
- Meetbereik buitenshuis: -40 tot 70 °C
- Weergave van huidige temperatuur en hoogste/laagste temperatuur
- Batterij: 2x AAA, LR03 (niet inbegrepen).

**BESCHRIJVING**

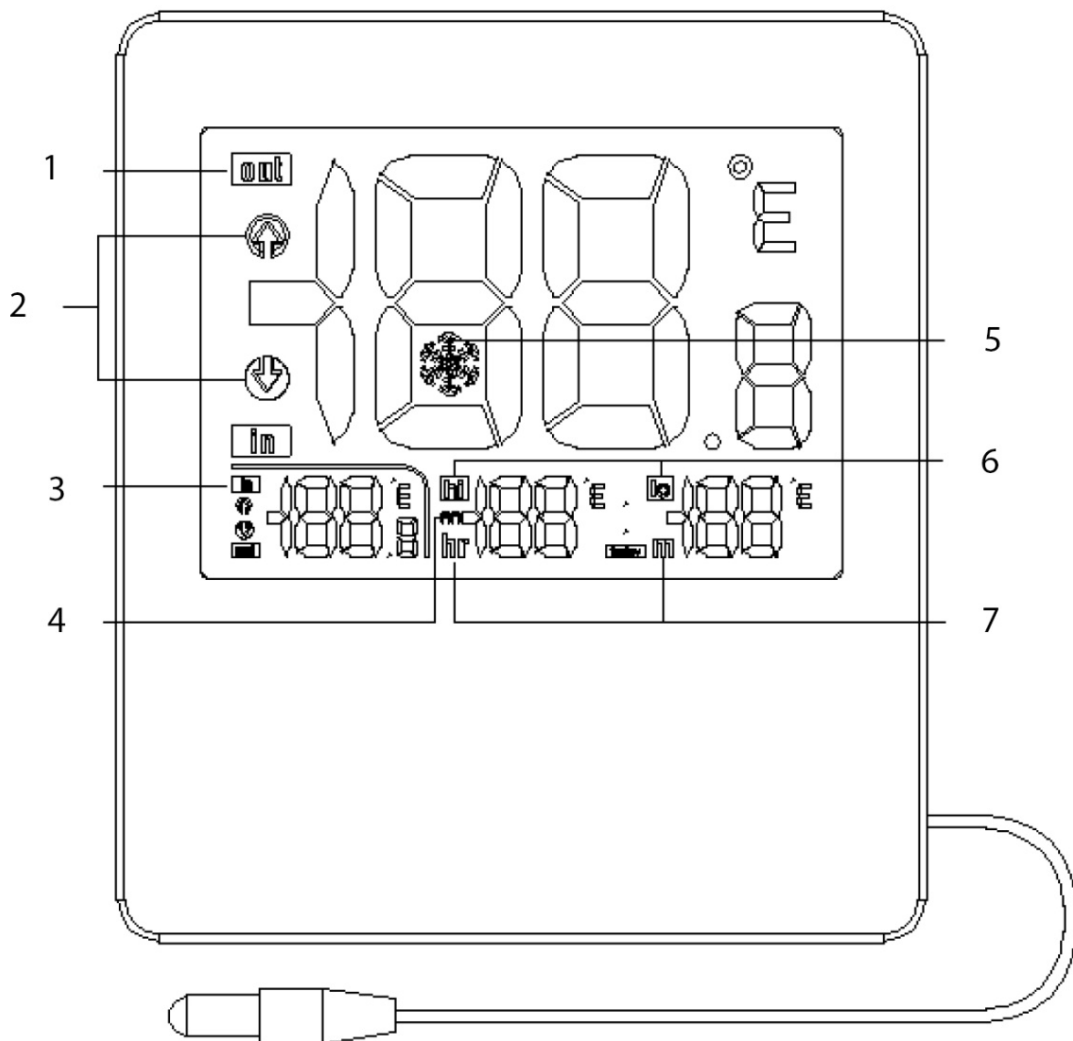

- |   |   |
|---|---|
| 1. Weergave van buitentemperatuur in °C of °F | 5. Vorstwaarschuwing                                      |
| 2. Weergave van temperatuurtrend              | 6. Weergave van hoogste en laagste temperatuur i °C of °F |
| 3. Weergave van binnentemperatuur in °C of °F | 7. Tijd   |
| 4. 12- of 24-uurs tijdweergave                |   |

## AANWENDING

Lees de gebruiksaanwijzing zorgvuldig vóór de ingebruikname.

### Vóór het eerste gebruik

- Open het batterijvak aan de achterkant en plaats de batterijen met de juiste polariteit. Plaats het batterijklepje terug.
- Wanneer de batterijen zijn geplaatst, gaan alle symbolen op het display 3 seconden branden en knippert de tijd 30 seconden. Binnen- en buitentemperatuur, en hoogste en laagste temperatuur worden geregistreerd.

### Functieknoppen

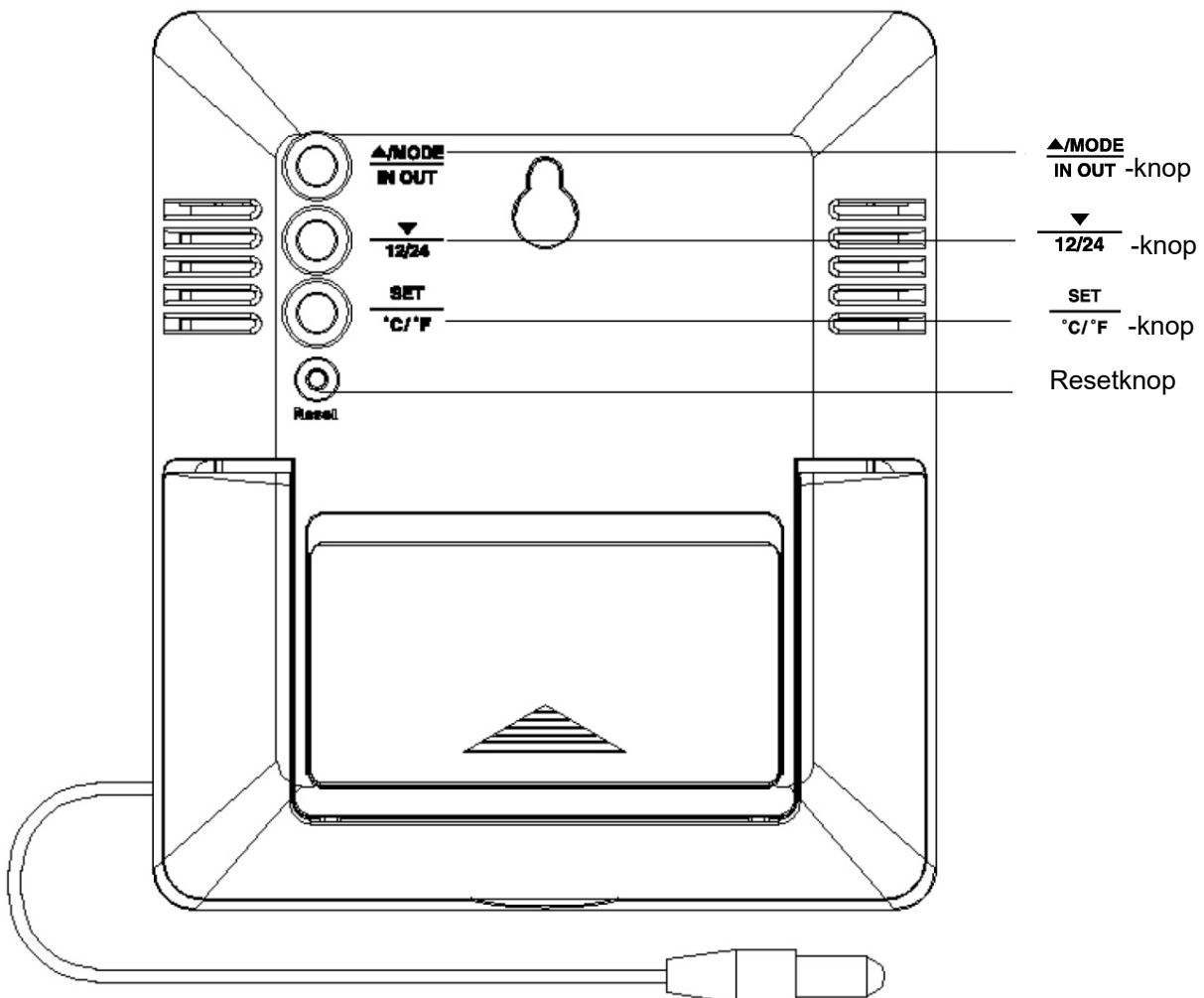



### Klok handmatig instellen

- Houd de knop SET 2 seconden ingedrukt. Het uur begint te knipperen. Druk op ▲ of ▼ om het uur in te stellen.
- Druk op SET om te bevestigen. De minuten beginnen te knipperen. Druk op ▲ of ▼ om de minuten in te stellen.
- Druk op SET om te bevestigen. Het display voor 12- of 24-uurs tijdweergave knippert. Druk op ▲ of ▼ om tussen 12- of 24-uurs tijdweergave te schakelen.
- Druk op SET om te bevestigen en af te sluiten, en om naar de klokmodus te schakelen.
- Druk op ▼ 12/24 om tussen 12- of 24-uurs tijdweergave te schakelen.

## Vorstwaarschuwing

- Als de geregistreeerde temperatuur tussen -3 en 1 °C ligt, wordt het pictogram  op het display weergegeven.



## Temperatuur

- Druk kort op /MODE **IN OUT** in de temperatuurstand om tussen binnen- en buitentemperatuur te schakelen.
- Houd /MODE **IN OUT** 3 seconden ingedrukt om te schakelen tussen de klok en de weergave van de hoogste of laagste temperatuur.
- Houd  **12/24** 3 seconden ingedrukt in de temperatuurstand om de hoogste en laagste temperaturen te tonen.

## Temperatuurweergave in °C/°F

- De temperatuur wordt getoond in °C of °F. Schakel van temperatuurweergave door op de knop  **°C/°F** te drukken.

## Temperatuurtrend

- Het apparaat meet en toont de huidige temperatuur elke 30 seconden.
- De temperatuur wordt vergeleken met de vorige meting en  wordt weergegeven als de temperatuur is gestegen met 1 °C.  wordt weergegeven als de temperatuur is gedaald met 1 °C. Er wordt geen pijl weergegeven als de temperatuurverandering kleiner is dan 1 °C.

## Belangrijke informatie

- Als de temperatuurmeting onder het meetbereik ligt, wordt LL,L op het display weergegeven. Als de temperatuurmeting boven het meetbereik ligt, wordt HH,H op het display weergegeven.
- Druk op RESET om alle instellingen en waarden te wissen.
- Druk op RESET als u de batterijen hebt vervangen.